

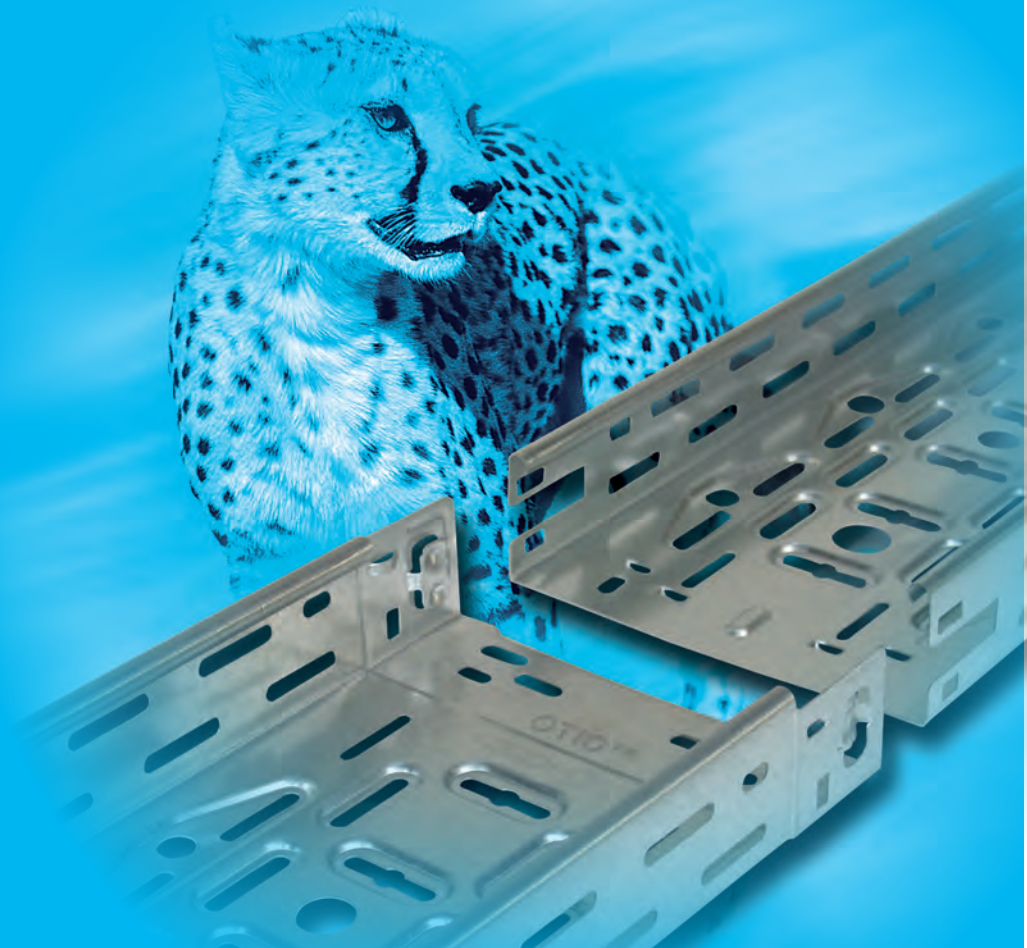

KI

ELEKTROINSTALLATIONS-
MATERIAL

2021



ZERTIFIZIERTE SICHERHEIT SCHAFFT VERTRAUEN



Bauteile, Geräte oder Systeme mit dem VDE-Siegel entsprechen optimalen Prüfstandards. Daher ist die NIEDAX GROUP bestrebt, alle Anforderungen und Bedingungen hinsichtlich Sicherheit und Gesundheit zu erfüllen.

Das ***nx*CITO_{LINE}**-Kabelrinnensystem ist nur ein Beispiel aus unserem Sortiment, welches den Prüf- und Zertifizierungsprozess durch den VDE-Verband (Prüf- und Zertifizierungsinstitut für elektrotechnische Erzeugnisse) erfolgreich bestanden hat.

Weitere Zertifizierungen finden Sie auf unserer Internetseite unter:
www.niedax-group.com/firmengruppe/normen-zertifizierungen/



ALLE PRODUKTE SIND
CE-KONFORM-ZERTIFIZIERT



FRAGEN SIE NACH DEN
UL-ZERTIFIZIERUNGEN

PIKTOGRAMME

Neu im Sortiment	Kantenhöhe in mm	Einsatztemperaturbereich	Montagehinweis
Auslaufmodell	Seildurchmesser in mm	Schnelle Montage	Informationen
Halogenfrei	Deckelöffnung u. Tiefe in mm	Befestigungszubehör	
Silikonfrei	Rohrdurchmesser in mm	Montageanleitung	

In der **EAN**-Spalte ist der 6-stelligen Nummer jeweils folgende Konstante voranzustellen:

40 (für Deutschland) 13339 (für Niedax).
Beispiel: EAN für TK 60.85 = 40 13339 183708



Fragen Sie nach den VDE-/UL-Zertifizierungen



Alle Produkte sind CE-Konform



BIM-Daten auf Anfrage

Stahl

- B** Stahl, blank
- V** Stahl, galvanisch verzinkt nach DIN 50962 / DIN EN ISO 19598 und DIN EN ISO 2081, blaupassiviert, Verbindungselemente galvanisch verzinkt nach DIN EN ISO 4042
- VC** Stahl, galvanisch verzinkt nach DIN 50962 / DIN EN ISO 19598 und DIN EN ISO 2081, blaupassiviert und elektrostatisch pulverbeschichtet
- VZL** Stahl, galvanisch verzinkt, passiviert, Deckschicht versiegelt
- G** Stahl, galvanisch verzinkt nach DIN 50962 / DIN EN ISO 19598 und DIN EN ISO 2081, dickschichtpassiviert, Verbindungselemente galvanisch verzinkt nach DIN EN ISO 4042
- S** Stahl, bandverzinkt nach DIN EN 10346
- F** Stahl, tauchfeuerverzinkt nach DIN EN ISO 1461 (Ersatz für DIN 50 976), Verbindungselemente: tauchfeuerverzinkt nach DIN EN ISO 10684
- SB** Stahl, schwarz brüniert
- FG** Stahl, Geomet® verzinkt
- DV** Stahl, drahtverzinkt nach DIN EN 10244
- C1** Epoxid Polyesterharzbeschichtung, halogenfrei
- C** **COLOR** Stahl, bandverzinkt und elektrostatisch pulverbeschichtet

C	STANDARDFARBEN			ALUMINIUMOBERFLÄCHE		
	R	W	L	WA	N	P
Modell-Nr. um Farbkennbuchstaben ergänzen	reinweiß RAL 9010	cremeweiß RAL 9001 ab Lager lieferbar	lichtgrau RAL 7035	weißaluminium RAL 9006	Aluminium naturanodisiert	Aluminium pressblank

Andere RAL-Farbtöne auf Anfrage. Für eventuelle Farbabweichungen übernehmen wir keine Haftung.

- F1** Stahl, galvanisch verzinkt/chromatiert
Zinkauflage von 8-12 Mikron Dicke, elektrolytisch aufgebracht und durch Chromatieren nachbehandelt. Die Korrosionsbeständigkeit im Salzsprühtest nach DIN 50021 (ASTM-B117-90) beträgt ca. 72 Std.
- F2** Stahl, tauchfeuerverzinkt
Zinkauflage von 50-70 Mikron Dicke, im Schmelztauchverfahren aufgebracht.
- F3** Stahl, rostfrei (Werkstoff Nr. 1.4401 [316])
Geeignet zur Anwendung im Innen- und Außenbereich in feuchter und schwach korrosiver Umgebung.
- F4** Stahl, lackiert
Dekorlack zum Einsatz in trockenen Innenräumen in korrosionsarmer Umgebung.
- F5** Messing
Zur ausschließlichen Verwendung in Innenräumen.
- F6** Eigenfarbe
Unbehandelt und nicht korrosionsschutzgeschützt.
- F7** Stahl, kunststoffummantelt
EVA (Äthylenvinylalkohol Copolymer-Kunststoff, Levasint®), brandgeprüft nach DIN 4102.
- F8** Stahl, mechanisch verzinkt/passiviert
Hochwertiges Beschichtungsverfahren. Die Korrosionsbeständigkeit im Salzsprühtest nach DIN EN ISO 9227 (ASTM-B117-90) beträgt mind. 500 Std.
- F9** Stahl, mechanisch verzinkt/passiviert
Hochwertiges Beschichtungsverfahren. Die Korrosionsbeständigkeit im Salzsprühtest nach DIN EN ISO 9227 (ASTM-B117-90) beträgt mind. 600 Std.
- F10** Stahl, galvanisch verzinkt/passiviert
Zinkauflage von 5 Mikron Dicke, elektrolytisch aufgebracht und klar passiviert nach BS EN 12329 2000 FE/ZN5//A.

AL Aluminium, N = naturanodisiert, P = pressblank, C = elektrostatisch pulverbeschichtet in Standardfarben (s. Tabelle Color)

P Porzellan, halogenfrei **MS** Messing **CU** Kupfer

Edelstahl Rostfrei



- E1** Werkstoff Nr.: 1.4016 **E4** Werkstoff Nr.: 1.4401, 1.4404 **E7** Werkstoff Nr.: 1.4547 **E10** Werkstoff Nr.: 1.4307
- E2** Werkstoff Nr.: 1.4310 **E5** Werkstoff Nr.: 1.4571 **E8** Werkstoff Nr.: 1.4430 **E11** Werkstoff Nr.: 1.4034
- E3** Werkstoff Nr.: 1.4301, 1.4303 **E6** Werkstoff Nr.: 1.4529 **E9** Werkstoff Nr.: 1.4362 **E12** Werkstoff Nr.: 1.4462

Kunststoff/Elastomer

- K01** PA - Polyamid, halogenfrei
- K02** PS - Polystyrol, schlagfest, halogenfrei
- K03** PE - Polyethylen, halogenfrei
- K04** PP - Polypropylen, halogenfrei
- K05** PC - Polycarbonat, halogenfrei
- K06** SBR/NBR - Styrol-Butadien-Nitril-Kautschuk, halogenfrei
- K07** CR - Neoprene (Chloroprene-Kautschuk), halogenhaltig
- K08** NBR - Nitril-Butadien-Kautschuk, halogenfrei
- K09** PVC-hart - Polyvinylchlorid, hart, halogenhaltig
- K10** PVC-weich - Polyvinylchlorid, weich, halogenhaltig
- K11** ABS - Acrylnitril-Butadien-Styrol, halogenfrei
- K12** ASA - Acrylsäureester-Styrol-Acrylnitril, halogenfrei
- K14** POM - Polyoxymethylen, halogenfrei
- K15** SBR - Styrol-Butadien-Kautschuk, halogenfrei
- K16** CR/NBR - Chloroprene/Nitril-Butadien Kautschuk, halogenhaltig
- K17** CR/SBR - Chloroprene/Styrol-Butadien-Kautschuk, halogenhaltig
- K18** TPE - Thermoplastische Elastomere, halogenfrei
- K19** FS 31 - Phenolharz, halogenfrei
- K20** SI - Silikonkautschuk, halogenfrei
- K21** PUR - Polyurethane, halogenfrei
- K22** PET - Polyethylenterephthalat, halogenfrei
- K23** UP-GF - glasfaserverstärkter Polyester, halogenfrei
- K24** PBT - Polybutylenterephthalat, halogenfrei

Flexibilität, Service und Kundennähe

wird bei uns groß geschrieben! Diese Merkmale erreichen wir nicht zuletzt durch eine gute Organisation und Logistik, sondern auch durch unsere flächendeckende Lagerstruktur.

Ausgehend vom Zentrallager in St. Katharinen werden alle Läger in Deutschland beliefert. So ist die bundesweite Versorgung sowohl unserer Handelsvertreter als auch die der Regionalläger gesichert.

Auch die globale Ausrichtung auf allen wesentlichen Märkten der Welt ist von großer Bedeutung. Mit eigenen Vertriebsgesellschaften und Produktionsstätten in 23 Städten der Welt und unseren Unternehmenspartnern in vielen weiteren Ländern können wir beste Referenzen aufweisen.



Elektroinstallationsmaterial

- die Produktgruppe der „Klassiker“. Hier finden sie noch Produkte aus den Gründerjahren, die jedoch aufgrund ihrer einfachen Verarbeitung bis heute in Installateurkreisen sehr beliebt sind und in großen Stückzahlen verarbeitet werden.

Auch die moderneren Produktreihen der Trag- und C-Profilschienen mit den zugehörigen Klemmen und Bügelschellen haben einen hohen Stellenwert im alltäglichen „Installationsalltag“.

Bitte beachten Sie:

- Der Längenausdehnungskoeffizient α gibt die Längenzunahme (-abnahme) an, welche die Längeneinheit eines Körpers bei einer Temperaturänderung um 1 K erfährt. α Stahl = $0,012 \times 10^{-3} \text{ K}^{-1}$, α Alu = $0,024 \times 10^{-3} \text{ K}^{-1}$, α PVC = $0,072 \times 10^{-3} \text{ K}^{-1}$ $\Delta l = l_{\text{Kanal}} \times \alpha \times \Delta \vartheta$
- Bei Häufung von Leistungskabeln auf Erwärmung achten, siehe DIN VDE 298 Teil 4.
- Für die Installation unserer Elektroinstallationskanalsysteme sind die Errichterbestimmungen DIN VDE 0100-410 und DIN VDE 0100-540 zu beachten.
- Leichte Abweichungen der Abbildungen von den Artikeln sind möglich. Die Funktion und das Zusammenwirken sind jedoch gegeben.

Verschaffen Sie sich mit diesem Katalog einen Überblick über unser umfangreiches Produktsortiment im Bereich Kabeltragsysteme. Gerne stehen wir Ihnen auch mit Rat und Tat zur Seite:

02644/5606-0

info@niedax.de

Weitere Informationen und Kontaktdaten sowie eine Übersicht aller NIEDAX GROUP Kataloge finden Sie unter:

www.niedax.de



Gebietsverkaufsleitung Mitte

Volker Becker
 Asbacher Straße 141 . D-53545 Linz/Rhein
 Tel: +49 (0) 2644/560663
 Fax: +49 (0) 2644/56063363
 Hd: +49 (0) 170/9102616
 volker.becker@niedax.de

Gebietsverkaufsleitung Nord

Alfons Bremer
 Tel: +49 (0) 4251/671129
 Fax: +49 (0) 4251/671150
 Hd: +49 (0) 175/2991033
 alfons.bremer@niedax.de

Gebietsverkaufsleitung Süd

Sascha Orhanovic
 Tel: +49 (0) 07334/9590390
 Hd: +49 (0) 151/68859980
 sascha.orhanovic@niedax.de

Gebietsverkaufsleitung West

Ansgar Kray
 Tel: +49 (0) 5407/8958578
 Fax: +49 (0) 5407/8958579
 Hd: +49 (0) 160/4436963
 ansgar.kray@niedax.de

Berlin/Brandenburg

Thomas Zange
 Tel: +49 (0) 33056/249266
 Fax: +49 (0) 33056/249277
 Hd: +49 (0) 172/3130051
 thomas.zange@niedax.de

Bielefeld/Paderborn

Ansgar Kray
 Tel: +49 (0) 5407/8958578
 Fax: +49 (0) 5407/8958579
 Hd: +49 (0) 160/4436963
 ansgar.kray@niedax.de

Bremen

Frank Intemann
 Tel: +49 (0) 4263/3028176
 Fax: +49 (0) 4263/9837621
 Hd: +49 (0) 172/9734042
 frank.intemann@niedax.de

Dortmund/Münster

Martin Hüsigg
 Tel: +49 (0) 5261/660352
 Fax: +49 (0) 5261/666525
 Hd: +49 (0) 160/97802530
 martin.huesigg@niedax.de

Düsseldorf/Essen

Thomas Schriek
 Tel: +49 (0) 2301/9189964
 Fax: +49 (0) 2301/9444513
 Hd: +49 (0) 160/6531040
 thomas.schriek@niedax.de

Frankfurt/Main

Schaum, Industrievertretungen GmbH
 Rheinstraße 8 . D-35625 Hüttenberg
 Tel: +49 (0) 6403/9119-0
 Fax: +49 (0) 6403/9119-20/21
 www.schaum-net.de
 info@schaum-net.de

Freiburg/Offenburg

Michael Marek
 Hd: +49 (0) 170/9123751
 michael.marek@niedax.de

Hamburg/Schleswig-Holstein

Sven Rogatty
 Tel: +49 (0) 4154/9931513
 Fax: +49 (0) 4154/9934589
 Hd: +49 (0) 151/17726404
 sven.rogatty@niedax.de

Hamburg/Schleswig-Holstein

Hans J. Möller, Handelsvertretung
 Wendenstraße 195a . D-20537 Hamburg
 Tel: +49 (0) 40/2514061
 Fax: +49 (0) 40/2514614
 info@hjmoller.de

Hannover/Kassel

Jens Pawletta
 Tel: +49 (0) 5138/7095109
 Fax: +49 (0) 5138/7029015
 Hd: +49 (0) 172/9704281
 jens.pawletta@niedax.de

Köln/Koblenz/Siegen

Knuth Janson
 Tel: +49 (0) 2732/5524432
 Fax: +49 (0) 2732/5524433
 Hd: +49 (0) 171/6570923
 knuth.janson@niedax.de

Leipzig

Philipp Schulze
 Tel: +49 (0) 341/30827510
 Fax: +49 (0) 341/46265327
 Hd: +49 (0) 151/56727655
 philipp.schulze@niedax.de

Magdeburg

Andreas Preußner
 Tel: +49 (0) 391/62726654
 Fax: +49 (0) 391/62729746
 Hd: +49 (0) 160/97242051
 andreas.preusser@niedax.de

Mannheim

Ralph Knobloch, Vertretungen der Elektroindustrie
 Soldnerstraße 4 . D-68219 Mannheim
 Tel: +49 (0) 621/842567-0
 Fax: +49 (0) 621/842567-11
 www.r-knobloch.de
 knobloch@r-knobloch.de

München

Jürgen Doerner, Industrievertretungen GmbH
 Bussardstraße 8 . D-82166 Gräfelfing
 Tel: +49 (0) 89/898070-0
 Fax: +49 (0) 89/898070-35
 www.hv-doerner.de
 info@doerner-muenchen.de

Nürnberg

Jürgen Doerner, Handelsvertretungen GmbH
 Kafkastraße 5 . D-90471 Nürnberg-Langwasser
 Tel: +49 (0) 911/99815-0
 Fax: +49 (0) 911/99815-40
 www.hv-doerner.de
 info@doerner-nuernberg.de

Rostock

Thomas Weiemann
 Tel: +49 (0) 381/6668080
 Fax: +49 (0) 381/6668081
 Hd: +49 (0) 170/9236770
 thomas.weiemann@niedax.de

Saarbrücken

Alfons Schmidt GmbH
 Tel: +49 (0) 6881/93560
 Fax: +49 (0) 6881/40 51
 info@schmidt-lebach.de

Stuttgart/Heilbronn/Singen

Sebastian Orhanovic
 Tel: +49 (0) 07334/9590390
 Hd: +49 (0) 160/7415449
 sebastian.orhanovic@niedax.de

Ulm/Göppingen/Ravensburg

Roland Pfeiler
 Hd: +49 (0) 160/4757033
 roland.pfeiler@niedax.de

Zwickau/Dresden

Jürgen Doerner, Handelsvertretungen GmbH
 Bahnhofchaussee 1
 D-08064 Zwickau/OT Cainsdorf
 Tel: +49 (0) 375/27436-0
 Fax: +49 (0) 375/27436-65
 www.hv-doerner.de
 zentrale@doerner-zwickau.de

REGIONAL- UND AUSLIEFERUNGSLAGER

Linz/Rhein

Niedax GmbH & Co. KG, Zentrale
 Asbacher Straße 141
 D-53545 Linz am Rhein
 Tel: +49 (0) 2644/5606-0
 Fax: +49 (0) 2644/5606-13
 www.niedax.de . info@niedax.de

Berlin

Niedax GmbH & Co. KG, Auslieferungslager
 Seestraße 17, Brandenburg Park
 D-14974 Ludwigsfelde-Genshagen
 Tel: +49 (0) 3378/862521/22
 Fax: +49 (0) 3378/879811
 www.niedax.de . genshagen@niedax.de

Kirchheim

Niedax GmbH & Co. KG, Regionallager Südwest
 Stuttgarter Straße 128
 D-73230 Kirchheim/Teck
 Tel: +49 (0) 7021/977650
 Fax: +49 (0) 7021/977659
 www.niedax.de . kirchheim@niedax.de

St. Katharinen

Niedax GmbH & Co. KG, Zentrallager
 Industriestraße 44
 D-53562 St. Katharinen
 www.niedax.de . info@niedax.de

Verden

Niedax GmbH & Co. KG, Zentrallager Nord
 Bertha-Benz-Straße 9
 D-27283 Verden
 Tel: +49 (0) 4231/90112-0
 Fax: +49 (0) 4231/90112-30
 www.niedax.de . verden@niedax.de

Raguhn

Niedax GmbH & Co. KG, Auslieferungslager
 Bahnhofstraße 12
 D-06779 Raguhn-Jeßnitz bei Dessau
 Tel: +49 (0) 34906/21188
 Fax: +49 (0) 34906/21190
 www.niedax.de . raguhn@niedax.de

Australien

Niedax Australia Pty. Ltd.
Level 28, 1 Market Street
Sydney, NSW 2000
info@niedax.com.au . www.niedax.com.au

Belgien

Niedax-Kleinhuis N.V.
Tulpenstraat 2,
B-9810 Eke/Nazareth
Tel: +32 92200790 . Fax: +32 92200791
info@niedax.be . www.niedax.be

Brasilien

MOPA Indústria e Comércio Ltda.
Juscelino Kubitschek de Oliveira Nr. 3410
CEP 07252-000 Guarulhos, Sao Paulo
Tel: +55 11 2413 1099
eletro@mopa.com.br . www.mopa.com.br

Brunei

Joffren Omar Company Sendirian Berhad
Head Office Seria Lot 49-51
Sg. Bera Light Industrial Area Seria
KB1933, Negara Brunei Darussalam
Tel: +673 3223 863 . Fax: +673 3223 309

Bulgarien

Niedax Bulgaria
Filip-Kutev-Str. 137
BG-1407 Sofia
Tel: +359 29624574 . Fax: +359 29624504
office@niedax.bg . www.niedax.bg

Chile

Chile Niedax Chile SpA
Américo Vespucio Norte 1385 - módulo 37
Quilicura, Santiago
Tel: +56 232 627656
cristian.robson@niedax.cl . www.niedax.cl

China

Shanghai Huanye Electronics Co., Ltd.
Room 1616, North Building No.1839 Qixun Road
Shanghai, China, 201100
Tel: +86 21 54130175 803 . Fax: +86 21 34675929
sales@huanyechina.com . www.huanyechina.com

Estland

Poweram Elektriseadme OÜ
Akadeemia tee 33, 12618 Tallinn, Estonia
Tel: +372 672 6833 . Fax: +372 672 6831
info@poweram.ee . www.poweram.ee

Frankreich

Niedax France
Parc d'Activités Washington
Av. de la ferme du Roy, FR-62404 Béthune Cedex
Tel.: +33 321 64 75 75 . Fax: +33 321 64 75 76
info@niedax.fr . www.niedaxfrance.fr

GCC-Staaten

Niedax Middle East FZE
P.O. Box 262461, FZS2AC08, Jebel Ali, UAE-Dubai
Tel: +9714 880 7970 . Fax: +9714 880 7972
ibrahima@ebo-systems.com
www.niedax-group.com

Großbritannien/Irland

Niedax CMS Ltd.
Clash Industrial Estate
IRL-Tralee, Co. Kerry, Ireland
Tel: +353 667128701 . Fax: +353 667180301
matt@niedax.ie . www.niedax.ie

Indien

Niedax Cable Management Systems Pvt. Ltd.
Plot No.143/C-4, Bommasandra Industrial Area,
Hosur Road, Anekal Taluk,
Bangalore - 560 099
info@niedax.co.in . www.niedax.co.in

Israel

Erco LTD
41 Hayozma St. P.O Box 12045
Ashdod 77000
Tel: +972 732 020 002 . Fax: +972 732 020 001
amir@erco.co.il . www.erco.co.il

Italien

Femi-CZ S.p.A.
Viale del Lavoro, 16
45100 Rovigo
Tel: +39 0425 470711 . Fax: +39 0425 475445
femicz@femicz.it . www.femicz.it

Kanada

Niedax Kanada
Bureau 216 du 3221 Autoroute 440 Ouest
Laval, Québec, H7P 5P2, Canada
Tel: +1 514 7091603
fmichel@niedax.ca

Korea

Hansung System
RM # 301 Nexvill, 1301-2, Baekseok-Dong, Ilsan-
dong-Gu, Goyang-Si, Kyunggi-Do, Korea, 410-817
Tel: +82 10 7310 3459
hantradg@naver.com . www.niedax-korea.com

Lettland

BALTIK ELEKTRO
Krustpils 38A
LV-1057 Riga, LATVIA
Tel: +371 67100125 . Fax: +371 67188862
info@baltikelektro.lv . www.baltikelektro.lv

Litauen

JSC „Swelbalt“
Sudmantu kaimas
92498 Klaipėdos rajonas
Tel: +370-46-300 100 . Fax: +370-46-300 101
info@swelbalt.lt . www.swelbalt.lt

Luxemburg

Minusines S.A.
B.P. 2212; 8, rue Hogenberg
L-1022 Luxemburg-Gasperich
Tel: +352 495858 . Fax: +352 495866
info@minusines.lu . www.minusines.lu

Mexiko

Niedax de Mexico S.A. de C.V.
Calle San Bernardo 9A, Colonia Sanctorum
Cuautlancingo Puebla, Mexico C.P. 72730
Tel: +52.222.485.0586 & 485.0588
Fax: +52.222.485.0414 . salesmex@niedax.com

Niederlande

Niedax-Kleinhuis B.V.
Bijsterhuizen 20-05A
NL-6604 LH Wijchen
Tel: +31 243788533 . Fax: +31 243788390
info@niedax.nl . www.niedax.nl

Norwegen/Schweden

BVS-Niedax Norge AS
Jølsenveien 26
N-2000 Lillestrøm
Tel: +47 41256112
info@niedax.no . www.niedax.no

Österreich

Niedax Kabelverlege-Systeme GmbH
Resselstraße 10
A-2120 Wolkersdorf
Tel: +43 2245901100 . Fax: +43 22459011020
office@niedax.at . www.niedax.at

Pakistan

Industrial Supplies & Engineering Associates
PO BOX 8103 Baghbanpura Lahore-9,
P.O. Code: 54920
Tel: +92 3444465812
isea_global@yahoo.com . isea.global1@gmail.com

Polen

Niedax-Kleinhuis Polska Sp.zo.o.
ul. Zagórska 133
PL-42-680 Tarnowskie Góry
Tel: +48 323819810 . Fax: +48 323843956
info@niedax.pl . www.niedax.pl

Portugal

Niedax Portugal
Comércio de materiais eléctricos, unipessoal LDA.
Parque Industrial Meramar II, armazém 5, Avenida
de Santa Isabel, Cabra Figa, 2635 047 Rio de Mouro
Tel: +351 962808072 . geral@niedax.pt

Rumänien

Niedax Romania s.r.l.
Soseaua de Centura 2, Corp 4, Depozitul C2
RO-077175 Ștefănești de Jos, Ilfov
Tel: +40 216680280 . Fax: +40 216680280
office@niedax.ro . www.niedax.ro

Russland

Niedax LLC
Street 1ya Tverskaya-Yamskaya 16/23 Building 1
125047 Moskau
Tel: +7 495 230 31 47
russia@niedax.ru . www.niedax-group.ru

Singapur

Niedax Asia Pacific Pte. Ltd.
4 Battery Road, Bank of China Building # 25-01
Singapore 049908
cynthya.lee@niedax.com.sg
www.niedax.com.sg

Slowakische Republik

Niedax Slowakia s.r.o.
Pestovateľská 6
SK-82104 Bratislava
Tel: +421 244630934 . Fax: +421 244630935
niedax@niedax.sk . www.niedax.sk

Slowenien

Kabeltrade d.d.o.
Latkova vas 83B, 3312 Prebald
Tel: +386 3 620 24 62
kabeltrade@kabeltrade.si
www.kabeltrade.si

Spanien

Niedax-Kleinhuis Ibérica S.L.U.
C/Italia 5 y 7
E-28971 Grinón (Madrid)
Tel: +34 918103197 . Fax: +34 918103889
niedax.iberica@niedax.com . www.niedax.es

Schweiz

Niedax EBO Schweiz AG
Wehreyering 21 Postfach
CH-3930 Visp
Tel: +41 279456868 . Fax: +41 279456869
info@niedax.ch . www.niedax.ch

Thailand

Niedax (Thailand) Ltd.
62/10 M6, T Samnaktorn, A. Ban Chang
Rayong 21130 Thailand
Tel: +66 (33) 679 899 . Fax: +66 (33) 679 891
info@niedax.co.th

Tschechische Republik

Niedax-Kleinhuis s.r.o.
Palackeho 701
CZ-27746 Veltrusy
Tel: +42 0315781116 . Fax: +42 0315781118
office@niedax.cz . www.niedax.cz

Ungarn

Niedax Kereskedelmi Kft.
Budafoki út 10.
H-2030 Érd
Tel: +36 23521300 . Fax: +36 23390489
info@niedax.hu . www.niedax.hu

USA

Niedax Inc.
2970 Charter Street
Columbus, OH 43228 USA
Tel: +1 6149218469 . Fax: +1 6149218676
sales@niedaxusa.com . www.niedaxusa.com

Vietnam

Niedax Asia Pacific Pte. Ltd
Ho Chi Minh City
nam.dang@niedax.com

Kabelschellen und -befestigungen

- ISO-D-Schellen
- Reihenschellen
- Rohr- und Kabelabstandschellen
- Sammelhalter und Kabelbügel
- Schlitzbandeisen

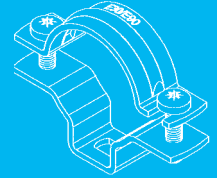

Bügelzellen

- Rohrschellen
- Hammerfuß®-Bügelzellen für verschiedene Schlitzweiten
- Universal-Bügelzellen
- Bügelzellen für Flach- und Winkelleisen
- Bündelschellen

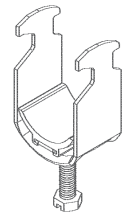

Schienen und -befestigungen

- C-Profil-Schienen
- Tragschienen nach Euro-Norm
- Verbinder
- Gleitmuttern
- Verbindungselemente für C-Profile

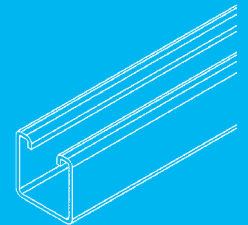

Erdungsmaterial

- Erdungsbandeisen
- Bandeisen-Abstandschellen

Weitere Artikel finden Sie im Produktkatalog „BT Verbindungs- und Befestigungselemente“ von Kleinhuis.

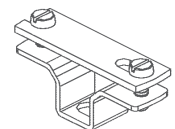

Dübel und Zubehör

- Schrauben und Muttern
- Kippdübel
- Schraubanker
- Stahldübel



Informationen

- Verzinkungsarten und -verfahren
- Anzugsmomente
- Chemische Beständigkeiten von Kunststoffen
- Zulässige Lasten für Schraubanker, Deckennagel, Durchsteck- und Nagelanker
- Ordnungsgemäße Verlegung einadriger Kabel
- Kabel-Nennspannungen



ALPHABETISCHES INHALTSVERZEICHNIS

A		L	
Ankerschiene Modell 2914	52	Langwanne für alle Bügelschellen	41
Ankerschiene Modell 2916	53	M	
Ankerschiene Modell 2917	53	Montageplatte	79-80
Ankerschiene Modell 2920	53	N	
Ankerschiene Modell 2970	54-55	Nagelanker	97
Ankerschiene Modell 2971	55	P	
Ankerschiene Modell 2972	56	Profilklemme	76
Ankerschiene Modell 2975	56-57	Q	
Ankerschiene Modell 2980	57-58	Quer-Verbinder	71
Ankerschiene Modell 2985	58	R	
Ankerschiene Modell 2986	58-60	Reihenschelle	14-15
Ankerschiene Modell 2987	65	Reihenschiene Modell 2910	51
Ankerschiene Modell 2988	61	Reihenschiene Modell 2913	51-52
Ankerschiene Modell 2990	62	Rohr- und Kabelabstandschelle	17
Ankerschiene Modell 2991	63	Röherschelle	24
Ankerschiene Modell 2992	64	Röherschelle mit Dehnungsausgleich	24
Ankerschiene Modell 2994	64	R-Verbinder	74
Ankerschiene Modell 2995	65	S	
Ankerschiene Modell 2996Z	62	Sammelhalter	18-20
Ankerschiene Modell 2997Z	61	Schlitzbandeisen	20
Anschlusswinkel	70	Schräggleitmutter	77-80
B		Schraubabstandschelle	16
Bandeisen Abstandschelle	88-89	Schraubanker	96-97
Bandeisenverbinder	88	Schutzkappe	60, 62-63, 65
Bügelschelle	34-38	Schwerlast Stahldübel	95-96
Bündelschelle	42	Sechskantkopfschraube M10 nach DIN EN ISO 4017	93
D		Sechskantkopfschraube M12 nach DIN EN ISO 4017	93
Deckenauslass für Stegleitung	15	Sechskantkopfschraube M6 nach DIN EN ISO 4017	92
Deckenhaken	96	Sechskantkopfschraube M8 ähnlich DIN EN ISO 4017	93
Deckennagel	98	Sechskantkopfschraube M8 ähnlich DIN EN ISO 4018	92
Doppellappen Gleitmutter	77-78	Sechskantkopfschraube M8 nach DIN EN ISO 4017	93
Doppelwanne für alle Bügelschellen	40	Sechskantmutter nach DIN EN ISO 4032	94
Dreierbund-Bügelschelle	43	T	
Durchsteckanker	98	Topfscheiben-Abstandhalter	89
E		Trägerklammer	76
Eckverbinder	75	Trägerzwischenklemme	75
Erdungsbandeisen	88	Tragschiene Modell 2932	66
G		Tragschiene Modell 2933	67
Gegenwanne für alle Bügelschellen	41	Tragschiene Modell 2934	68-69
Gegenwanne für Hammerfuß®-Bügelschelle	39	Tragschiene Modell 2935	68
Gleitmutter	76, 78, 81-82	Tragschiene Modell 2936	69
Gleitmutter mit Fixierhilfe	81-82	Tragschiene Modell 2937	66-67
H		T-Verbinder	71-72
Hakenkopfschraube M10	84-85	T-Winkelverbinder	72-73
Hakenkopfschraube M12	84-85	U	
Hakenkopfschraube M16	84-85	U-Gleitmutter	77-81
Hakenkopfschraube M20	85	Universal-Bügelschelle	31-33
Hakenschraube	94	Universal-Gegenwanne für alle Bügelschellen	40
Hammerfuß®-Bügelschelle	25-30	Unterlegplatte für Röherschellen	24
Hammerkopfschraube M10	83	Unterlegscheibe nach DIN EN ISO 7089	94
Hammerkopfschraube M12	84	U-Winkel	72
Hammerkopfschraube M16	82	W	
Hammerkopfschraube M8	83	Winkelverbinder	69, 74-75
I			
ISO-D-Schelle	14		
K			
Kabelbügel	18		
Kabelhalter	43		
Kabeltragwannensystem	44		
Kippdübel	94-95		
Kreuz-Verbinder	70		



Z

Zählerschiene Modell 2930	66
Zahnscheibe	94
Zylinderkopfschraube M4 nach DIN EN ISO 1207	92
Zylinderkopfschraube M5 nach DIN EN ISO 1207	92
Zylinderkopfschraube M6 nach DIN EN ISO 1207	92

TYPENVERZEICHNIS

Modell-Nr	EAN-Code	Seite	Modell-Nr	EAN-Code	Seite	Modell-Nr	EAN-Code	Seite
211	151608	89	2933/2 SO	024506	67	2975/2 FL	040728	56
211 D	151905	89	2933/2 VL	023943	67	2975/2 FO	040704	56
212	151707	89	2933/2 VO	023929	67	2975/2 SO	041107	56
212 D	152001	89	2933/4 GL	024100	67	2975/200-2 FL	040773	57
213	151806	89	2933/4 GO	022908	67	2975/300-2 FL	040780	57
213 D	152100	89	2933/4 SL	025008	67	2975/6 BO	040308	56
222 D	153404	94	2933/4 SO	024308	67	2975/6 FO	040803	56
222 DS	154401	95	2934/2 BO	025800	68	2975/6 SO	041404	56
222 H	153701	95	2934/2 GL	026807	68	2980/1 FO	042005	57
223 D	153503	94	2934/2 GL6	026777	69	2980/2 BO	041602	57
223 H	153800	95	2934/2 GO	026302	68	2980/2 E3	042241	57
223 H 100	153909	95	2934/2 SL	027804	68	2980/2 FL	042203	58
224 D	153602	94	2934/2 SO	027200	68	2980/2 FO	042104	57
224 H	154005	95	2934/2 VL	026791	68	2980/2 SL	042555	58
225	007004	15	2934/2 VO	026128	68	2980/2 SO	042609	57
225 HP	007103	15	2934/4 GL	027101	68	2980/6 BO	041800	57
251	152209	88	2934/4 GL6	886302	69	2980/6 FO	042302	57
251 D	152605	89	2934/4 GO	026708	68	2980/6 SO	042708	57
251 G	152407	88	2934/4 SL	027507	68	2985/2 BO	042906	58
253	152308	88	2934/4 SO	027705	68	2985/2 FO	043200	58
253 D	152704	89	2935/2 BO	025305	68	2985/6 BO	043002	58
253 G	152506	88	2935/2 GL	025602	68	2985/6 FO	043309	58
254 D	152803	89	2935/2 GO	025404	68	2986/100 FL	873104	59
2910/1 SO	018802	51	2935/2 SL	025725	68	2986/2 BO	043408	58
2910/1 SQA	018604	51	2935/2 SO	025732	68	2986/2 FKL	923243	59
2910/2 BO	018208	51	2936/2 BO	028009	69	2986/2 FL	043750	59
2910/2 BQA	018109	51	2936/2 GL	028504	69	2986/2 FO	043705	58
2910/2 FQA	019304	51	2936/2 GO	028207	69	2986/2 GO	031702	58
2910/2 GL	028801	51	2937/2 BO	022205	66	2986/2 SL	899722	59
2910/2 GO	028702	51	2937/2 GL	022601	67	2986/2 SO	044009	58
2910/2 SO	018901	51	2937/2 GO	022403	66	2986/200 FKL	923021	59
2910/2 SQA	018703	51	2937/2 SL	022625	67	2986/200 FL	873128	59
2910/2 VL	019458	51	2937/2 SO	022632	66	2986/3 E3L	342228	59
2910/5 BO	018406	51	2970/100-2 SL	037841	54	2986/3 E5L	728923	59
2910/5 SO	019106	51	2970/100-3 SL	037407	55	2986/3 FKL	906826	59
2913/2 BLA	019502	52	2970/2 BO	036202	54	2986/3 FL	193165	59
2913/2 BO	019601	51	2970/2 E3	037902	54	2986/3 SL	193158	59
2913/2 FLA	020508	52	2970/2 E3L	038107	54	2986/3 SO	193141	58
2913/2 GL	029303	52	2970/2 FO	036509	54	2986/300 FKL	923045	59
2913/2 GO	029105	51	2970/2 GL	030101	54	2986/300 FL	873142	59
2913/2 SLA	020003	52	2970/2 GO	029808	54	2986/4 GL9	032105	59
2913/2 SO	020102	51	2970/2 SL	030309	54	2986/4 GO	031801	58
2913/5 BO	019700	51	2970/2 SO	036806	54	2986/4 SO	044306	58
2913/5 SO	020201	51	2970/2 VO	036554	54	2986/400 FKL	923069	59
2914/2 BO	033904	52	2970/200-2 SL	037308	54	2986/400 FL	873166	59
2914/2 SO	034109	52	2970/300-2 SL	037605	54	2986/500 FKL	923083	59
2914/6 BO	034000	52	2970/4 GL	030200	54	2986/500 FL	873180	59
2914/6 SO	034208	52	2970/4 GO	030002	54	2986/6 BO	043507	58
2916/2 BO	035205	53	2970/400-2 SL	037209	54	2986/6 E5L	728954	59
2916/2 FO	035502	53	2970/500-2 SL	037704	54	2986/6 FKL	923281	59
2916/4 GO	029501	53	2970/6 BO	036301	54	2986/6 FL	032204	59
2916/6 BO	035304	53	2970/6 E3	038008	54	2986/6 FO	043804	58
2916/6 FO	035601	53	2970/6 E3L	342204	54	2986/6 SL	032259	59
2917/2 BO	035700	53	2970/6 FO	036608	54	2986/6 SO	044108	58
2917/2 FO	035908	53	2970/6 SO	037001	54	2986/600 FKL	923106	59
2917/4 GO	029600	53	2971/2 ALO	039401	55	2986/600 FL	193134	59
2917/6 BO	035809	53	2971/2 BO	038206	55	2986-1.75/2 SL	043965	60
2917/6 FO	036004	53	2971/2 FL	039005	55	2986-1.75/2 SO	043958	60
2920/2 BO	034406	53	2971/2 FO	038602	55	2986-1.75/6 SL	043989	60
2920/2 FO	034604	53	2971/2 GL	030903	55	2987/3 SL	193172	65
2920/2 SO	034901	53	2971/2 GO	030507	55	2987/6 SO	193189	65
2920/6 BO	034505	53	2971/2 SO	039104	55	2988/2 BO	044504	61
2920/6 FO	034802	53	2971/2 VO	038657	55	2988/2 FL	044955	61
2920/6 SO	035007	53	2971/4 GL	031009	55	2988/2 FO	044900	61
2930/2 BO	033300	66	2971/4 GO	030804	55	2988/2 GO	032303	61
2930/2 SO	033409	66	2971/4 SO	039203	55	2988/3 GO	032402	61
2930/2 VO	033706	66	2971/4 VO	038671	55	2988/4 GO	032501	61
2932/2 BO	020706	66	2971/6 ALO	039500	55	2988/6 BO	044603	61
2932/2 E3	022106	66	2971/6 BO	038305	55	2988/6 FL	045013	61
2932/2 GL	021307	66	2971/6 FO	038701	55	2988/6 FO	045006	61
2932/2 GO	020904	66	2971/6 SO	039302	55	2990/2 BO	045204	62
2932/2 SL	021802	66	2972/2 BO	039609	56	2990/2 FO	045402	62
2932/2 SO	021604	66	2972/2 FO	039906	56	2990/6 BO	045303	62
2932/4 GL	021406	66	2972/2 GO	031207	56	2990/6 FO	045501	62
2932/4 GO	021505	66	2972/4 GO	031306	56	2991/1 FL	193509	63
2933/2 BO	022700	67	2972/6 BO	039708	56	2991/2 BO	045709	63
2933/2 E3	023042	67	2972/6 FO	040001	56	2991/2 FL	193608	63
2933/2 GL	024001	67	2975/1 FO	040605	56	2991/2 FO	046003	63
2933/2 GL6	023981	67	2975/100-1 FL	040759	57	2991/2 GO	032709	63
2933/2 GO	023301	67	2975/150-1 FL	040766	57	2991/200 FL	193400	63
2933/2 SL	024803	67	2975/2 BO	040209	56	2991/3 FL	193202	63



Modell-Nr	EAN-Code	Seite	Modell-Nr	EAN-Code	Seite	Modell-Nr	EAN-Code	Seite
2991/300 FL	193806	63	B 14 AL	069002	25	B 64	048809	25
2991/4 GO	032808	63	B 14 E3	081905	25	B 64 AL	070206	25
2991/400 FL	193707	63	B 14/2	049608	26	B 64 E3	083107	25
2991/500 FL	193905	63	B 14/2 AL	070305	26	B 70	048908	25
2991/6 BO	045808	63	B 14/2 E3	083404	26	B 70 E3	083206	25
2991/6 FL	193301	63	B 14/3	050802	26	B 76	049004	25
2991/6 FO	046102	63	B 16	047604	25	B 76 E3	083305	25
2991/600 FL	194001	63	B 16/2	049707	26	B 82	049103	25
2991/700 FL	194100	63	B 16/3	050901	26	B 90	049202	25
2991/800 FL	194209	63	B 18	047703	25	BA 100	053605	28
2991/900 FL	194308	63	B 18 AL	069101	25	BA 110	053704	28
2992/6 E5L	046232	64	B 18 E3	082001	25	BA 12	051700	28
2994/2 BO	046300	64	B 18/2	049806	26	BA 12/2	053803	29
2994/2 FO	046607	64	B 18/2 AL	070503	26	BA 12/3	055005	29
2994/2 GO	032907	64	B 18/2 E3	083503	26	BA 14	051809	28
2994/3 FL	194353	64	B 18/3	051007	26	BA 14 AL	071401	28
2994/4 GO	033102	64	B 20/3	051106	26	BA 14 E3	761609	28
2994/6 BO	046409	64	B 22	047802	25	BA 14/2	053902	29
2994/6 FO	046706	64	B 22 AL	069200	25	BA 14/3	055104	29
2995/2 BO	046805	65	B 22 E3	082100	25	BA 16	051908	28
2995/2 FO	047000	65	B 22/2	049905	26	BA 16/2	054008	29
2995/6 BO	046904	65	B 22/2 AL	070602	26	BA 16/3	055203	29
2995/6 FO	047109	65	B 22/2 E3	083602	26	BA 18	052004	28
2996Z/3 E3L	078639	62	B 22/3	051205	26	BA 18 AL	071609	28
2996Z/3 FL	960675	62	B 24/3	051304	26	BA 18 E3	761708	28
2996Z/4500 E3L	078646	62	B 26	047901	25	BA 18/2	054107	29
2996Z/4500 FL	003594	62	B 26 AL	069309	25	BA 18/3	055302	29
2996Z/6 E3L	078653	62	B 26 E3	082209	25	BA 20/3	055401	29
2996Z/6 FL	960699	62	B 26/2	050000	26	BA 22	052103	28
2997Z/3 FL	173662	61	B 26/2 AL	070701	26	BA 22 AL	071708	28
2997Z/6 FL	173655	61	B 26/2 E3	083701	26	BA 22 E3	761807	28
851	013708	17	B 26/3	051403	26	BA 22/2	054206	29
851 AL	846603	17	B 28/3	051502	26	BA 22/3	055500	29
851 F	014323	17	B 291	004300	14	BA 24/3	055609	29
851 G	012800	17	B 293	005000	14	BA 26	052202	28
851 G E5	923441	17	B 293 P	005802	14	BA 26 AL	071807	28
851 G F	923304	17	B 30	048007	25	BA 26 E3	761906	28
852	013807	17	B 30 AL	069408	25	BA 26/2	054305	29
852 AL	846610	17	B 30 E3	082308	25	BA 26/3	055708	29
852 F	014330	17	B 30/2	050109	26	BA 28/3	055807	29
852 G	013104	17	B 30/2 AL	070800	26	BA 30	052301	28
852 G E5	923465	17	B 30/2 E3	083800	26	BA 30 AL	071906	28
852 G F	923328	17	B 30/3	051601	26	BA 30 E3	762002	28
853	013906	17	B 34	048106	25	BA 30/2	054404	29
853 AL	846634	17	B 34 AL	069507	25	BA 30/3	055906	29
853 F	014347	17	B 34 E3	082407	25	BA 34	052400	28
853 G	013203	17	B 34/2	050208	26	BA 34 AL	072002	28
853 G E5	923489	17	B 34/2 AL	070909	26	BA 34 E3	762101	28
853 G F	923342	17	B 34/2 E3	083909	26	BA 34/2	054503	29
854	014002	17	B 38	048205	25	BA 38	052509	28
854 AL	846641	17	B 38 AL	069606	25	BA 38 AL	072101	28
854 F	014354	17	B 38 E3	082506	25	BA 38 E3	762200	28
854 G	013302	17	B 38/2	050307	26	BA 38/2	054602	29
854 G E5	923502	17	B 38/2 AL	071005	26	BA 42	052608	28
854 G F	923366	17	B 38/2 E3	084005	26	BA 42 AL	072200	28
855	014101	17	B 42	048304	25	BA 42 E3	762309	28
855 AL	846665	17	B 42 AL	069705	25	BA 42/2	054701	29
855 F	014361	17	B 42 E3	082605	25	BA 46	052707	28
855 G	013401	17	B 42/2	050406	26	BA 46 AL	072309	28
855 G E5	923526	17	B 42/2 AL	071104	26	BA 46 E3	762408	28
855 G F	923380	17	B 42/2 E3	084104	26	BA 46/2	054800	29
856	014200	17	B 46	048403	25	BA 50	052806	28
856 AL	846672	17	B 46 AL	069804	25	BA 50 AL	072408	28
856 F	014385	17	B 46 E3	082704	25	BA 50 E3	762507	28
856 G	013500	17	B 46/2	050505	26	BA 50/2	054909	29
856 G E5	923540	17	B 46/2 AL	071203	26	BA 54	052905	28
856 G F	923403	17	B 46/2 E3	084203	26	BA 54 AL	072507	28
857	014309	17	B 491	005307	15	BA 54 E3	762606	28
857 AL	846696	17	B 493	005406	15	BA 58	053001	28
857 F	014392	17	B 50	048502	25	BA 58 AL	072606	28
857 G	013609	17	B 50 AL	069903	25	BA 58 E3	762705	28
857 G E5	923564	17	B 50 E3	082803	25	BA 64	053100	28
857 G F	923427	17	B 50/2	050604	26	BA 64 AL	072705	28
AWG 110/140	891801	70	B 50/2 AL	071302	26	BA 64 E3	762804	28
AWG 110/140 E3	892167	70	B 50/2 E3	084302	26	BA 70	053209	28
B 100	049301	25	B 54	048601	25	BA 70 E3	762903	28
B 110	049400	25	B 54 AL	070008	25	BA 76	053308	28
B 12	047406	25	B 54 E3	082902	25	BA 76 E3	763009	28
B 12/2	049509	26	B 58	048700	25	BA 82	053407	28
B 12/3	050703	26	B 58 AL	070107	25	BA 90	053506	28
B 14	047505	25	B 58 E3	083008	25	BAK 100	089000	30

TYPENVERZEICHNIS

Modell-Nr	EAN-Code	Seite	Modell-Nr	EAN-Code	Seite	Modell-Nr	EAN-Code	Seite
BAK 110	089109	30	BF 76	061907	34	BU 110	066704	31
BAK 14	087303	30	BF 82	062003	34	BU 12	064601	31
BAK 14/2	089208	30	BF 90	062102	34	BU 12 E3	757701	31
BAK 18	087402	30	BFK 100	094806	35	BU 12 E5	890507	31
BAK 18/2	089307	30	BFK 110	094905	35	BU 12/2	066803	32
BAK 22	087501	30	BFK 14	093106	35	BU 12/2 E3	759002	32
BAK 22/2	089406	30	BFK 14/2	095001	36	BU 12/3	068005	32
BAK 26	087600	30	BFK 18	093205	35	BU 14	064700	31
BAK 26/2	089505	30	BFK 18/2	095100	36	BU 14 AL	075409	31
BAK 30	087709	30	BFK 22	093304	35	BU 14 E3	757800	31
BAK 30/2	089604	30	BFK 22/2	095209	36	BU 14 E5	890101	31
BAK 34	087808	30	BFK 26	093403	35	BU 14/2	066902	32
BAK 34/2	089703	30	BFK 26/2	095308	36	BU 14/2 E3	759101	32
BAK 38	087907	30	BFK 30	093502	35	BU 14/3	068104	32
BAK 38/2	089802	30	BFK 30/2	095407	36	BU 16	064908	31
BAK 42	088003	30	BFK 34	093601	35	BU 16/2	067008	32
BAK 42/2	089901	30	BFK 34/2	095506	36	BU 16/2 E3	759156	32
BAK 46	088102	30	BFK 38	093700	35	BU 16/3	068203	32
BAK 46/2	090006	30	BFK 38/2	095605	36	BU 18	065004	31
BAK 50	088201	30	BFK 42	093809	35	BU 18 AL	075508	31
BAK 50/2	090105	30	BFK 42/2	095704	36	BU 18 E3	757909	31
BAK 54	088300	30	BFK 46	093908	35	BU 18 E5	890149	31
BAK 58	088409	30	BFK 46/2	095803	36	BU 18/2	067107	32
BAK 64	088508	30	BFK 50	094004	35	BU 18/2 E3	759200	32
BAK 70	088607	30	BFK 50/2	095902	36	BU 18/3	068302	32
BAK 76	088706	30	BFK 54	094103	35	BU 20/3	068401	32
BAK 82	088805	30	BFK 58	094202	35	BU 22	065103	31
BAK 90	088904	30	BFK 64	094301	35	BU 22 AL	075607	31
BF 100	062201	34	BFK 70	094400	35	BU 22 E3	758005	31
BF 110	062300	34	BFK 76	094509	35	BU 22 E5	890163	31
BF 12	060306	34	BFK 82	094608	35	BU 22/2	067206	32
BF 12/2	062409	34	BFK 90	094707	35	BU 22/2 E3	759309	32
BF 12/3	063604	35	BK 100	086108	27	BU 22/3	068500	32
BF 14	060405	34	BK 110	086207	27	BU 24/3	068609	32
BF 14 AL	074105	34	BK 14	084401	27	BU 26	065202	31
BF 14/2	062508	34	BK 14 AL	076703	27	BU 26 AL	075706	31
BF 14/3	063703	35	BK 14/2	086306	27	BU 26 E3	758104	31
BF 16	060504	34	BK 18	084500	27	BU 26 E5	890187	31
BF 16/2	062607	34	BK 18 AL	076802	27	BU 26/2	067305	32
BF 16/3	063802	35	BK 18/2	086405	27	BU 26/2 E3	759408	32
BF 18	060603	34	BK 22	084609	27	BU 26/3	068708	32
BF 18 AL	074204	34	BK 22 AL	076901	27	BU 28/3	068807	32
BF 18/2	062706	34	BK 22/2	086504	27	BU 30	065301	31
BF 18/3	063901	35	BK 26	084708	27	BU 30 AL	075805	31
BF 20/3	064007	35	BK 26 AL	077007	27	BU 30 E3	758203	31
BF 22	060702	34	BK 26/2	086603	27	BU 30 E5	890200	31
BF 22 AL	074303	34	BK 30	084807	27	BU 30/2	067404	32
BF 22/2	062805	34	BK 30 AL	077106	27	BU 30/2 E3	759507	32
BF 22/3	064106	35	BK 30/2	086702	27	BU 30/3	068906	32
BF 24/3	064205	35	BK 34	084906	27	BU 34	065400	31
BF 26	060801	34	BK 34 AL	077205	27	BU 34 AL	075904	31
BF 26 AL	074402	34	BK 34/2	086801	27	BU 34 E3	758302	31
BF 26/2	062904	34	BK 38	085002	27	BU 34/2	067503	32
BF 26/3	064304	35	BK 38 AL	077304	27	BU 34/2 E3	759606	32
BF 28/3	064403	35	BK 38/2	086900	27	BU 38	065509	31
BF 30	060900	34	BK 42	085101	27	BU 38 AL	076000	31
BF 30 AL	074501	34	BK 42 AL	077403	27	BU 38 E3	758401	31
BF 30/2	063000	34	BK 42/2	087006	27	BU 38/2	067602	32
BF 30/3	064502	35	BK 46	085200	27	BU 38/2 E3	759705	32
BF 34	061006	34	BK 46 AL	077502	27	BU 42	065608	31
BF 34 AL	074600	34	BK 46/2	087105	27	BU 42 AL	076109	31
BF 34/2	063109	34	BK 50	085309	27	BU 42 E3	758500	31
BF 38	061105	34	BK 50 AL	077601	27	BU 42/2	067701	32
BF 38 AL	074709	34	BK 50/2	087204	27	BU 42/2 E3	759804	32
BF 38/2	063208	34	BK 54	085408	27	BU 46	065707	31
BF 42	061204	34	BK 54 AL	077700	27	BU 46 AL	076208	31
BF 42 AL	074808	34	BK 58	085507	27	BU 46 E3	758609	31
BF 42/2	063307	34	BK 58 AL	077809	27	BU 46/2	067800	32
BF 46	061303	34	BK 64	085606	27	BU 46/2 E3	759903	32
BF 46 AL	074907	34	BK 70	085705	27	BU 50	065806	31
BF 46/2	063406	34	BK 76	085804	27	BU 50 AL	076307	31
BF 50	061402	34	BK 82	085903	27	BU 50 E3	758708	31
BF 50 AL	075003	34	BK 90	086009	27	BU 50/2	067909	32
BF 50/2	063505	34	BST 13.5	015108	24	BU 50/2 E3	760008	32
BF 54	061501	34	BST 16	015207	24	BU 54	065905	31
BF 54 AL	075102	34	BST 21	015306	24	BU 54 AL	076406	31
BF 58	061600	34	BST 29	015405	24	BU 54 E3	758807	31
BF 58 AL	075201	34	BST 36	015504	24	BU 58	066001	31
BF 64	061709	34	BST 42	015603	24	BU 58 AL	076505	31
BF 64 AL	075300	34	BST 48	015702	24	BU 58 E3	758906	31
BF 70	061808	34	BU 100	066605	31	BU 64	066100	31



Modell-Nr	EAN-Code	Seite	Modell-Nr	EAN-Code	Seite	Modell-Nr	EAN-Code	Seite
BU 64 AL	076604	31	BW 38 AL	073405	36	E 30 X 3.5/25	153206	88
BU 70	066209	31	BW 38/2	058907	37	EV 30	158904	75
BU 76	066308	31	BW 42	056903	36	GM 5030 M10 F	967018	82
BU 82	066407	31	BW 42 AL	073504	36	GM 5030 M12 F	967025	82
BU 90	066506	31	BW 42/2	059003	37	GM 5030 M8 F	967001	82
BUD 30	099108	43	BW 46	057009	36	GMZ M10 F	947423	81
BUD 36	099207	43	BW 46 AL	073603	36	GMZ M12 F	947430	81
BUD 44	099306	43	BW 46/2	059102	37	GMZ M6 F	947409	81
BUE 100/40.25	099801	42	BW 50	057108	36	GMZ M8 F	947416	81
BUE 100/40.25 E3	101207	42	BW 50 AL	073702	36	GMZF M10-18 E5	066414	81
BUE 100/40.40	099900	42	BW 50/2	059201	37	GMZF M10-18 F	055661	81
BUE 100/40.40 E3	101306	42	BW 54	057207	36	GMZF M10-22 E5	066421	82
BUE 100/80.25	100309	42	BW 54 AL	073801	36	GMZF M10-22 F	055517	82
BUE 100/80.25 E3	100002	42	BW 58	057306	36	GMZF M12-18 E5	069828	81
BUE 50/40.25	099405	42	BW 58 AL	073900	36	GMZF M12-18 F	055678	81
BUE 50/40.25 E3	101108	42	BW 64	057405	36	GMZF M12-22 E5	069835	82
BUK 100	097708	33	BW 64 AL	074006	36	GMZF M12-22 F	055524	82
BUK 110	097807	33	BW 70	057504	36	GMZF M6-18 E5	069842	81
BUK 14	096008	33	BW 76	057603	36	GMZF M6-18 F	055647	81
BUK 14/2	097906	33	BW 82	057702	36	GMZF M6-22 E5	069859	82
BUK 18	096107	33	BW 90	057801	36	GMZF M6-22 F	055487	82
BUK 18/2	098002	33	BWK 100	091904	38	GMZF M8-18 E5	069866	81
BUK 22	096206	33	BWK 110	092000	38	GMZF M8-18 F	055654	81
BUK 22/2	098101	33	BWK 14	090204	38	GMZF M8-22 E5	069873	82
BUK 26	096305	33	BWK 14/2	092109	38	GMZF M8-22 F	055494	82
BUK 26/2	098200	33	BWK 18	090303	38	GNL 204	114405	77
BUK 30	096404	33	BWK 18/2	092208	38	GNL 204/8	114306	77
BUK 30/2	098309	33	BWK 22	090402	38	GNL 304	114603	78
BUK 34	096503	33	BWK 22/2	092307	38	GNL 304/10	114504	78
BUK 34/2	098408	33	BWK 26	090501	38	GSF 0404	119400	80
BUK 38	096602	33	BWK 26/2	092406	38	GSF 0405	119509	80
BUK 38/2	098507	33	BWK 30	090600	38	GSF 0406	119608	80
BUK 42	096701	33	BWK 30/2	092505	38	GSF 0408	119707	80
BUK 42/2	098606	33	BWK 34	090709	38	GSM 0305	118403	79
BUK 46	096800	33	BWK 34/2	092604	38	GSM 0306	118502	79
BUK 46/2	098705	33	BWK 38	090808	38	GSM 0404	119004	80
BUK 50	096909	33	BWK 38/2	092703	38	GSM 0405	119103	80
BUK 50/2	098804	33	BWK 42	090907	38	GSM 0406	119202	80
BUK 54	097005	33	BWK 42/2	092802	38	GSM 0408	119301	80
BUK 58	097104	33	BWK 46	091003	38	GSM 204	117604	77
BUK 64	097203	33	BWK 46/2	092901	38	GSM 204/8	117505	77
BUK 70	097302	33	BWK 50	091102	38	GSM 234	117703	77
BUK 76	097401	33	BWK 50/2	093007	38	GSM 235	117802	77
BUK 82	097500	33	BWK 54	091201	38	GSM 304	118007	78
BUK 90	097609	33	BWK 58	091300	38	GSM 304/12	117901	78
BV 23	151509	88	BWK 64	091409	38	GSM 305	118106	78
BW 100	057900	36	BWK 70	091508	38	GSM 306	118205	78
BW 110	058006	36	BWK 76	091607	38	GSM 308	118304	78
BW 12	056002	36	BWK 82	091706	38	GSM 406	118601	79
BW 12/2	058105	37	BWK 90	091805	38	GSM 406 E3	119325	79
BW 12/3	059300	37	D 16/24	000302	14	GSM 406 E5	118557	79
BW 14	056101	36	D 24/34	000401	14	GSM 408	118700	79
BW 14 AL	072804	36	D 6/16	000104	14	GSM 408 E3	119349	79
BW 14/2	058204	37	D 6/16-2	000500	14	GSM 410	118809	79
BW 14/3	059409	37	DAM 6X10	117666	98	GSM 410 E3	119363	79
BW 16	056200	36	DAM 6X5	158126	98	GU 0404	115808	80
BW 16/2	058303	37	DAZ 10X10	842827	98	GU 0405	115907	80
BW 16/3	059508	37	DAZ 10X30	842841	98	GU 0406	116003	80
BW 18	056309	36	DAZ 12X10	842865	98	GU 204	114900	77
BW 18 AL	072903	36	DAZ 16X25	842889	98	GU 204/10	114801	78
BW 18/2	058402	37	DAZ 8X10	842803	98	GU 205	115105	77
BW 18/3	059607	37	DRS 10 E3	102600	24	GU 304	115303	79
BW 20/3	059706	37	DRS 12 E3	102709	24	GU 304/10	115204	79
BW 22	056408	36	DRS 14 E3	102808	24	GU 305	115402	79
BW 22 AL	073009	36	DRS 8 E3	102501	24	GU 405	115600	81
BW 22/2	058501	37	DRSU 12 E3	103201	24	GU 406	115709	81
BW 22/3	059805	37	DRSU 14 E3	103300	24	GUE 404	116409	80
BW 24/3	059904	37	DRSU 8-10 E3	103102	24	GUE 405	116508	80
BW 26	056507	36	DW 12	111909	40	GUE 406	116607	81
BW 26 AL	073108	36	DW 14	112005	40	GUE 408	116706	81
BW 26/2	058600	37	DW 16	112104	40	GUF 103	116805	76
BW 26/3	060009	37	DW 18	112203	40	GUF 104	116904	76
BW 28/3	060108	37	DW 20	112302	40	GUF 204	117000	76
BW 30	056606	36	DW 22	112401	40	GUF 205	117109	76
BW 30 AL	073207	36	DW 26	112609	40	GUF 304	117208	78
BW 30/2	058709	37	DW 30	112807	40	GW 100	107308	39
BW 30/3	060207	37	DW 34	112906	40	GW 110	107407	39
BW 34	056705	36	DW 38	113002	40	GW 12	105403	39
BW 34 AL	073306	36	DW 42	113101	40	GW 14	105502	39
BW 34/2	058808	37	DW 46	113200	40	GW 16	105601	39
BW 38	056804	36	DW 50	113309	40	GW 18	105700	39

TYPENVERZEICHNIS

Modell-Nr	EAN-Code	Seite	Modell-Nr	EAN-Code	Seite	Modell-Nr	EAN-Code	Seite
GW 22	105809	39	HK 512/20	124107	84	MP 70/5	161706	80
GW 26	105908	39	HK 512/30	124206	84	MP 70/8	161805	80
GW 30	106004	39	HK 512/30 F	124251	84	N 14/60.100 C	157709	96
GW 34	106103	39	HK 512/50	124305	84	N 14/60.60 B	156900	96
GW 38	106202	39	HK 512/50 F	124350	84	N 14/60.80 C	157600	96
GW 42	106301	39	HK 512/80 F	945528	84	N 16/70	156702	95
GW 46	106400	39	HK 516/30	124404	84	N 16/70.100 C	157808	96
GW 50	106509	39	HK 516/50	124503	84	N 16/70.140 C	157907	96
GW 54	106608	39	HK 610/30	124602	85	N 16/70.80 B	157204	96
GW 58	106707	39	HK 610/30 F	945177	85	N 20/80	156801	95
GW 64	106806	39	HK 610/40	124701	85	N 20/80.100 B	157402	96
GW 70	106905	39	HK 610/50	124800	85	N 20/80.120 B	157501	96
GW 76	107001	39	HK 610/50 F	945184	85	N 20/80.120 C	158003	96
GW 82	107100	39	HK 610/80	945498	85	N 20/80.140 C	158102	96
GW 90	107209	39	HK 610/80 F	945481	85	NA 6X30	117673	97
GWA 100	109401	39	HK 612/30	124909	85	NA 6X5	158171	97
GWA 110	109500	39	HK 612/30 F	945474	85	NDN 6/35	158188	98
GWA 12	107506	39	HK 612/40 F	124954	85	NSA 5X40/SK-T20 V	153886	96
GWA 14	107605	39	HK 612/50	125005	85	NSA 6X35/FKK-T30 V	153893	97
GWA 16	107704	39	HK 612/50 F	945467	85	NSA 6X50/FKK-T30 V	153374	97
GWA 18	107803	39	HK 612/80	125050	85	NSA 6X55/SW10-M6 V	153916	97
GWA 22	107902	39	HK 612/80 F	945450	85	NSA 7.5X40/FKG-T30 V	153923	97
GWA 26	108008	39	HK 616/30	125104	85	NSA 7.5X50/FKG-T30 V	153930	97
GWA 30	108107	39	HK 616/50	125203	85	PKS M6/10-40 F	133871	76
GWA 34	108206	39	HK 620/65	125302	85	PKS M8/10-40 E3	126866	76
GWA 38	108305	39	HM 0306/20	122509	82	PKS M8/10-40 E5	126873	76
GWA 42	108404	39	HM 0306/30	122608	82	PKS M8/10-40 F	077571	76
GWA 46	108503	39	HM 306/20	121502	82	QV 40	160303	71
GWA 50	108602	39	HM 306/30	121601	82	RVL 30	159802	74
GWA 54	108701	39	HM 306/50	121700	82	RVR 30	159901	74
GWA 58	108800	39	HM 308/20	121809	83	S 20 X 1.5	016709	20
GWA 64	108909	39	HM 308/30	121908	83	S 20 X 1.5/2	017201	20
GWA 70	109005	39	HM 308/40	122004	83	S 20 X 3	016808	20
GWA 76	109104	39	HM 308/50	122103	83	S 20 X 3/2	017409	20
GWA 82	109203	39	HM 310/30	122202	83	S 25 X 3	016907	20
GWA 90	109302	39	HM 310/40	122301	83	S 25 X 3/2	017508	20
GWS 14	107414	41	HM 310/50	122400	83	S 30 X 3	017003	20
GWS 16	107421	41	HM 408/20	122806	83	S 30 X 3/2	017607	20
GWS 18	107438	41	HM 408/30	122905	83	S 30 X 4	017102	20
GWS 22	107445	41	HM 408/40	123001	83	S 30 X 4/2	017706	20
GWS 26	107452	41	HM 408/50	123100	83	S 40 X 5/3	017744	20
GWS 30	107469	41	HM 410/30	123209	83	S 40 X 8/3	017782	20
GWS 34	107476	41	HM 410/40	123308	83	SAS 10 V	733200	16
GWS 38	107483	41	HM 410/50	123407	83	SAS 12 V	733309	16
GWU 100	111701	40	HMZ M10/30 F	176779	83	SAS 14 V	733408	16
GWU 110	111800	40	HMZ M10/60 F	176762	83	SAS 16 V	733507	16
GWU 12	109609	40	HMZ M10/80 F	176755	83	SAS 18 V	733606	16
GWU 14	109708	40	HMZ M12/30 F	176748	84	SAS 20 V	733705	16
GWU 16	110001	40	HMZ M12/60 F	176731	84	SAS 22 V	733804	16
GWU 18	110100	40	HMZ M12/80 F	176724	84	SAS 24 V	733903	16
GWU 22	110209	40	HS 10/30	156405	96	SAS 26 V	734009	16
GWU 26	110308	40	HS 10/40	156504	96	SAS 28	734108	16
GWU 30	110407	40	KBF 8	006960	18	SAS 30 V	734207	16
GWU 34	110506	40	KV 30	159307	70	SAS 38	734603	16
GWU 38	110605	40	KV 40	160204	70	SAS 47	734948	16
GWU 42	110704	40	KV 40/30	159406	70	SAS 55	735303	16
GWU 46	110803	40	KWS 1 F	055548	44	SAS 6 V	733002	16
GWU 50	110902	40	KWS 10 F	055531	44	SAS 60	735501	16
GWU 54	111008	40	KWS 2 F	055555	44	SAS 8 V	733101	16
GWU 58	111107	40	KWS 3 F	055562	44	SH 30	742905	18
GWU 64	111206	40	KWS 4 F	055579	44	SHD 30	743100	18
GWU 70	111305	40	KWS 5 F	055586	44	SHF 15	743209	18
GWU 76	111404	40	KWS 6 F	055593	44	SHF 30	743308	18
GWU 82	111503	40	KWS 7 F	055616	44	SHS 15	837908	19
GWU 90	111602	40	KWS 8 F	055623	44	SHS 30	837953	19
H 40	101405	43	KWS 9 F	055630	44	SHS 80 S	092772	20
H 4X70	130801	94	LW 16	113408	41	SK 10X100 V	128907	93
H 50	101504	43	LW 22	113507	41	SK 10X20 V	128709	93
H 5X70	130900	94	LW 26	113606	41	SK 10X25 F	068319	93
H 60	101603	43	LW 34	113705	41	SK 10X25 V	128204	93
H 6X100	131006	94	LW 38	113804	41	SK 10X30 E3	080946	93
H 70	101702	43	LW 42	113903	41	SK 10X30 V	128303	93
HK 510/20	123704	84	LW 46	114009	41	SK 10X35 F	128402	93
HK 510/30	123803	84	LW 50	114108	41	SK 10X40 E3	080939	93
HK 510/30 E5	123827	84	LW 54	114207	41	SK 10X40 V	128501	93
HK 510/30 F	945511	84	LW 58	787609	41	SK 10X50 E3	080922	93
HK 510/40	123902	84	LW 64	787708	41	SK 10X50 F	068326	93
HK 510/50	124008	84	LW 70	794508	41	SK 10X50 V	128600	93
HK 510/50 E5	124022	84	LW 76	794607	41	SK 10X60 F	068333	93
HK 510/50 F	945504	84	LW 82	794706	41	SK 10X80 V	128808	93
HK 510/80 F	945535	84	MP 13/5	161607	79	SK 12X100 V	129102	93



Modell-Nr	EAN-Code	Seite	Modell-Nr	EAN-Code	Seite	Modell-Nr	EAN-Code	Seite
SK 12X120 V	129201	93	TKM 3	092765	76	Z M4X20	125807	92
SK 12X20 V	129003	93	TRV 30	159703	73	Z M4X25	125906	92
SK 6X50 V	127405	92	TRV 40	891795	69	Z M4X30	126002	92
SK 6X60 V	127504	92	TRV 40 E3	892150	69	Z M4X35	126101	92
SK 8X12 V	161201	92	TS 5/6	152902	89	Z M4X40	126200	92
SK 8X16 V	161300	93	TV 30	159208	71	Z M4X8	125401	92
SK 8X25 F	127702	93	TV 40	160105	71	Z M5X16	126309	92
SK 8X30 E3	080915	93	TV 40/30	160006	72	Z M5X20	126408	92
SK 8X40 E3	080892	93	TWV 30	159505	72	Z M5X25	126507	92
SK 8X50 E3	080885	93	TWV 40/30	160402	73	Z M5X40	126705	92
SK 8X60 V	127801	93	TWV 40/40	159604	73	Z M5X50	126804	92
SK 8X70 V	127900	93	TZK 86-96 S	073924	75	Z M5X60	126903	92
SKC 2991	103591	63	US M10	130306	94	Z M6X10	127009	92
SKC 2994	960729	65	US M12	130405	94	Z M6X16	127108	92
SKC 86	933105	60	US M4	129904	94	Z M6X20	127207	92
SKC 88/96	926800	62	US M5	130009	94	Z M6X30	127306	92
SM 10	129706	94	US M6	130108	94	ZS M10	208708	94
SM 12	129805	94	US M8	130207	94	ZS M12	208807	94
SM 4	129300	94	UV 30	160501	72	ZS M4	208302	94
SM 5	129409	94	WVL 30	159000	74	ZS M5	208401	94
SM 6	129508	94	WVR 30	159109	75	ZS M6	208500	94
SM 8	129607	94	Z M4X10	125500	92	ZS M8	208609	94
TKM 1	092741	76	Z M4X12	125609	92			
TKM 2	092758	76	Z M4X16	125708	92			



KABELSCHELLEN UND -BEFESTIGUNGEN

- ISO-D-Schellen
- Reihenschellen
- Rohr- und Kabelabstandschellen
- Sammelhalter und Kabelbügel
- Schlitzbandeisen

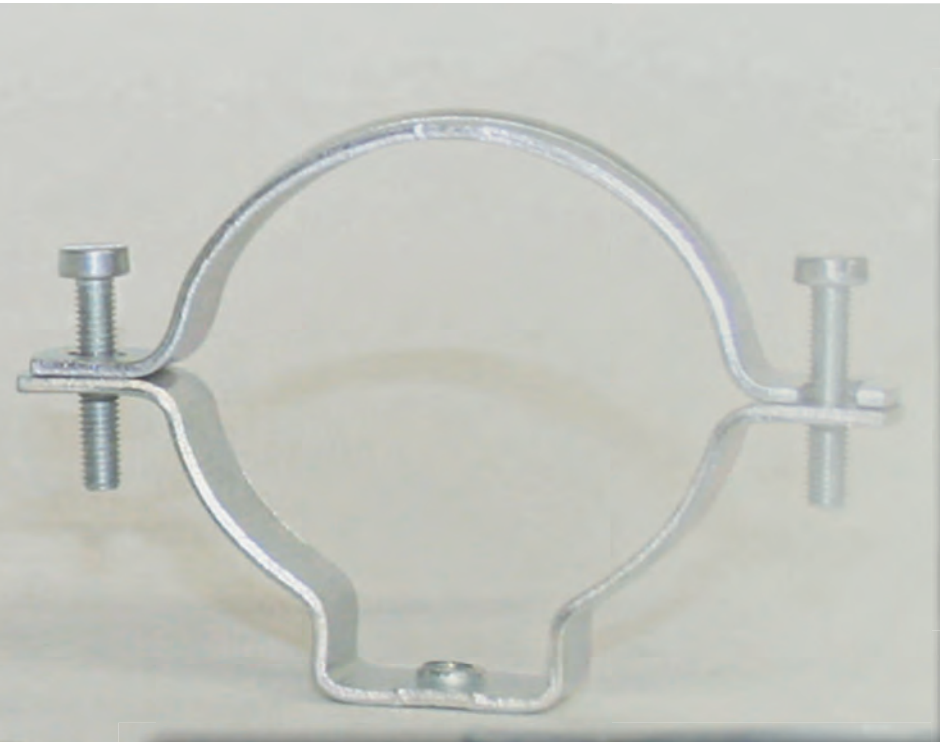

Mit den Niedax Kabelschellen aus Metall und Kunststoff können Sie die unterschiedlichsten Leitungen und Kabel auf den verschiedensten Materialuntergründen an nahezu jedem Einsatzort verlegen.

Unser Produktspektrum reicht von ISO Druckschellen sowie Keil- und Reihenschellen für die hauptsächliche Verwendung in Nutzräumen wie Kellern, Garagen und Industriebetrieben über Kabelbügel und Sammelhalter für die Installation in Zwischendecken bis hin zu Schraubabstandschellen für die Verlegung von Mantelleitungen und Installationsrohren.

Nebenstehend finden Sie eine Auswahl der am häufigsten zum Einsatz kommenden Artikel, weitere auf den Folgeseiten.

SAS...



85...



SHS 15 + SHS 30

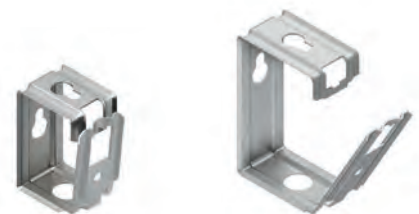

SHS 80 S



KABELSCHELLEN UND -BEFESTIGUNGEN

ISO-D-Schelle

geschlossen, mit Langloch und Gewinde M6

Modell-Nr.	geeignet für Ø	Farbe	Breite B	Länge L	EAN	Gewicht in kg pro 100 St.	Kleinste VPE
	mm		mm	mm			
K02 D 6/16	6 - 16	grau	20	28	000104	0,39	100 St.
K02 D 16/24	16 - 24	grau	26	36	000302	0,90	50 St.
K02 D 24/34	24 - 34	grau	26	46	000401	1,48	25 St.

für 1 Leitung

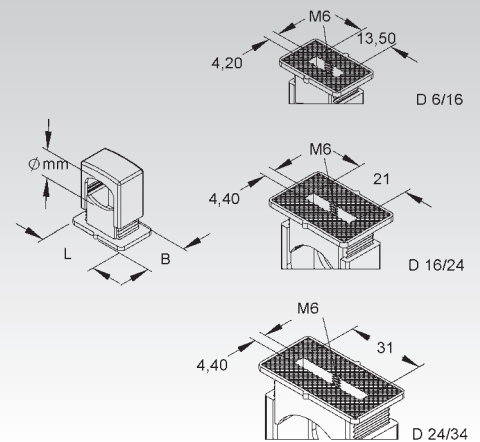

ISO-D-Schelle

geschlossen, mit Langloch und Gewinde M6

Modell-Nr.	geeignet für Ø	Farbe	Breite B	Länge L	EAN	Gewicht in kg pro 100 St.	Kleinste VPE
	mm		mm	mm			
K02 D 6/16-2	6 - 16	grau	20	46	000500	0,83	25 St.

für 2 Leitungen

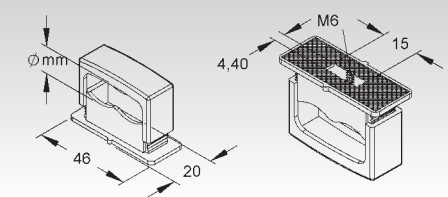

Reihenschelle

Modell-Nr.	geeignet für Ø	Farbe	EAN	Gewicht in kg pro 100 St.	Kleinste VPE
	mm				
K02 B 291	5 - 25	grau	004300	0,68	100 St.
K02 B 293	13 - 38	grau	005000	0,84	100 St.
K01 B 293 P	13 - 38	grau	005802	0,91	100 St.

Die Zylinderkopfschraube M 4 x... nach DIN EN ISO 1207 und Gleitmutter sind galvanisch verzinkt.

Verwendbar für: C-Profileschienen mit 11-12 mm Schlitzweite

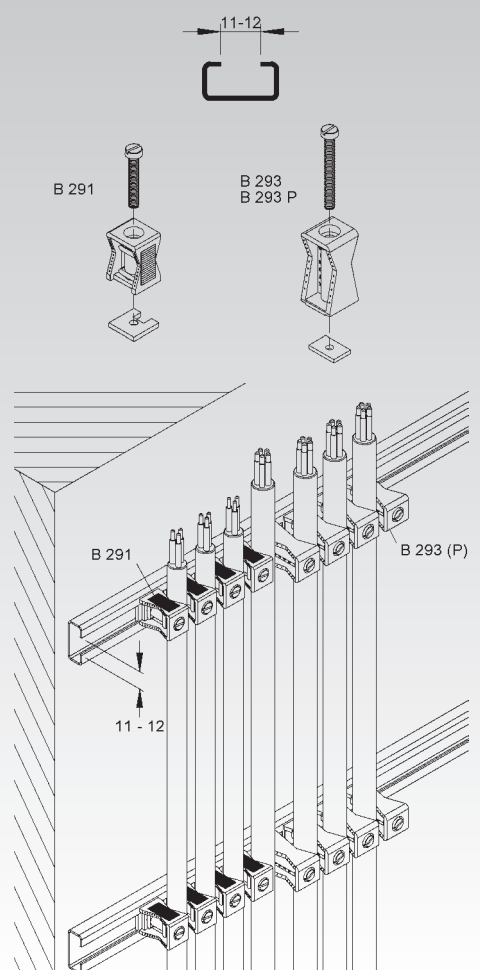

Reihenschelle

Modell-Nr.	geeignet für Ø	Farbe	EAN	Gewicht in kg pro 100 St.	Kleinste VPE
K02 B 491	7 - 25	grau	005307	1,14	50 St.
K02 B 493	13 - 38	grau	005406	1,38	50 St.

Die Zylinderkopfschraube M 4 x... nach DIN EN ISO 1207 und Gleitmutter sind galvanisch verzinkt.

Verwendbar für: C-Profileschienen mit 16-17 mm Schlitzweite

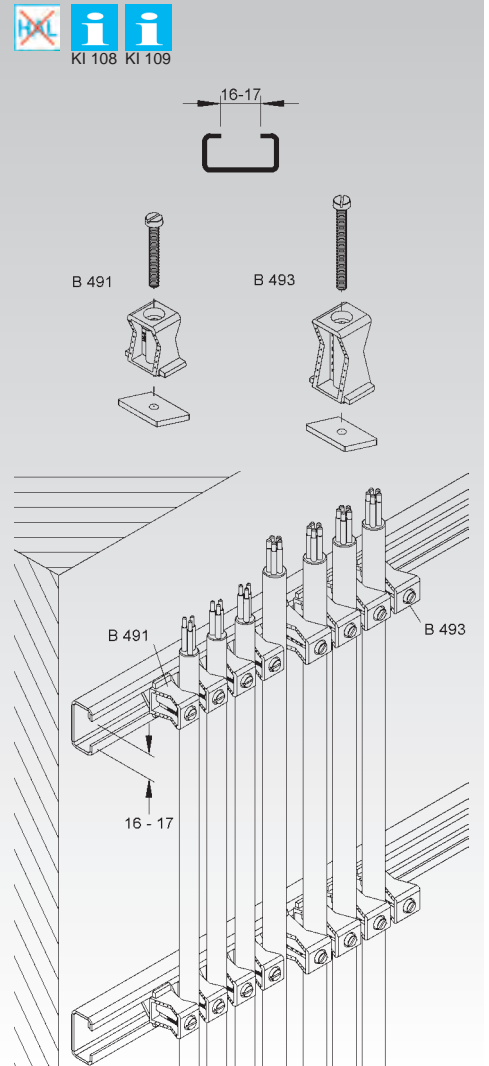

Deckenauslass für Stegleitung

Modell-Nr.	Farbe	EAN	Gewicht in kg pro 100 St.	Kleinste VPE
K02 225	weiß	007004	0,34	100 St.

Verwendbar für: 2, 3 und 4-adrige Stegleitung

Um Putzschäden vorzubeugen ist der Deckenauslass für Stegleitungen an jedem Leitungsauslass zu verwenden, sofern keine Wandauslassdosen vorgeschrieben sind.

Die Befestigung erfolgt mittels Stahlnägel, Schrauben oder Hakenschraube mit Dübel.

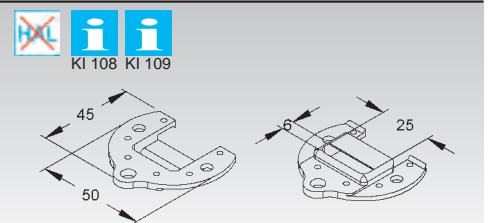

Deckenauslass für Stegleitung

mit Hakenschraube und Dübel

Modell-Nr.	Farbe	EAN	Gewicht in kg pro 100 St.	Kleinste VPE
K02 225 HP	weiß	007103	1,99	50 St.

Die Hakenschraube besteht aus verzinktem Stahldraht, die Sechskantmutter besteht aus Messing, blank.

Verwendbar für: 2, 3 und 4-adrige Stegleitung

Um Putzschäden vorzubeugen ist der Deckenauslass für Stegleitungen an jedem Leitungsauslass zu verwenden, sofern keine Wandauslassdosen vorgeschrieben sind.

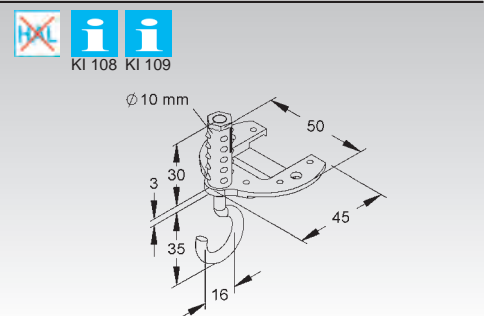

KABELSCHELLEN UND -BEFESTIGUNGEN

Schraubabstandschele

mit Anschlussinnengewinde M6

Modell-Nr.	Breite B	Länge L	für Kabel-Ø	für metr. Rohre	EAN	Gewicht in kg pro 100 St.	Kleinste VPE
	mm	mm	mm				
V SAS 6 V	12	31,0	5,0 - 6	-	733002	0,92	50 St.
V SAS 8 V	12	33,0	7,5 - 10	-	733101	0,95	50 St.
V SAS 10 V	12	35,0	10,0 - 11	-	733200	1,02	50 St.
V SAS 12 V	12	37,0	11,0 - 13	12	733309	1,20	50 St.
V SAS 14 V	12	39,0	13,0 - 15	-	733408	1,25	50 St.
V SAS 16 V	12	44,0	15,0 - 17	16	733507	1,32	50 St.
V SAS 18 V	12	45,0	17,0 - 19	-	733606	1,40	50 St.
V SAS 20 V	12	45,0	19,0 - 21	20	733705	1,46	50 St.
V SAS 22 V	12	47,0	21,0 - 23	-	733804	1,55	50 St.
V SAS 24 V	12	49,0	23,0 - 25	25	733903	1,59	50 St.
V SAS 26 V	12	54,0	25,0 - 27	25	734009	1,64	50 St.
G SAS 28	12	56,0	27,0 - 29	-	734108	1,75	100 St.
V SAS 30 V	12	58,0	28,0 - 30	-	734207	1,82	50 St.
G SAS 38	16	69,0	29,0 - 38	32	734603	5,24	25 St.
G SAS 47	16	79,5	38,0 - 47	40	734948	6,16	20 St.
G SAS 55	18	89,0	47,0 - 55	50	735303	7,58	20 St.
G SAS 60	18	100,0	55,0 - 63	63	735501	8,45	20 St.

für Kabel und Elektroinstallationsrohre nach DIN EN 61386-21

Bei der Montage der Schraubabstandschele SAS... mit Dübel DAM 6X... oder NSA 6X55/SW10-M6 muss darauf geachtet werden, dass das Anschlussgewinde des Dübels nicht in den Klemmraum des Kabels ragt.

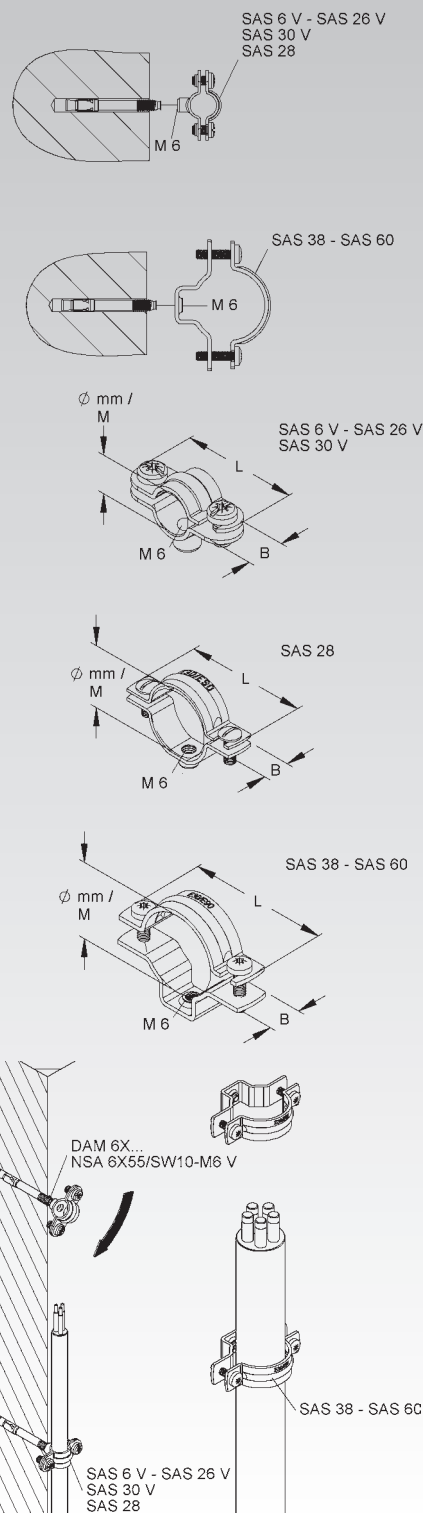

Rohr- und Kabelabstandschelle

mit Anschlüssenengewinde M6

Modell-Nr.	Breite B	Länge L	für Kabel-Ø	für metr. Rohre	EAN	Gewicht in kg pro 100 St.	Kleinste VPE
	mm	mm	mm				
S 851 G	14	49,5	15 - 19	16	012800	2,30	50 St.
S 852 G	14	53,0	19 - 24	20	013104	2,70	50 St.
S 853 G	14	59,0	24 - 29	25	013203	4,20	50 St.
S 854 G	16	69,0	29 - 38	32	013302	4,80	25 St.
S 855 G	16	79,5	38 - 47	40	013401	5,80	20 St.
S 856 G	18	89,0	47 - 55	50	013500	7,00	20 St.
S 857 G	18	100,0	55 - 63	63	013609	8,70	20 St.
F 851 G F	14	49,5	15 - 19	16	923304	2,30	50 St.
F 852 G F	14	53,0	19 - 24	20	923328	2,70	50 St.
F 853 G F	14	59,0	24 - 29	25	923342	4,20	50 St.
F 854 G F	16	69,0	29 - 38	32	923366	4,80	25 St.
F 855 G F	16	79,5	38 - 47	40	923380	5,80	20 St.
F 856 G F	18	89,0	47 - 55	50	923403	7,00	20 St.
F 857 G F	18	100,0	55 - 63	63	923427	7,70	20 St.
E5 851 G E5	14	49,5	15 - 19	16	923441	2,32	50 St.
E5 852 G E5	14	53,0	19 - 24	20	923465	2,55	50 St.
E5 853 G E5	14	59,0	24 - 29	25	923489	3,77	50 St.
E5 854 G E5	16	69,0	29 - 38	32	923502	4,86	25 St.
E5 855 G E5	16	79,5	38 - 47	40	923526	5,84	20 St.
E5 856 G E5	18	89,0	47 - 55	50	923540	7,10	20 St.
E5 857 G E5	18	100,0	55 - 63	63	923564	8,17	20 St.

zum Aufschrauben auf Schraubdübel bis 8 mm Gewindelänge für Kabel und Elektroinstallationsrohre nach DIN EN 61386-21

Bei der Ausführung S sind die Schrauben galvanisch verzinkt.
Bei der Ausführung E5 sind die Schrauben und die Schelle komplett aus Edelstahl E5.
Bei der Ausführung F sind die Schrauben aus Edelstahl E3.

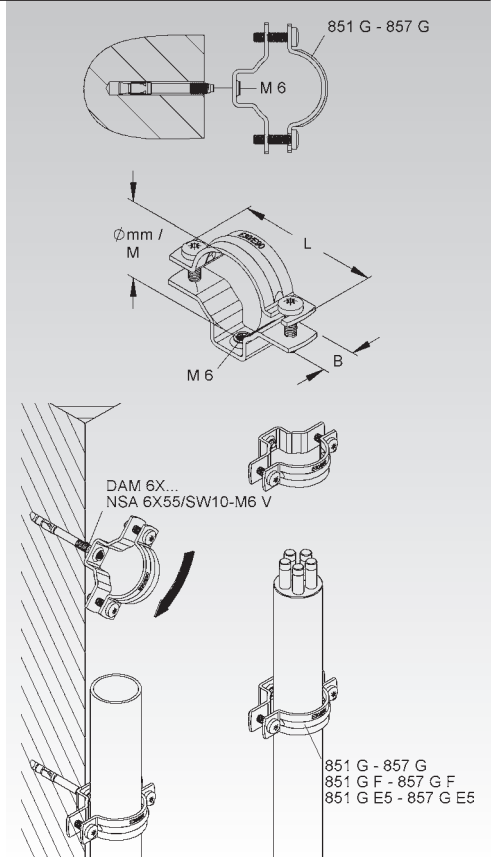

Rohr- und Kabelabstandschelle

mit Befestigungslangloch

Modell-Nr.	Breite B	Länge L	für Kabel-Ø	für metr. Rohre	EAN	Gewicht in kg pro 100 St.	Kleinste VPE
	mm	mm	mm				
S 851	14	49,5	15 - 19	16	013708	2,10	50 St.
S 852	14	53,0	19 - 24	20	013807	2,50	50 St.
S 853	14	59,0	24 - 29	25	013906	4,00	50 St.
S 854	16	69,0	29 - 38	32	014002	4,60	25 St.
S 855	16	79,5	38 - 47	40	014101	5,60	20 St.
S 856	18	89,0	47 - 55	50	014200	6,80	20 St.
S 857	18	100,0	55 - 63	63	014309	7,70	20 St.
F 851 F	14	49,5	15 - 19	16	014323	2,10	50 St.
F 852 F	14	53,0	19 - 24	20	014330	2,50	50 St.
F 853 F	14	59,0	24 - 29	25	014347	4,00	50 St.
F 854 F	16	69,0	29 - 38	32	014354	4,60	25 St.
F 855 F	16	79,5	38 - 47	40	014361	5,60	20 St.
F 856 F	18	89,0	47 - 55	50	014385	6,80	20 St.
F 857 F	18	100,0	55 - 63	63	014392	7,70	20 St.
AL 851 AL	14	49,5	15 - 19	16	846603	1,42	50 St.
AL 852 AL	14	51,0	19 - 24	20	846610	1,45	50 St.
AL 853 AL	14	61,0	24 - 29	25	846634	2,07	50 St.
AL 854 AL	16	69,0	29 - 38	32	846641	2,40	25 St.
AL 855 AL	16	79,5	38 - 47	40	846665	2,82	20 St.
AL 856 AL	18	89,0	47 - 55	50	846672	3,30	20 St.
AL 857 AL	18	100,0	55 - 63	63	846696	3,60	20 St.

für Kabel und Elektroinstallationsrohre nach DIN EN 61386-21

Bei der Ausführung S sind die Schrauben galvanisch verzinkt.
Bei der Ausführung AL sind die Schrauben aus Edelstahl E3.
Bei der Ausführung F sind die Schrauben aus Edelstahl E3.

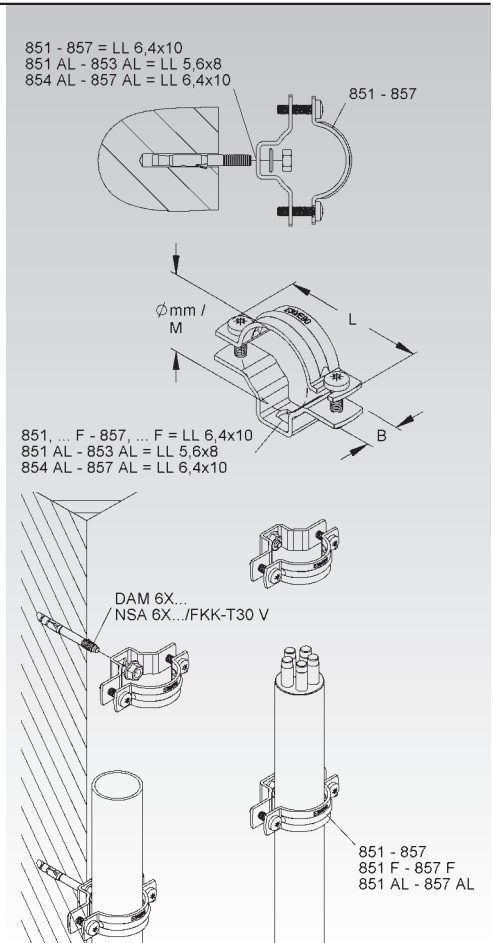

KABELSCHELLEN UND -BEFESTIGUNGEN

Kabelbügel

einseitig



Modell-Nr.	Länge L mm	Farbe	EAN	Gewicht in kg pro 100 St.	Kleinste VPE
K01 KBF 8	135	natur	006960	65	50 St.

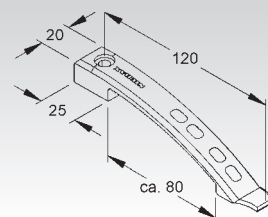

- flammwidrig gemäß VDE 0471-2-11-960°C und UL 94-V2

Sammelhalter

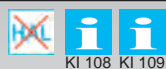

Modell-Nr.	Lichtes Innenmaß H mm	Lichtes Innenmaß B mm	Farbe	EAN	Gewicht in kg pro 100 St.	Kleinste VPE
K01 SH 30	105	45	grau	742905	1,26	25 St.

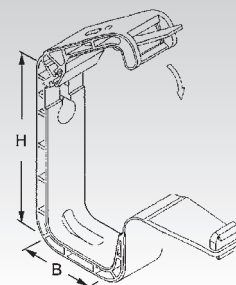

-

Sammelhalter

mit vormontiertem Nageldübel 6 mm



Modell-Nr.	Lichtes Innenmaß H mm	Lichtes Innenmaß B mm	Farbe	EAN	Gewicht in kg pro 100 St.	Kleinste VPE
K01 SHD 30	105	45	grau	743100	1,5	25 St.

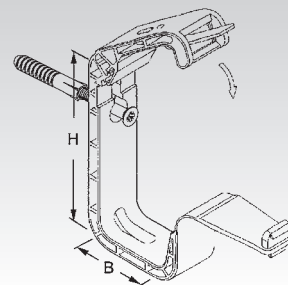

-

Sammelhalter



Modell-Nr.	Lichtes Innenmaß H mm	Lichtes Innenmaß B mm	Farbe	EAN	Gewicht in kg pro 100 St.	Kleinste VPE
K04 SHF 15	70	30	natur	743209	0,92	50 St.
K04 SHF 30	105	45	natur	743308	3,11	25 St.

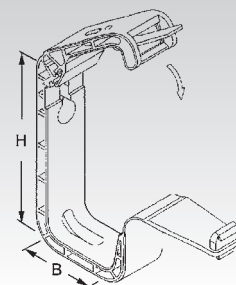

- flammwidrig gemäß VDE 0471-2-11-960° und UL 94-V2, halogenhaltig



Sammelhalter

Modell-Nr.	Lichtes Innenmaß H mm	Lichtes Innenmaß B mm	EAN	Gewicht in kg pro 100 St.	Kleinste VPE
S SHS 15	56	34	837908	3,46	50 St.
S SHS 30	81	50	837953	5,19	25 St.

zur Verlegung von Kabelbündel an Wand und Decke
zur Leitungsverlegung in Zwischendecken gemäß Muster-Leitungsanlagenrichtlinien (MLAR)

hohe mechanische Festigkeit

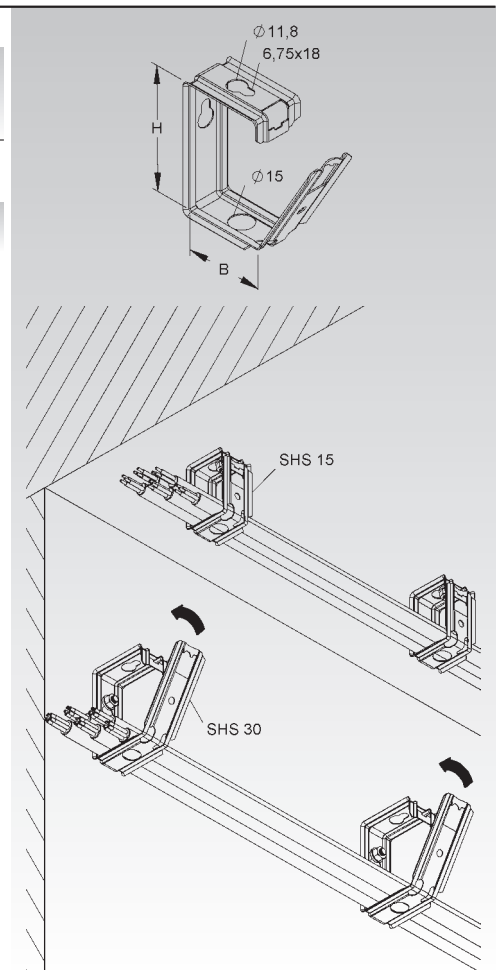

KABELSCHELLEN UND -BEFESTIGUNGEN

Sammelhalter

Modell-Nr.	Lichtes Innenmaß H mm	Lichtes Innenmaß B mm	EAN	Gewicht in kg pro 100 St.	Kleinste VPE
S SHS 80 S	114,5	90	092772	32,58	10 St.

zur Verlegung von Kabelbündel an Wand und Decke

hohe mechanische Festigkeit

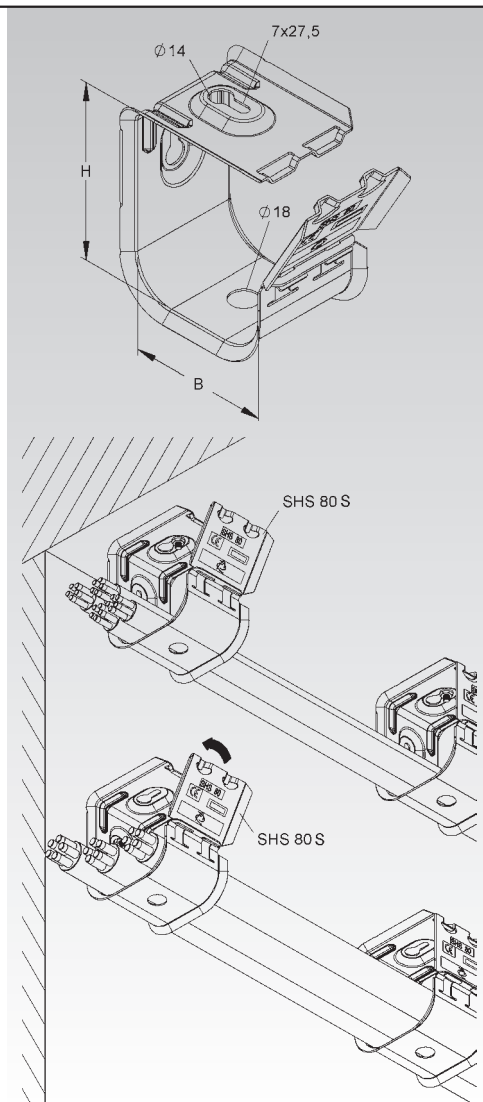

Schlitzbandeisen

Modell-Nr.	Breite B mm	Mat.-Stärke t mm	Lochung b x l x C mm	Bruchlast kN	EAN	Gewicht in kg pro 100 m	Kleinste VPE
F S 20 X 1.5	20	1,5	5,5 x 40 x 4	6,885	016709	19,32	20 m
F S 20 X 3	20	3,0	6,5 x 43 x 50	12,750	016808	34,36	20 m
F S 25 X 3	25	3,0	6,5 x 43 x 50	17,850	016907	49,60	20 m
F S 30 X 3	30	3,0	6,5 x 43 x 50	22,950	017003	62,25	20 m
F S 30 X 4	30	4,0	8,5 x 70 x 75	27,880	017102	75,22	20 m

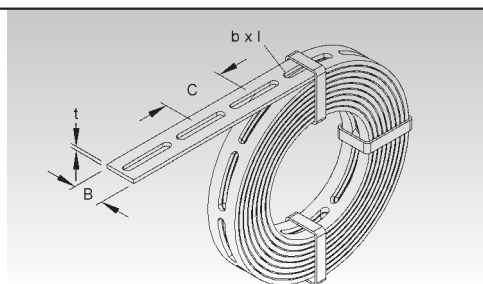

Schlitzbandeisen

Modell-Nr.	Breite B mm	Mat.-Stärke t mm	Lochung b x l x C mm	Bruchlast kN	EAN	Gewicht in kg pro 100 m	Kleinste VPE
F S 20 X 1.5/2	20	1,5	5,5 x 40 x 45	6,885	017201	19,32	10 x 2 m
F S 20 X 3/2	20	3,0	6,5 x 43 x 50	12,750	017409	37,84	10 x 2 m
F S 25 X 3/2	25	3,0	6,5 x 43 x 50	17,850	017508	49,60	10 x 2 m
F S 30 X 3/2	30	3,0	6,5 x 43 x 50	22,950	017607	62,25	10 x 2 m
F S 30 X 4/2	30	4,0	8,5 x 70 x 75	27,880	017706	75,22	10 x 2 m
F S 40 X 5/3	40	5,0	8,5 x 40 x 50	51,850	017744	144,68	3 m
F S 40 X 8/3	40	8,0	8,5 x 40 x 50	82,960	017782	231,49	3 m

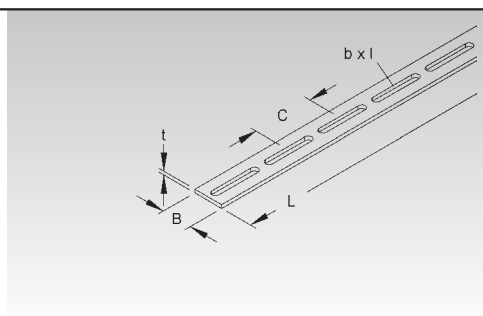

NOTIZEN

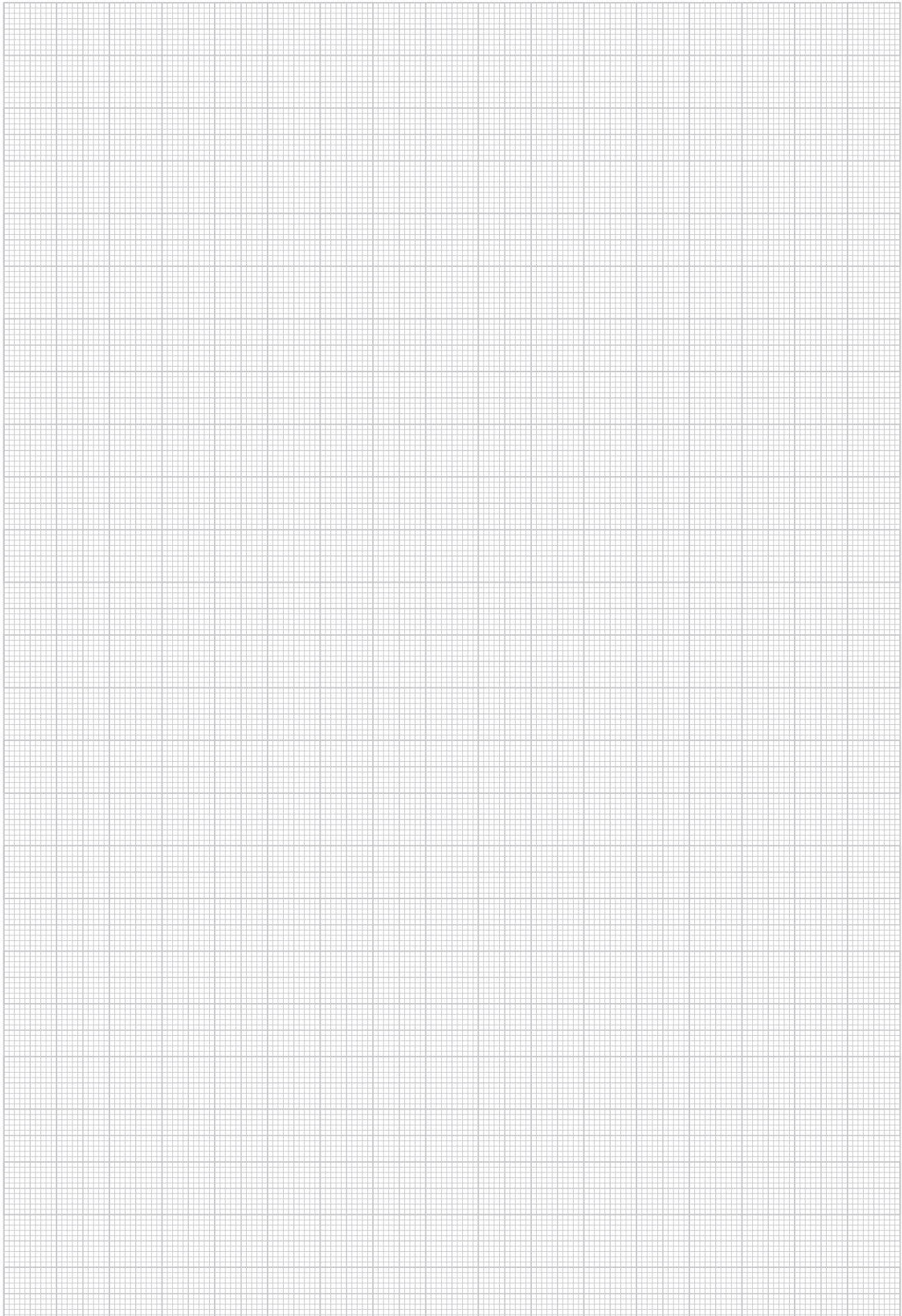
A large rectangular area filled with a fine grid of light gray lines, intended for taking notes. The grid consists of small, uniform squares covering the majority of the page's content area.



BÜGELSCELLEN

- Rohrschellen
- Hammerfuß®-Bügelzellen für verschiedene Schlitzweiten
- Universal-Bügelzellen
- Bügelzellen für Flach- und Winkeleisen
- Bündelzellen



Einfach oder mehrfach - der flexiblen und schnellen Befestigung der Kabel und Leitungen an Profilschienen, Flach- und Winkeleisen steht dank der Niedax Bügelschellen aus Stahl nichts im Weg.

Eingesetzt werden sie beispielsweise in Industrieanlagen, Anlagenbau, Kraftwerken oder Umspannstationen. In der Standardausführung bieten wir sie mit einer Druckwanne aus Stahl oder Kunststoff an. Ausführungen in Aluminium oder rostfreiem Stahl bieten Anwendungsmöglichkeiten in vielen speziellen Fällen.

Nebenstehend finden Sie eine Auswahl der am häufigsten zum Einsatz kommenden Artikel, weitere auf den Folgeseiten.

B...



BU...



BF...



BW...



BÜGELSCELLEN

Rohrschelle

Modell-Nr.	für Rohr-Ø mm	Schrauben- kopf	Gewinde M	EAN	Gewicht in kg pro 100 St.	Kleinste VPE
• F BST 13.5	20,4	SK mit Schlitz	6	015108	2,0	100 St.
• F BST 16	22,5	SK mit Schlitz	6	015207	2,1	100 St.
• F BST 21	28,3	SK mit Schlitz	6	015306	3,1	100 St.
• F BST 29	37,0	SK mit Schlitz	8	015405	5,5	100 St.
• F BST 36	47,0	SK mit Schlitz	8	015504	6,7	100 St.
• F BST 42	54,0	SK mit Schlitz	8	015603	7,5	100 St.
• F BST 48	59,3	SK mit Schlitz	8	015702	8,1	100 St.

für Stahlpanzerrohre (Stapa-Rohre)

Bei der Ausführung **F** sind die Schrauben galvanisch verzinkt.

Verwendbar für: C-Profilschienen mit 16-17 mm Schlitzweite

Alternativ bieten wir die metrische Hammerfuß®-Bügelsschelle B.../... und BK.../... an.

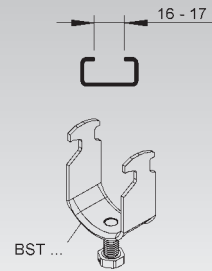

Rohrschelle mit Dehnungsausgleich

Modell-Nr.	für Rohr-Ø mm	Schrauben- kopf	Gewinde M	EAN	Gewicht in kg pro 100 St.	Kleinste VPE
E3 DRS 8 E3	8	SK mit Mehrfachantrieb	6	102501	2,85	100 St.
E3 DRS 10 E3	10	SK mit Mehrfachantrieb	6	102600	2,93	100 St.
E3 DRS 12 E3	12	SK mit Mehrfachantrieb	6	102709	3,97	100 St.
E3 DRS 14 E3	14	SK mit Mehrfachantrieb	6	102808	4,33	100 St.

für Stahlpanzerrohre (Stapa-Rohre)

Die Kontermutter dient zur Sicherung bei Vibrationen.

Bei festgezogener Schelle bleibt das Rohr frei verschiebbar.

Verwendbar für: C-Profilschienen mit 16-17 mm Schlitzweite

Rohrleitungen, die größeren Temperaturschwankungen ausgesetzt sind, dürfen nicht starr mit dem tragenden Untergrund verbunden werden. Es sind Befestigungsmittel zu benutzen, die der natürlichen Längenänderung der Rohre keinen Widerstand entgegen setzen.

Nidax Rohrschellen DRS... erfüllen diese Anforderungen.

Das für die Herstellung verwendete Material, Edelstahl Rostfrei, sichert einen weiten Anwendungsbereich, einschließlich der Befestigung von Cu-Rohren.

Mit Profilschienen der Schlitzweite 16 mm stehen C-förmige Tragprofile gleicher Materialgüte zur Verfügung.

Zur Befestigung auf bauseits vorhandenen verzinkten Profilen mit 16-17 mm Schlitzweite sind Unterlegplatten aus Edelstahl lieferbar, die der Spannungskorrosion zwischen C-Profil und Rohr entgegen wirken (bitte gesondert bestellen).

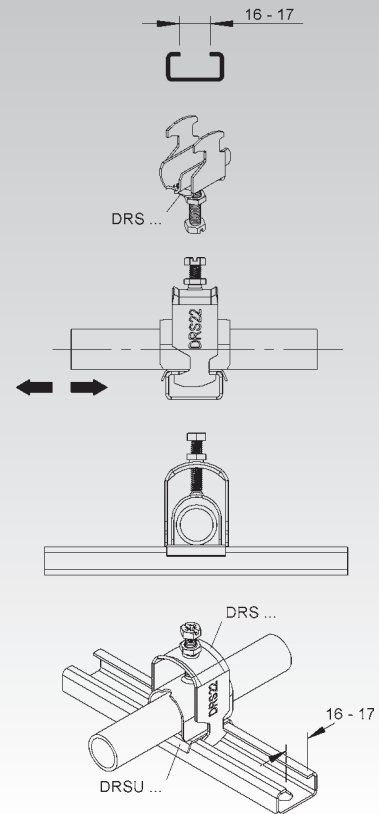

Unterlegplatte für Rohrschellen

Modell-Nr.	für Rohr-Ø mm	Länge L mm	EAN	Gewicht in kg pro 100 St.	Kleinste VPE
E3 DRSU 8-10 E3	8 - 10	15	103102	0,48	100 St.
E3 DRSU 12 E3	12	19	103201	0,61	100 St.
E3 DRSU 14 E3	14	23	103300	0,74	100 St.

zur Befestigung auf bauseits vorhandenen verzinkten C-Profilschienen, um die Spannungskorrosion zwischen C-Profil und Rohr entgegenzuwirken

Verwendbar für: C-Profilschienen mit 16-17 mm Schlitzweite und 30 mm Breite

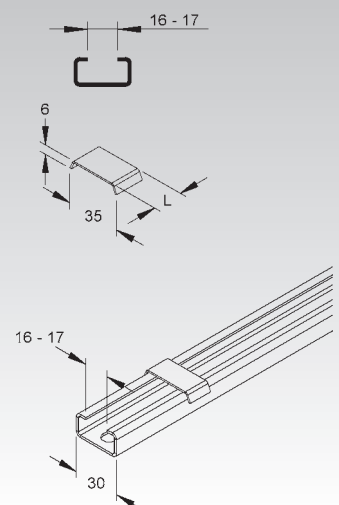

Hammerfuß®-Bügelshelle

mit Druckwanne

Modell-Nr.	für Kabel-Ø mm	Schrauben- kopf	Gewinde M	EAN	Gewicht in kg pro 100 St.	Kleinste VPE
F B 12	6 - 12	SK mit Mehrfachantrieb	6	047406	2,57	100 St.
F B 14	10 - 14	SK mit Mehrfachantrieb	6	047505	2,78	100 St.
F B 16	12 - 16	SK mit Mehrfachantrieb	6	047604	2,92	100 St.
F B 18	14 - 18	SK mit Mehrfachantrieb	6	047703	3,14	100 St.
F B 22	16 - 22	SK mit Mehrfachantrieb	6	047802	3,67	100 St.
F B 26	22 - 26	SK mit Mehrfachantrieb	6	047901	4,10	100 St.
F B 30	22 - 30	SK mit Mehrfachantrieb	6	048007	4,70	100 St.
F B 34	28 - 34	SK mit Mehrfachantrieb	6	048106	6,07	100 St.
F B 38	34 - 38	SK mit Mehrfachantrieb	6	048205	8,07	100 St.
F B 42	34 - 42	SK mit Mehrfachantrieb	6	048304	8,61	100 St.
F B 46	40 - 46	SK mit Mehrfachantrieb	8	048403	10,15	100 St.
F B 50	46 - 50	SK mit Mehrfachantrieb	8	048502	10,55	50 St.
F B 54	46 - 54	SK mit Mehrfachantrieb	8	048601	11,44	50 St.
F B 58	52 - 58	SK mit Mehrfachantrieb	8	048700	12,00	50 St.
F B 64	58 - 64	SK mit Mehrfachantrieb	8	048809	12,47	50 St.
F B 70	64 - 70	SK mit Mehrfachantrieb	8	048908	14,49	50 St.
F B 76	70 - 76	SK mit Mehrfachantrieb	8	049004	18,10	50 St.
F B 82	76 - 82	SK mit Mehrfachantrieb	8	049103	18,76	50 St.
F B 90	82 - 90	SK mit Mehrfachantrieb	8	049202	21,62	50 St.
F B 100	90 - 100	SK mit Mehrfachantrieb	8	049301	23,55	25 St.
F B 110	100 - 110	SK mit Mehrfachantrieb	8	049400	26,00	25 St.
E3 B 14 E3	8 - 14	SK mit Mehrfachantrieb	6	081905	2,39	100 St.
E3 B 18 E3	12 - 18	SK mit Mehrfachantrieb	6	082001	2,78	100 St.
E3 B 22 E3	16 - 22	SK mit Mehrfachantrieb	6	082100	3,14	100 St.
E3 B 26 E3	22 - 26	SK mit Mehrfachantrieb	6	082209	3,93	100 St.
E3 B 30 E3	22 - 30	SK mit Mehrfachantrieb	6	082308	4,50	100 St.
E3 B 34 E3	28 - 34	SK mit Mehrfachantrieb	6	082407	5,82	100 St.
E3 B 38 E3	34 - 38	SK mit Mehrfachantrieb	6	082506	6,47	100 St.
E3 B 42 E3	34 - 42	SK mit Mehrfachantrieb	6	082605	6,92	100 St.
E3 B 46 E3	40 - 46	SK mit Mehrfachantrieb	8	082704	9,73	100 St.
E3 B 50 E3	46 - 50	SK mit Mehrfachantrieb	8	082803	10,11	50 St.
E3 B 54 E3	46 - 54	SK mit Mehrfachantrieb	8	082902	10,97	50 St.
E3 B 58 E3	52 - 58	SK mit Mehrfachantrieb	8	083008	11,50	50 St.
E3 B 64 E3	58 - 64	SK mit Mehrfachantrieb	8	083107	12,58	50 St.
E3 B 70 E3	64 - 70	SK mit Mehrfachantrieb	8	083206	13,88	50 St.
E3 B 76 E3	70 - 76	SK mit Mehrfachantrieb	8	083305	17,33	50 St.
AL B 14 AL	10 - 14	ZK mit Mehrfachantrieb	6	069002	1,11	100 St.
AL B 18 AL	14 - 18	ZK mit Mehrfachantrieb	6	069101	1,27	100 St.
AL B 22 AL	18 - 22	ZK mit Mehrfachantrieb	8	069200	1,44	100 St.
AL B 26 AL	22 - 26	ZK mit Mehrfachantrieb	8	069309	1,88	100 St.
AL B 30 AL	26 - 30	ZK mit Mehrfachantrieb	8	069408	2,08	100 St.
AL B 34 AL	30 - 34	ZK mit Mehrfachantrieb	8	069507	2,50	100 St.
AL B 38 AL	34 - 38	ZK mit Mehrfachantrieb	8	069606	2,76	100 St.
AL B 42 AL	38 - 42	ZK mit Mehrfachantrieb	8	069705	2,93	100 St.
AL B 46 AL	42 - 46	ZK mit Mehrfachantrieb	8	069804	3,20	100 St.
AL B 50 AL	46 - 50	ZK mit Mehrfachantrieb	8	069903	3,38	50 St.
AL B 54 AL	50 - 54	ZK mit Mehrfachantrieb	8	070008	3,61	50 St.
AL B 58 AL	54 - 58	ZK mit Mehrfachantrieb	8	070107	3,79	50 St.
AL B 64 AL	58 - 64	ZK mit Mehrfachantrieb	8	070206	4,19	50 St.

für 1 Kabel

Bei der Ausführung F ist die Stahldruckwanne bandverzinkt nach DIN EN 10346.
Bei der Ausführung AL sind Bügelshelle und Druckwanne komplett aus Aluminium.
Bei der Ausführung E3 sind Bügelshelle und Druckwanne komplett aus Edelstahl E3.

Verwendbar für: C-Profileschienen mit 16-17 mm Schlitzweite

Gegenwannen GW.../GWS... bitte gesondert bestellen.

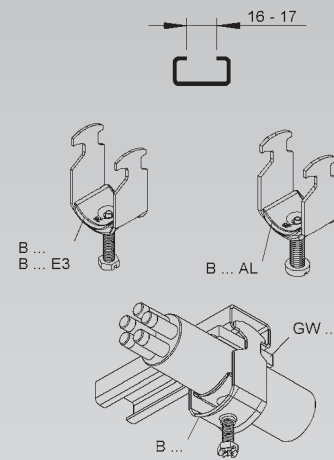

BÜGELSCELLEN

Hammerfuß®-Bügelzelle

mit Druckwanne

Modell-Nr.	für Kabel-Ø	Schrauben-kopf	Gewinde M	EAN	Gewicht in kg pro 100 St.	Kleinste VPE
	mm					
F B 12/2	10 - 12	SK mit Mehrfachantrieb	6	049509	3,34	100 St.
F B 14/2	12 - 14	SK mit Mehrfachantrieb	6	049608	3,73	100 St.
F B 16/2	14 - 16	SK mit Mehrfachantrieb	6	049707	4,11	100 St.
F B 18/2	16 - 18	SK mit Mehrfachantrieb	6	049806	4,44	100 St.
F B 22/2	18 - 22	SK mit Mehrfachantrieb	6	049905	5,27	100 St.
F B 26/2	22 - 26	SK mit Mehrfachantrieb	6	050000	5,94	100 St.
F B 30/2	26 - 30	SK mit Mehrfachantrieb	6	050109	6,60	100 St.
F B 34/2	30 - 34	SK mit Mehrfachantrieb	6	050208	8,42	100 St.
F B 38/2	34 - 38	SK mit Mehrfachantrieb	6	050307	11,65	50 St.
F B 42/2	38 - 42	SK mit Mehrfachantrieb	6	050406	11,99	50 St.
F B 46/2	42 - 46	SK mit Mehrfachantrieb	8	050505	14,03	50 St.
F B 50/2	46 - 50	SK mit Mehrfachantrieb	8	050604	15,08	50 St.
E3 B 14/2 E3	12 - 14	SK mit Mehrfachantrieb	6	083404	3,14	100 St.
E3 B 18/2 E3	16 - 18	SK mit Mehrfachantrieb	6	083503	3,82	100 St.
E3 B 22/2 E3	20 - 22	SK mit Mehrfachantrieb	6	083602	4,42	100 St.
E3 B 26/2 E3	24 - 26	SK mit Mehrfachantrieb	6	083701	5,69	100 St.
E3 B 30/2 E3	28 - 30	SK mit Mehrfachantrieb	6	083800	6,32	100 St.
E3 B 34/2 E3	32 - 34	SK mit Mehrfachantrieb	6	083909	8,07	100 St.
E3 B 38/2 E3	36 - 38	SK mit Mehrfachantrieb	6	084005	9,06	50 St.
E3 B 42/2 E3	40 - 42	SK mit Mehrfachantrieb	6	084104	9,80	50 St.
E3 B 46/2 E3	44 - 46	SK mit Mehrfachantrieb	8	084203	13,44	50 St.
E3 B 50/2 E3	48 - 50	SK mit Mehrfachantrieb	8	084302	14,45	50 St.
AL B 14/2 AL	12 - 14	ZK mit Mehrfachantrieb	6	070305	1,52	100 St.
AL B 18/2 AL	14 - 18	ZK mit Mehrfachantrieb	6	070503	1,83	100 St.
AL B 22/2 AL	18 - 22	ZK mit Mehrfachantrieb	6	070602	2,13	100 St.
AL B 26/2 AL	22 - 26	ZK mit Mehrfachantrieb	8	070701	2,62	100 St.
AL B 30/2 AL	26 - 30	ZK mit Mehrfachantrieb	8	070800	2,90	100 St.
AL B 34/2 AL	30 - 34	ZK mit Mehrfachantrieb	8	070909	3,53	100 St.
AL B 38/2 AL	34 - 38	ZK mit Mehrfachantrieb	8	071005	3,94	100 St.
AL B 42/2 AL	38 - 42	ZK mit Mehrfachantrieb	8	071104	4,25	50 St.
AL B 46/2 AL	42 - 46	ZK mit Mehrfachantrieb	8	071203	4,51	50 St.
AL B 50/2 AL	46 - 50	ZK mit Mehrfachantrieb	8	071302	4,85	50 St.

für 2 Kabel

Bei der Ausführung F ist die Stahldruckwanne bandverzinkt nach DIN EN 10346.
Bei der Ausführung AL sind Bügelzelle und Druckwanne komplett aus Aluminium.
Bei der Ausführung E3 sind Bügelzelle und Druckwanne komplett aus Edelstahl E3.

Verwendbar für: C-Profilsschienen mit 16-17 mm Schlitzweite

Gegenwannen GW.../GWS... und Doppelwannen DW... bitte gesondert bestellen.

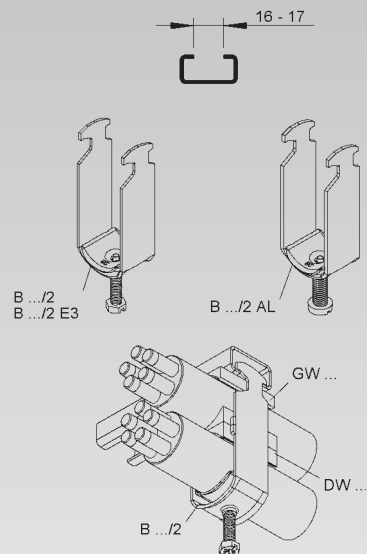

Hammerfuß®-Bügelzelle

mit Druckwanne

Modell-Nr.	für Kabel-Ø	Schrauben-kopf	Gewinde M	EAN	Gewicht in kg pro 100 St.	Kleinste VPE
	mm					
F B 12/3	9 - 12	SK mit Mehrfachantrieb	6	050703	3,93	100 St.
F B 14/3	12 - 14	SK mit Mehrfachantrieb	6	050802	4,73	100 St.
F B 16/3	14 - 16	SK mit Mehrfachantrieb	6	050901	5,12	100 St.
F B 18/3	16 - 18	SK mit Mehrfachantrieb	6	051007	5,45	100 St.
F B 20/3	18 - 20	SK mit Mehrfachantrieb	6	051106	6,01	100 St.
F B 22/3	20 - 22	SK mit Mehrfachantrieb	6	051205	6,58	100 St.
F B 24/3	22 - 24	SK mit Mehrfachantrieb	6	051304	6,73	100 St.
F B 26/3	24 - 26	SK mit Mehrfachantrieb	6	051403	7,66	100 St.
F B 28/3	26 - 28	SK mit Mehrfachantrieb	6	051502	8,22	100 St.
F B 30/3	28 - 30	SK mit Mehrfachantrieb	6	051601	8,32	100 St.

für 3 Kabel

Bei der Ausführung F ist die Stahldruckwanne bandverzinkt nach DIN EN 10346.

Verwendbar für: C-Profilsschienen mit 16-17 mm Schlitzweite

Gegenwannen GW.../GWS... und Doppelwannen DW... bitte gesondert bestellen.

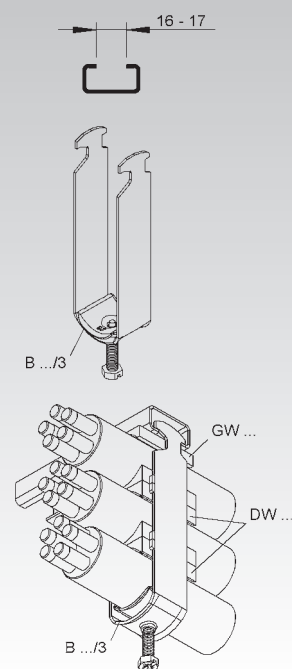

Hammerfuß®-Bügelshelle

mit Kunststoffdruckwanne

Modell-Nr.	für Kabel-Ø	Schrauben-kopf	Gewinde M	EAN	Gewicht in kg pro 100 St.	Kleinste VPE
	mm					
F BK 14	8 - 14	SK mit Mehrfachantrieb	6	084401	3,42	100 St.
F BK 18	12 - 18	SK mit Mehrfachantrieb	6	084500	3,65	100 St.
F BK 22	16 - 22	SK mit Mehrfachantrieb	6	084609	3,92	100 St.
F BK 26	22 - 26	SK mit Mehrfachantrieb	6	084708	4,28	100 St.
F BK 30	22 - 30	SK mit Mehrfachantrieb	6	084807	4,67	100 St.
F BK 34	28 - 34	SK mit Mehrfachantrieb	6	084906	5,05	100 St.
F BK 38	34 - 38	SK mit Mehrfachantrieb	6	085002	7,37	100 St.
F BK 42	34 - 42	SK mit Mehrfachantrieb	6	085101	8,02	100 St.
F BK 46	40 - 46	SK mit Mehrfachantrieb	8	085200	9,30	100 St.
F BK 50	46 - 50	SK mit Mehrfachantrieb	8	085309	9,86	50 St.
F BK 54	46 - 54	SK mit Mehrfachantrieb	8	085408	10,99	50 St.
F BK 58	52 - 58	SK mit Mehrfachantrieb	8	085507	11,61	50 St.
F BK 64	58 - 64	SK mit Mehrfachantrieb	8	085606	12,55	50 St.
F BK 70	64 - 70	SK mit Mehrfachantrieb	8	085705	12,94	50 St.
F BK 76	70 - 76	SK mit Mehrfachantrieb	8	085804	17,53	50 St.
F BK 82	76 - 82	SK mit Mehrfachantrieb	8	085903	18,39	50 St.
F BK 90	82 - 90	SK mit Mehrfachantrieb	8	086009	19,31	25 St.
F BK 100	90 - 100	SK mit Mehrfachantrieb	8	086108	21,75	25 St.
F BK 110	100 - 110	SK mit Mehrfachantrieb	8	086207	22,97	25 St.
AL BK 14 AL	8 - 14	ZK mit Mehrfachantrieb	6	076703	1,63	100 St.
AL BK 18 AL	12 - 18	ZK mit Mehrfachantrieb	6	076802	1,73	100 St.
AL BK 22 AL	16 - 22	ZK mit Mehrfachantrieb	6	076901	1,85	100 St.
AL BK 26 AL	22 - 26	ZK mit Mehrfachantrieb	8	077007	2,20	100 St.
AL BK 30 AL	22 - 30	ZK mit Mehrfachantrieb	8	077106	2,38	100 St.
AL BK 34 AL	28 - 34	ZK mit Mehrfachantrieb	8	077205	2,54	100 St.
AL BK 38 AL	34 - 38	ZK mit Mehrfachantrieb	8	077304	3,05	100 St.
AL BK 42 AL	34 - 42	ZK mit Mehrfachantrieb	8	077403	3,32	100 St.
AL BK 46 AL	40 - 46	ZK mit Mehrfachantrieb	8	077502	3,74	100 St.
AL BK 50 AL	46 - 50	ZK mit Mehrfachantrieb	8	077601	3,96	50 St.
AL BK 54 AL	46 - 54	ZK mit Mehrfachantrieb	8	077700	4,40	50 St.
AL BK 58 AL	52 - 58	ZK mit Mehrfachantrieb	8	077809	4,63	50 St.

für 1 Kabel

Bei der Ausführung AL ist die Druckwanne aus Polypropylen, sonst komplett aus Aluminium. Bei der Ausführung F ist die Druckwanne aus Polypropylen, halogenfrei und die Wanneneinlage bandverzinkt nach DIN EN 10346.

Verwendbar für: C-Profileschienen mit 16-17 mm Schlitzweite
Gegenwannen GW.../GWS... bitte gesondert bestellen.

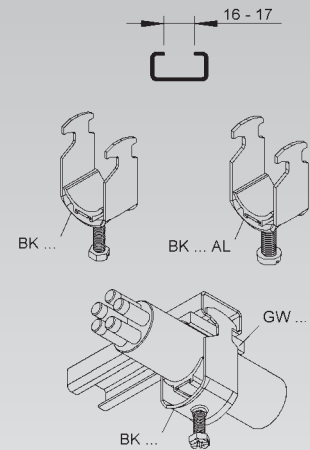

Hammerfuß®-Bügelshelle

mit Kunststoffdruckwanne

Modell-Nr.	für Kabel-Ø	Schrauben-kopf	Gewinde M	EAN	Gewicht in kg pro 100 St.	Kleinste VPE
	mm					
F BK 14/2	12 - 14	SK mit Mehrfachantrieb	6	086306	4,73	100 St.
F BK 18/2	14 - 18	SK mit Mehrfachantrieb	6	086405	4,78	100 St.
F BK 22/2	18 - 22	SK mit Mehrfachantrieb	6	086504	5,52	100 St.
F BK 26/2	22 - 26	SK mit Mehrfachantrieb	6	086603	5,94	100 St.
F BK 30/2	26 - 30	SK mit Mehrfachantrieb	6	086702	6,63	100 St.
F BK 34/2	30 - 34	SK mit Mehrfachantrieb	6	086801	7,30	100 St.
F BK 38/2	34 - 38	SK mit Mehrfachantrieb	6	086900	11,62	50 St.
F BK 42/2	38 - 42	SK mit Mehrfachantrieb	6	087006	12,23	50 St.
F BK 46/2	42 - 46	SK mit Mehrfachantrieb	8	087105	13,69	50 St.
F BK 50/2	46 - 50	SK mit Mehrfachantrieb	8	087204	14,73	50 St.

für 2 Kabel

Bei der Ausführung F ist die Druckwanne aus Polypropylen, halogenfrei und die Wanneneinlage bandverzinkt nach DIN EN 10346.

Verwendbar für: C-Profileschienen mit 16-17 mm Schlitzweite
Gegenwannen GW.../GWS... und Doppelwannen DW... bitte gesondert bestellen.

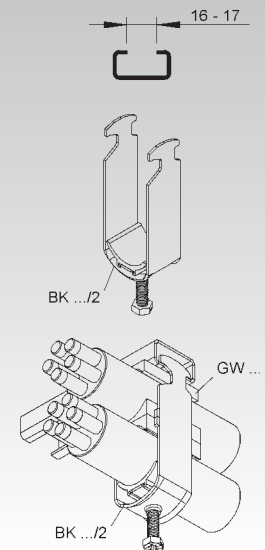

BÜGELSCELLEN

Hammerfuß®-Bügelzelle

mit Druckwanne

Modell-Nr.	für Kabel-Ø mm	Schrauben- kopf	Gewinde M	EAN	Gewicht in kg pro 100 St.	Kleinste VPE
F BA 12	6 - 12	SK mit Mehrfachantrieb	6	051700	2,44	100 St.
F BA 14	10 - 14	SK mit Mehrfachantrieb	6	051809	2,54	100 St.
F BA 16	12 - 16	SK mit Mehrfachantrieb	6	051908	2,80	100 St.
F BA 18	14 - 18	SK mit Mehrfachantrieb	6	052004	2,96	100 St.
F BA 22	16 - 22	SK mit Mehrfachantrieb	6	052103	3,46	100 St.
F BA 26	22 - 26	SK mit Mehrfachantrieb	6	052202	3,89	100 St.
F BA 30	22 - 30	SK mit Mehrfachantrieb	6	052301	4,40	100 St.
F BA 34	28 - 34	SK mit Mehrfachantrieb	6	052400	5,80	100 St.
F BA 38	34 - 38	SK mit Mehrfachantrieb	6	052509	7,83	100 St.
F BA 42	34 - 42	SK mit Mehrfachantrieb	6	052608	8,99	100 St.
F BA 46	40 - 46	SK mit Mehrfachantrieb	8	052707	9,91	100 St.
F BA 50	46 - 50	SK mit Mehrfachantrieb	8	052806	10,64	50 St.
F BA 54	46 - 54	SK mit Mehrfachantrieb	8	052905	11,68	50 St.
F BA 58	52 - 58	SK mit Mehrfachantrieb	8	053001	12,63	50 St.
F BA 64	58 - 64	SK mit Mehrfachantrieb	8	053100	13,36	50 St.
F BA 70	64 - 70	SK mit Mehrfachantrieb	8	053209	14,91	50 St.
F BA 76	70 - 76	SK mit Mehrfachantrieb	8	053308	18,14	50 St.
F BA 82	76 - 82	SK mit Mehrfachantrieb	8	053407	19,40	50 St.
F BA 90	82 - 90	SK mit Mehrfachantrieb	8	053506	21,91	50 St.
F BA 100	90 - 100	SK mit Mehrfachantrieb	8	053605	23,43	25 St.
F BA 110	100 - 110	SK mit Mehrfachantrieb	8	053704	25,19	25 St.
E3 BA 14 E3	10 - 14	SK mit Mehrfachantrieb	6	761609	2,20	100 St.
E3 BA 18 E3	14 - 18	SK mit Mehrfachantrieb	6	761708	2,54	100 St.
E3 BA 22 E3	18 - 22	SK mit Mehrfachantrieb	6	761807	2,89	100 St.
E3 BA 26 E3	22 - 26	SK mit Mehrfachantrieb	6	761906	3,73	100 St.
E3 BA 30 E3	26 - 30	SK mit Mehrfachantrieb	6	762002	4,14	100 St.
E3 BA 34 E3	30 - 34	SK mit Mehrfachantrieb	6	762101	5,56	100 St.
E3 BA 38 E3	34 - 38	SK mit Mehrfachantrieb	6	762200	7,54	100 St.
E3 BA 42 E3	38 - 42	SK mit Mehrfachantrieb	6	762309	8,50	100 St.
E3 BA 46 E3	42 - 46	SK mit Mehrfachantrieb	8	762408	9,50	100 St.
E3 BA 50 E3	46 - 50	SK mit Mehrfachantrieb	8	762507	10,19	50 St.
E3 BA 54 E3	50 - 54	SK mit Mehrfachantrieb	8	762606	10,85	50 St.
E3 BA 58 E3	54 - 58	SK mit Mehrfachantrieb	8	762705	12,10	50 St.
E3 BA 64 E3	58 - 64	SK mit Mehrfachantrieb	8	762804	12,84	50 St.
E3 BA 70 E3	64 - 70	SK mit Mehrfachantrieb	8	762903	14,30	50 St.
E3 BA 76 E3	70 - 76	SK mit Mehrfachantrieb	8	763009	17,39	50 St.
AL BA 14 AL	10 - 14	ZK mit Mehrfachantrieb	6	071401	1,01	100 St.
AL BA 18 AL	14 - 18	ZK mit Mehrfachantrieb	6	071609	1,18	100 St.
AL BA 22 AL	18 - 22	ZK mit Mehrfachantrieb	6	071708	1,36	100 St.
AL BA 26 AL	22 - 26	ZK mit Mehrfachantrieb	8	071807	1,78	100 St.
AL BA 30 AL	26 - 30	ZK mit Mehrfachantrieb	8	071906	1,96	100 St.
AL BA 34 AL	30 - 34	ZK mit Mehrfachantrieb	8	072002	2,45	100 St.
AL BA 38 AL	34 - 38	ZK mit Mehrfachantrieb	8	072101	2,75	100 St.
AL BA 42 AL	38 - 42	ZK mit Mehrfachantrieb	8	072200	3,05	100 St.
AL BA 46 AL	42 - 46	ZK mit Mehrfachantrieb	8	072309	3,20	100 St.
AL BA 50 AL	46 - 50	ZK mit Mehrfachantrieb	8	072408	3,43	50 St.
AL BA 54 AL	50 - 54	ZK mit Mehrfachantrieb	8	072507	3,65	50 St.
AL BA 58 AL	54 - 58	ZK mit Mehrfachantrieb	8	072606	4,05	50 St.
AL BA 64 AL	58 - 64	ZK mit Mehrfachantrieb	8	072705	4,28	50 St.

für 1 Kabel

Bei der Ausführung F ist die Stahldruckwanne bandverzinkt nach DIN EN 10346.

Bei der Ausführung AL sind Bügelzelle und Druckwanne komplett aus Aluminium.

Bei der Ausführung E3 sind Bügelzelle und Druckwanne komplett aus Edelstahl E3.

Verwendbar für: C-Profilschienen mit 11-12 mm Schlitzweite

Die Bügelzellen BA... sind an der Profilschiene 2910... nur vom Profilende aus einschiebbar.

Gegenwannen GWA.../GWS... bitte gesondert bestellen.

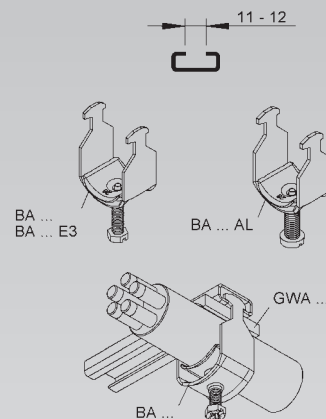

Hammerfuß®-Bügelshelle

mit Druckwanne

Modell-Nr.	für Kabel-Ø mm	Schrauben- kopf	Gewinde M	EAN	Gewicht in kg pro 100 St.	Kleinste VPE
F BA 12/2	10 - 12	SK mit Mehrfachantrieb	6	053803	3,25	100 St.
F BA 14/2	12 - 14	SK mit Mehrfachantrieb	6	053902	3,73	100 St.
F BA 16/2	14 - 16	SK mit Mehrfachantrieb	6	054008	4,14	100 St.
F BA 18/2	16 - 18	SK mit Mehrfachantrieb	6	054107	4,32	100 St.
F BA 22/2	18 - 22	SK mit Mehrfachantrieb	6	054206	5,11	100 St.
F BA 26/2	22 - 26	SK mit Mehrfachantrieb	6	054305	5,95	100 St.
F BA 30/2	26 - 30	SK mit Mehrfachantrieb	6	054404	6,96	100 St.
F BA 34/2	30 - 34	SK mit Mehrfachantrieb	6	054503	8,43	100 St.
F BA 38/2	34 - 38	SK mit Mehrfachantrieb	6	054602	11,69	50 St.
F BA 42/2	38 - 42	SK mit Mehrfachantrieb	6	054701	12,63	50 St.
F BA 46/2	42 - 46	SK mit Mehrfachantrieb	8	054800	14,10	50 St.
F BA 50/2	46 - 50	SK mit Mehrfachantrieb	8	054909	14,92	50 St.

für 2 Kabel

Bei der Ausführung F ist die Stahldruckwanne bandverzinkt nach DIN EN 10346.

Verwendbar für: C-Profileschienen mit 11-12 mm Schlitzweite

Die Bügelshellen BA... sind an der Profilschiene 2910... nur vom Profilende aus einschiebbar.

Gegenwannen GWA.../GWS... und Doppelwannen DW... bitte gesondert bestellen.

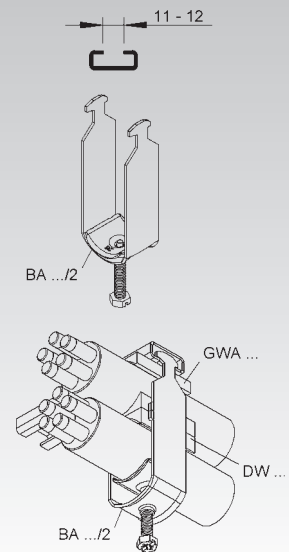

Hammerfuß®-Bügelshelle

mit Druckwanne

Modell-Nr.	für Kabel-Ø mm	Schrauben- kopf	Gewinde M	EAN	Gewicht in kg pro 100 St.	Kleinste VPE
F BA 12/3	9 - 12	SK mit Mehrfachantrieb	6	055005	4,02	100 St.
F BA 14/3	12 - 14	SK mit Mehrfachantrieb	6	055104	4,85	100 St.
F BA 16/3	14 - 16	SK mit Mehrfachantrieb	6	055203	5,18	100 St.
F BA 18/3	16 - 18	SK mit Mehrfachantrieb	6	055302	5,63	100 St.
F BA 20/3	18 - 20	SK mit Mehrfachantrieb	6	055401	6,01	100 St.
F BA 22/3	20 - 22	SK mit Mehrfachantrieb	6	055500	6,62	100 St.
F BA 24/3	22 - 24	SK mit Mehrfachantrieb	6	055609	7,19	100 St.
F BA 26/3	24 - 26	SK mit Mehrfachantrieb	6	055708	7,70	100 St.
F BA 28/3	26 - 28	SK mit Mehrfachantrieb	6	055807	8,29	100 St.
F BA 30/3	28 - 30	SK mit Mehrfachantrieb	6	055906	8,83	100 St.

für 3 Kabel

Bei der Ausführung F ist die Stahldruckwanne bandverzinkt nach DIN EN 10346.

Verwendbar für: C-Profileschienen mit 11-12 mm Schlitzweite

Die Bügelshellen BA... sind an der Profilschiene 2910... nur vom Profilende aus einschiebbar.

Gegenwannen GWA.../GWS... und Doppelwannen DW... bitte gesondert bestellen.

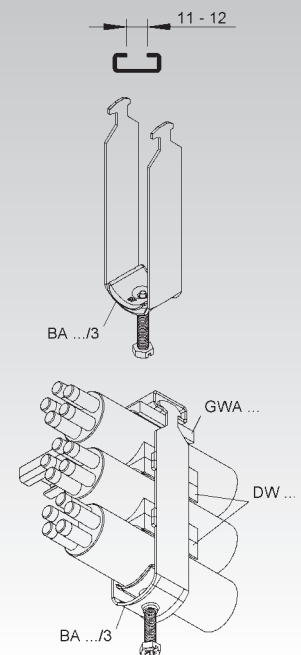

BÜGELSCELLEN

Hammerfuß®-Bügelzelle

mit Kunststoffdruckwanne

Modell-Nr.	für Kabel-Ø mm	Schrauben- kopf	Gewinde M	EAN	Gewicht in kg pro 100 St.	Kleinste VPE
F BAK 14	8 - 14	SK mit Mehrfachantrieb	6	087303	2,95	100 St.
F BAK 18	12 - 18	SK mit Mehrfachantrieb	6	087402	3,29	100 St.
F BAK 22	16 - 22	SK mit Mehrfachantrieb	6	087501	3,71	100 St.
F BAK 26	22 - 26	SK mit Mehrfachantrieb	6	087600	3,95	100 St.
F BAK 30	22 - 30	SK mit Mehrfachantrieb	6	087709	4,40	100 St.
F BAK 34	28 - 34	SK mit Mehrfachantrieb	6	087808	4,75	100 St.
F BAK 38	34 - 38	SK mit Mehrfachantrieb	6	087907	7,21	100 St.
F BAK 42	34 - 42	SK mit Mehrfachantrieb	6	088003	8,25	100 St.
F BAK 46	40 - 46	SK mit Mehrfachantrieb	8	088102	9,57	100 St.
F BAK 50	46 - 50	SK mit Mehrfachantrieb	8	088201	9,78	50 St.
F BAK 54	46 - 54	SK mit Mehrfachantrieb	8	088300	11,02	50 St.
F BAK 58	52 - 58	SK mit Mehrfachantrieb	8	088409	11,25	50 St.
F BAK 64	58 - 64	SK mit Mehrfachantrieb	8	088508	12,07	50 St.
F BAK 70	64 - 70	SK mit Mehrfachantrieb	8	088607	12,93	50 St.
F BAK 76	70 - 76	SK mit Mehrfachantrieb	8	088706	16,64	50 St.
F BAK 82	76 - 82	SK mit Mehrfachantrieb	8	088805	17,70	50 St.
F BAK 90	82 - 90	SK mit Mehrfachantrieb	8	088904	19,36	25 St.
F BAK 100	90 - 100	SK mit Mehrfachantrieb	8	089000	21,26	25 St.
F BAK 110	100 - 110	SK mit Mehrfachantrieb	8	089109	22,62	25 St.

für 1 Kabel

Bei der Ausführung F ist die Druckwanne aus Polypropylen, halogenfrei und die Wanneneinlage bandverzinkt nach DIN EN 10346.

Verwendbar für: C-Profileschienen mit 11-12 mm Schlitzweite

Die Bügelzellen BAK... sind an der Profilschiene 2910... nur vom Profilende aus einschiebbar.

Gegenwannen GWA.../GWS... bitte gesondert bestellen.

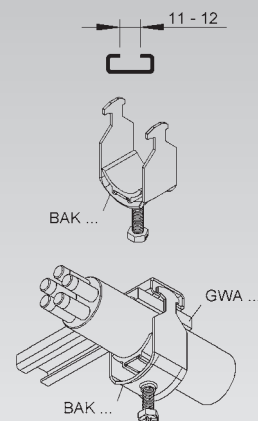

Hammerfuß®-Bügelzelle

mit Kunststoffdruckwanne

Modell-Nr.	für Kabel-Ø mm	Schrauben- kopf	Gewinde M	EAN	Gewicht in kg pro 100 St.	Kleinste VPE
F BAK 14/2	10 - 14	SK mit Mehrfachantrieb	6	089208	4,17	100 St.
F BAK 18/2	14 - 18	SK mit Mehrfachantrieb	6	089307	4,60	100 St.
F BAK 22/2	18 - 22	SK mit Mehrfachantrieb	6	089406	5,41	100 St.
F BAK 26/2	22 - 26	SK mit Mehrfachantrieb	6	089505	6,24	100 St.
F BAK 30/2	26 - 30	SK mit Mehrfachantrieb	6	089604	6,81	100 St.
F BAK 34/2	30 - 34	SK mit Mehrfachantrieb	6	089703	7,40	100 St.
F BAK 38/2	34 - 38	SK mit Mehrfachantrieb	6	089802	10,95	50 St.
F BAK 42/2	38 - 42	SK mit Mehrfachantrieb	6	089901	11,69	50 St.
F BAK 46/2	42 - 46	SK mit Mehrfachantrieb	8	090006	13,60	50 St.
F BAK 50/2	46 - 50	SK mit Mehrfachantrieb	8	090105	14,41	50 St.

für 2 Kabel

Bei der Ausführung F ist die Druckwanne aus Polypropylen, halogenfrei und die Wanneneinlage bandverzinkt nach DIN EN 10346.

Verwendbar für: C-Profileschienen mit 11-12 mm Schlitzweite

Die Bügelzellen BAK... sind an der Profilschiene 2910... nur vom Profilende aus einschiebbar.

Gegenwannen GWA.../GWS... und Doppelwannen DW... bitte gesondert bestellen.

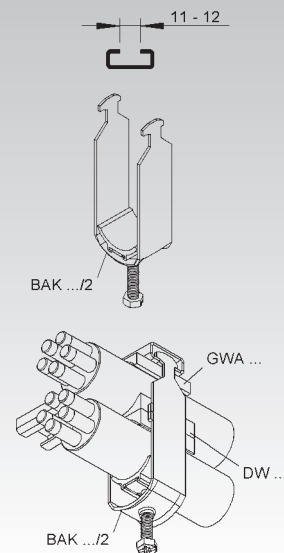

Universal-Bügelshelle

mit Druckwanne

Modell-Nr.	für Kabel-Ø mm	Schrauben- kopf	Gewinde M	EAN	Gewicht in kg pro 100 St.	Kleinste VPE
F BU 12	6 - 12	SK mit Mehrfachantrieb	6	064601	2,83	100 St.
F BU 14	10 - 14	SK mit Mehrfachantrieb	6	064700	3,16	100 St.
F BU 16	12 - 16	SK mit Mehrfachantrieb	6	064908	3,30	100 St.
F BU 18	14 - 18	SK mit Mehrfachantrieb	6	065004	3,46	100 St.
F BU 22	16 - 22	SK mit Mehrfachantrieb	6	065103	3,91	100 St.
F BU 26	22 - 26	SK mit Mehrfachantrieb	6	065202	4,33	100 St.
F BU 30	22 - 30	SK mit Mehrfachantrieb	6	065301	4,81	100 St.
F BU 34	28 - 34	SK mit Mehrfachantrieb	6	065400	6,06	100 St.
F BU 38	34 - 38	SK mit Mehrfachantrieb	6	065509	8,03	100 St.
F BU 42	34 - 42	SK mit Mehrfachantrieb	6	065608	8,61	100 St.
F BU 46	40 - 46	SK mit Mehrfachantrieb	8	065707	9,95	100 St.
F BU 50	46 - 50	SK mit Mehrfachantrieb	8	065806	10,31	50 St.
F BU 54	46 - 54	SK mit Mehrfachantrieb	8	065905	11,25	50 St.
F BU 58	52 - 58	SK mit Mehrfachantrieb	8	066001	11,88	50 St.
F BU 64	58 - 64	SK mit Mehrfachantrieb	8	066100	12,68	50 St.
F BU 70	64 - 70	SK mit Mehrfachantrieb	8	066209	14,15	50 St.
F BU 76	70 - 76	SK mit Mehrfachantrieb	8	066308	17,83	50 St.
F BU 82	76 - 82	SK mit Mehrfachantrieb	8	066407	18,40	50 St.
F BU 90	82 - 90	SK mit Mehrfachantrieb	8	066506	20,34	50 St.
F BU 100	90 - 100	SK mit Mehrfachantrieb	8	066605	22,62	25 St.
F BU 110	100 - 110	SK mit Mehrfachantrieb	8	066704	24,77	25 St.
E3 BU 12 E3	6 - 12	SK mit Mehrfachantrieb	6	757701	2,56	100 St.
E3 BU 14 E3	10 - 14	SK mit Mehrfachantrieb	6	757800	2,85	100 St.
E3 BU 18 E3	14 - 18	SK mit Mehrfachantrieb	6	757909	2,95	100 St.
E3 BU 22 E3	18 - 22	SK mit Mehrfachantrieb	6	758005	3,50	100 St.
E3 BU 26 E3	22 - 26	SK mit Mehrfachantrieb	6	758104	4,37	100 St.
E3 BU 30 E3	26 - 30	SK mit Mehrfachantrieb	6	758203	4,90	100 St.
E3 BU 34 E3	30 - 34	SK mit Mehrfachantrieb	6	758302	6,16	100 St.
E3 BU 38 E3	34 - 38	SK mit Mehrfachantrieb	6	758401	6,83	100 St.
E3 BU 42 E3	38 - 42	SK mit Mehrfachantrieb	6	758500	7,27	100 St.
E3 BU 46 E3	42 - 46	SK mit Mehrfachantrieb	8	758609	9,38	100 St.
E3 BU 50 E3	46 - 50	SK mit Mehrfachantrieb	8	758708	9,90	50 St.
E3 BU 54 E3	50 - 54	SK mit Mehrfachantrieb	8	758807	10,62	50 St.
E3 BU 58 E3	54 - 58	SK mit Mehrfachantrieb	8	758906	11,23	50 St.
E5 BU 12 E5	6 - 12	SK mit Mehrfachantrieb	6	890507	2,58	100 St.
E5 BU 14 E5	10 - 14	SK mit Mehrfachantrieb	6	890101	2,73	100 St.
E5 BU 18 E5	12 - 18	SK mit Mehrfachantrieb	6	890149	2,98	100 St.
E5 BU 22 E5	16 - 22	SK mit Mehrfachantrieb	6	890163	3,36	100 St.
E5 BU 26 E5	22 - 26	SK mit Mehrfachantrieb	6	890187	4,41	100 St.
E5 BU 30 E5	22 - 30	SK mit Mehrfachantrieb	6	890200	4,96	100 St.
AL BU 14 AL	10 - 14	ZK mit Mehrfachantrieb	6	075409	1,28	100 St.
AL BU 18 AL	14 - 18	ZK mit Mehrfachantrieb	6	075508	1,40	100 St.
AL BU 22 AL	18 - 22	ZK mit Mehrfachantrieb	6	075607	1,59	100 St.
AL BU 26 AL	22 - 26	ZK mit Mehrfachantrieb	6	075706	1,94	100 St.
AL BU 30 AL	26 - 30	ZK mit Mehrfachantrieb	8	075805	2,14	100 St.
AL BU 34 AL	30 - 34	ZK mit Mehrfachantrieb	8	075904	3,03	100 St.
AL BU 38 AL	34 - 38	ZK mit Mehrfachantrieb	8	076000	3,36	100 St.
AL BU 42 AL	38 - 42	ZK mit Mehrfachantrieb	8	076109	3,61	100 St.
AL BU 46 AL	42 - 46	ZK mit Mehrfachantrieb	8	076208	3,15	100 St.
AL BU 50 AL	46 - 50	ZK mit Mehrfachantrieb	8	076307	3,32	50 St.
AL BU 54 AL	50 - 54	ZK mit Mehrfachantrieb	8	076406	3,57	50 St.
AL BU 58 AL	54 - 58	ZK mit Mehrfachantrieb	8	076505	3,77	50 St.
AL BU 64 AL	58 - 64	ZK mit Mehrfachantrieb	8	076604	4,08	50 St.

für 1 Kabel

Bei der Ausführung F ist die Stahldruckwanne bandverzinkt nach DIN EN 10346.
 Bei der Ausführung AL sind Bügelshelle und Druckwanne komplett aus Aluminium.
 Bei der Ausführung E3 sind Bügelshelle und Druckwanne komplett aus Edelstahl E3.
 Bei der Ausführung E5 sind Bügelshelle und Druckwanne komplett aus Edelstahl E5.

Verwendbar für: C-Profileschienen mit 18-22 mm Schlitzweite

Gegenwannen GWU.../GWS... bitte gesondert bestellen.

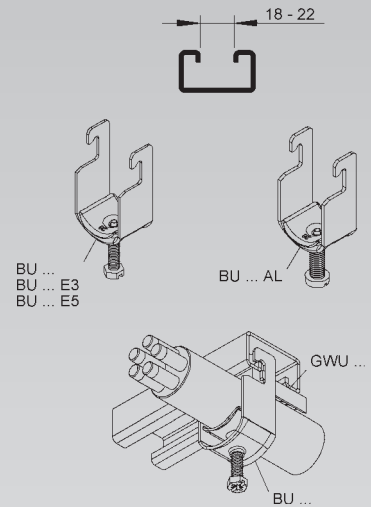

BÜGELSCELLEN

Universal-Bügelzelle

mit Druckwanne

Modell-Nr.	für Kabel-Ø	Schrauben-kopf	Gewinde M	EAN	Gewicht in kg pro 100 St.	Kleinste VPE
	mm					
F BU 12/2	10 - 12	SK mit Mehrfachantrieb	6	066803	3,67	100 St.
F BU 14/2	12 - 14	SK mit Mehrfachantrieb	6	066902	4,14	100 St.
F BU 16/2	14 - 16	SK mit Mehrfachantrieb	6	067008	4,37	100 St.
F BU 18/2	16 - 18	SK mit Mehrfachantrieb	6	067107	4,64	100 St.
F BU 22/2	18 - 22	SK mit Mehrfachantrieb	6	067206	5,40	100 St.
F BU 26/2	22 - 26	SK mit Mehrfachantrieb	6	067305	6,21	100 St.
F BU 30/2	26 - 30	SK mit Mehrfachantrieb	6	067404	6,87	100 St.
F BU 34/2	30 - 34	SK mit Mehrfachantrieb	6	067503	8,36	100 St.
F BU 38/2	34 - 38	SK mit Mehrfachantrieb	6	067602	11,45	50 St.
F BU 42/2	38 - 42	SK mit Mehrfachantrieb	6	067701	12,43	50 St.
F BU 46/2	42 - 46	SK mit Mehrfachantrieb	8	067800	13,91	50 St.
F BU 50/2	46 - 50	SK mit Mehrfachantrieb	8	067909	14,92	50 St.
E3 BU 12/2 E3	6 - 12	SK mit Mehrfachantrieb	6	759002	3,26	100 St.
E3 BU 14/2 E3	12 - 14	SK mit Mehrfachantrieb	6	759101	3,48	100 St.
E3 BU 16/2 E3	14 - 16	SK mit Mehrfachantrieb	6	759156	3,86	100 St.
E3 BU 18/2 E3	16 - 18	SK mit Mehrfachantrieb	6	759200	4,09	100 St.
E3 BU 26/2 E3	24 - 26	SK mit Mehrfachantrieb	6	759408	5,95	100 St.
E3 BU 22/2 E3	20 - 22	SK mit Mehrfachantrieb	6	759309	4,77	100 St.
E3 BU 30/2 E3	28 - 30	SK mit Mehrfachantrieb	6	759507	6,97	100 St.
E3 BU 34/2 E3	32 - 34	SK mit Mehrfachantrieb	6	759606	8,47	100 St.
E3 BU 38/2 E3	36 - 38	SK mit Mehrfachantrieb	6	759705	9,43	50 St.
E3 BU 42/2 E3	40 - 42	SK mit Mehrfachantrieb	6	759804	10,18	50 St.
E3 BU 46/2 E3	44 - 46	SK mit Mehrfachantrieb	6	759903	13,35	50 St.
E3 BU 50/2 E3	48 - 50	SK mit Mehrfachantrieb	8	760008	14,32	50 St.

für 2 Kabel

Bei der Ausführung F ist die Stahldruckwanne bandverzinkt nach DIN EN 10346.
Bei der Ausführung E3 sind Bügelzelle und Druckwanne komplett aus Edelstahl E3.

Verwendbar für: C-Profileschienen mit 18-22 mm Schlitzweite

Gegenwannen GWU.../GWS... und Doppelwannen DW... bitte gesondert bestellen.

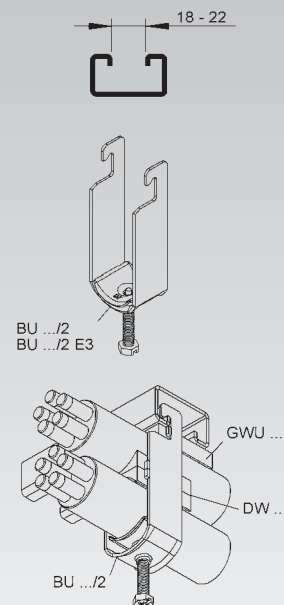

Universal-Bügelzelle

mit Druckwanne

Modell-Nr.	für Kabel-Ø	Schrauben-kopf	Gewinde M	EAN	Gewicht in kg pro 100 St.	Kleinste VPE
	mm					
F BU 12/3	10 - 12	SK mit Mehrfachantrieb	6	068005	4,61	100 St.
F BU 14/3	12 - 14	SK mit Mehrfachantrieb	6	068104	5,11	100 St.
F BU 16/3	14 - 16	SK mit Mehrfachantrieb	6	068203	5,47	100 St.
F BU 18/3	16 - 18	SK mit Mehrfachantrieb	6	068302	5,83	100 St.
F BU 20/3	18 - 20	SK mit Mehrfachantrieb	6	068401	6,27	100 St.
F BU 22/3	20 - 22	SK mit Mehrfachantrieb	6	068500	6,91	100 St.
F BU 24/3	22 - 24	SK mit Mehrfachantrieb	6	068609	7,48	100 St.
F BU 26/3	24 - 26	SK mit Mehrfachantrieb	6	068708	7,87	100 St.
F BU 28/3	26 - 28	SK mit Mehrfachantrieb	6	068807	8,35	100 St.
F BU 30/3	28 - 30	SK mit Mehrfachantrieb	6	068906	8,82	100 St.

für 3 Kabel

Bei der Ausführung F ist die Stahldruckwanne bandverzinkt nach DIN EN 10346.

Verwendbar für: C-Profileschienen mit 18-22 mm Schlitzweite

Gegenwannen GWU.../GWS... und Doppelwannen DW... bitte gesondert bestellen.

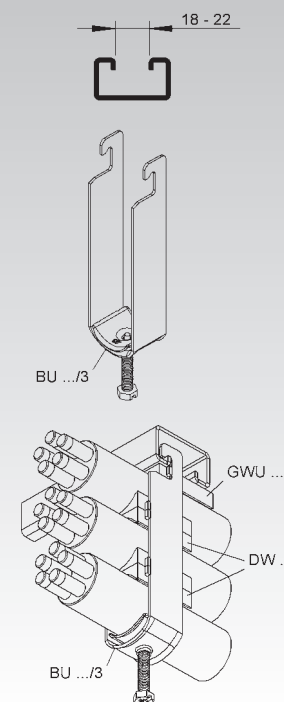

Universal-Bügelshelle

mit Kunststoffdruckwanne

Modell-Nr.	für Kabel-Ø mm	Schrauben- kopf	Gewinde M	EAN	Gewicht in kg pro 100 St.	Kleinste VPE
F BUK 14	8 - 14	SK mit Mehrfachantrieb	6	096008	3,55	100 St.
F BUK 18	12 - 18	SK mit Mehrfachantrieb	6	096107	3,77	100 St.
F BUK 22	16 - 22	SK mit Mehrfachantrieb	6	096206	4,10	100 St.
F BUK 26	22 - 26	SK mit Mehrfachantrieb	6	096305	4,54	100 St.
F BUK 30	22 - 30	SK mit Mehrfachantrieb	6	096404	4,94	100 St.
F BUK 34	28 - 34	SK mit Mehrfachantrieb	6	096503	5,17	100 St.
F BUK 38	34 - 38	SK mit Mehrfachantrieb	6	096602	7,55	100 St.
F BUK 42	34 - 42	SK mit Mehrfachantrieb	6	096701	7,98	100 St.
F BUK 46	40 - 46	SK mit Mehrfachantrieb	8	096800	9,29	100 St.
F BUK 50	46 - 50	SK mit Mehrfachantrieb	8	096909	9,78	50 St.
F BUK 54	46 - 54	SK mit Mehrfachantrieb	8	097005	10,79	50 St.
F BUK 58	52 - 58	SK mit Mehrfachantrieb	8	097104	11,34	50 St.
F BUK 64	58 - 64	SK mit Mehrfachantrieb	8	097203	11,80	50 St.
F BUK 70	64 - 70	SK mit Mehrfachantrieb	8	097302	12,54	50 St.
F BUK 76	70 - 76	SK mit Mehrfachantrieb	8	097401	16,39	50 St.
F BUK 82	76 - 82	SK mit Mehrfachantrieb	8	097500	17,35	50 St.
F BUK 90	82 - 90	SK mit Mehrfachantrieb	8	097609	18,51	25 St.
F BUK 100	90 - 100	SK mit Mehrfachantrieb	8	097708	20,75	25 St.
F BUK 110	100 - 110	SK mit Mehrfachantrieb	8	097807	22,36	25 St.

für 1 Kabel

Bei der Ausführung F ist die Druckwanne aus Polypropylen, halogenfrei und die Wanneneinlage bandverzinkt nach DIN EN 10346.

Verwendbar für: C-Profileschienen mit 18-22 mm Schlitzweite

Gegenwannen GWU.../GWS... bitte gesondert bestellen.

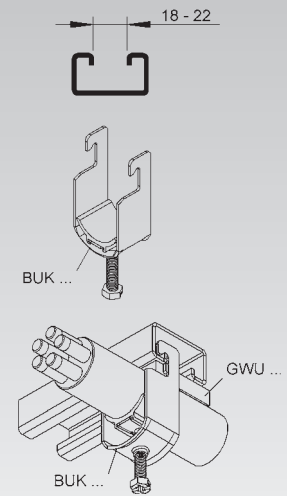

Universal-Bügelshelle

mit Kunststoffdruckwanne

Modell-Nr.	für Kabel-Ø mm	Schrauben- kopf	Gewinde M	EAN	Gewicht in kg pro 100 St.	Kleinste VPE
F BUK 14/2	12 - 14	SK mit Mehrfachantrieb	6	097906	4,62	100 St.
F BUK 18/2	14 - 18	SK mit Mehrfachantrieb	6	098002	5,16	100 St.
F BUK 22/2	18 - 22	SK mit Mehrfachantrieb	6	098101	5,52	100 St.
F BUK 26/2	22 - 26	SK mit Mehrfachantrieb	6	098200	6,05	100 St.
F BUK 30/2	26 - 30	SK mit Mehrfachantrieb	6	098309	6,86	100 St.
F BUK 34/2	30 - 34	SK mit Mehrfachantrieb	6	098408	7,42	100 St.
F BUK 38/2	34 - 38	SK mit Mehrfachantrieb	6	098507	10,99	50 St.
F BUK 42/2	38 - 42	SK mit Mehrfachantrieb	6	098606	11,97	50 St.
F BUK 46/2	42 - 46	SK mit Mehrfachantrieb	8	098705	13,76	50 St.
F BUK 50/2	46 - 50	SK mit Mehrfachantrieb	8	098804	14,61	50 St.

für 2 Kabel

Bei der Ausführung F ist die Druckwanne aus Polypropylen, halogenfrei und die Wanneneinlage bandverzinkt nach DIN EN 10346.

Verwendbar für: C-Profileschienen mit 18-22 mm Schlitzweite

Gegenwannen GWU.../GWS... und Doppelwannen DW... bitte gesondert bestellen.

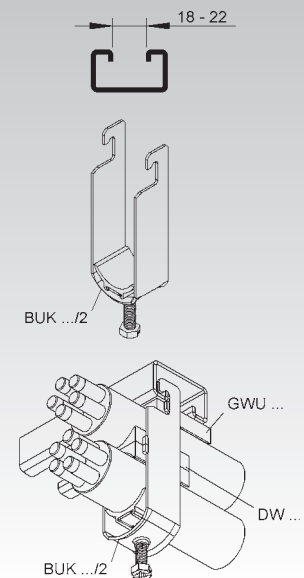

BÜGELSCELLEN

Bügelzelle

mit Druckwanne

Modell-Nr.	für Kabel-Ø	Schrauben-kopf	Gewinde M	EAN	Gewicht in kg pro 100 St.	Kleinste VPE	
mm							
F	BF 12	6 - 12	SK mit Mehrfachantrieb	6	060306	3,07	100 St.
F	BF 14	10 - 14	SK mit Mehrfachantrieb	6	060405	3,37	100 St.
F	BF 16	12 - 16	SK mit Mehrfachantrieb	6	060504	3,57	100 St.
F	BF 18	14 - 18	SK mit Mehrfachantrieb	6	060603	3,67	100 St.
F	BF 22	16 - 22	SK mit Mehrfachantrieb	6	060702	4,09	100 St.
F	BF 26	22 - 26	SK mit Mehrfachantrieb	6	060801	4,57	100 St.
F	BF 30	22 - 30	SK mit Mehrfachantrieb	6	060900	5,11	100 St.
F	BF 34	28 - 34	SK mit Mehrfachantrieb	6	061006	6,48	100 St.
F	BF 38	34 - 38	SK mit Mehrfachantrieb	6	061105	8,50	100 St.
F	BF 42	34 - 42	SK mit Mehrfachantrieb	6	061204	9,13	100 St.
F	BF 46	42 - 46	SK mit Mehrfachantrieb	8	061303	10,25	100 St.
F	BF 50	46 - 50	SK mit Mehrfachantrieb	8	061402	10,86	50 St.
F	BF 54	46 - 54	SK mit Mehrfachantrieb	8	061501	11,80	50 St.
F	BF 58	52 - 58	SK mit Mehrfachantrieb	8	061600	12,18	50 St.
F	BF 64	58 - 64	SK mit Mehrfachantrieb	8	061709	13,07	50 St.
F	BF 70	64 - 70	SK mit Mehrfachantrieb	8	061808	14,50	50 St.
F	BF 76	70 - 76	SK mit Mehrfachantrieb	8	061907	18,46	50 St.
F	BF 82	76 - 82	SK mit Mehrfachantrieb	8	062003	18,93	50 St.
F	BF 90	82 - 90	SK mit Mehrfachantrieb	8	062102	21,34	50 St.
F	BF 100	90 - 100	SK mit Mehrfachantrieb	8	062201	23,69	25 St.
F	BF 110	100 - 110	SK mit Mehrfachantrieb	8	062300	25,59	25 St.
AL	BF 14 AL	12 - 14	ZK mit Mehrfachantrieb	6	074105	1,38	100 St.
AL	BF 18 AL	14 - 18	ZK mit Mehrfachantrieb	6	074204	1,51	100 St.
AL	BF 22 AL	18 - 22	ZK mit Mehrfachantrieb	6	074303	1,68	100 St.
AL	BF 26 AL	22 - 26	ZK mit Mehrfachantrieb	8	074402	2,09	100 St.
AL	BF 30 AL	26 - 30	ZK mit Mehrfachantrieb	8	074501	2,27	100 St.
AL	BF 34 AL	30 - 34	ZK mit Mehrfachantrieb	8	074600	2,69	100 St.
AL	BF 38 AL	34 - 38	ZK mit Mehrfachantrieb	8	074709	2,91	100 St.
AL	BF 42 AL	38 - 42	ZK mit Mehrfachantrieb	8	074808	3,12	100 St.
AL	BF 46 AL	42 - 46	ZK mit Mehrfachantrieb	8	074907	3,31	100 St.
AL	BF 50 AL	46 - 50	ZK mit Mehrfachantrieb	8	075003	3,50	50 St.
AL	BF 54 AL	50 - 54	ZK mit Mehrfachantrieb	8	075102	3,74	50 St.
AL	BF 58 AL	54 - 58	ZK mit Mehrfachantrieb	8	075201	3,92	50 St.
AL	BF 64 AL	58 - 64	ZK mit Mehrfachantrieb	8	075300	4,21	50 St.

für 1 Kabel

Bei der Ausführung F ist die Stahl Druckwanne bandverzinkt nach DIN EN 10346.

Bei der Ausführung AL sind Bügelzelle und Druckwanne komplett aus Aluminium.

Verwendbar für: Flacheisen von 4-12 mm Materialstärke

Bügelzellen BF... können an vorhandene Stahlkonstruktionen mit einer max. Flanschdicke von 12 mm eingesetzt werden, da der gezahnte Schellenfuß mit verstärkter Auflagekante in der Schraubenachse (Niedax spezifisch) einen sicheren Halt gewährleistet.

Gegenwannen GWU.../GWS... bitte gesondert bestellen.

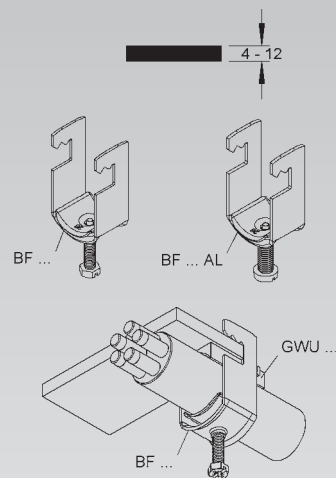

Bügelzelle

mit Druckwanne

Modell-Nr.	für Kabel-Ø	Schrauben-kopf	Gewinde M	EAN	Gewicht in kg pro 100 St.	Kleinste VPE	
mm							
F	BF 12/2	10 - 12	SK mit Mehrfachantrieb	6	062409	4,05	100 St.
F	BF 14/2	12 - 14	SK mit Mehrfachantrieb	6	062508	4,43	100 St.
F	BF 16/2	14 - 16	SK mit Mehrfachantrieb	6	062607	4,70	100 St.
F	BF 18/2	16 - 18	SK mit Mehrfachantrieb	6	062706	4,94	100 St.
F	BF 22/2	18 - 22	SK mit Mehrfachantrieb	6	062805	5,79	100 St.
F	BF 26/2	22 - 26	SK mit Mehrfachantrieb	6	062904	6,56	100 St.
F	BF 30/2	26 - 30	SK mit Mehrfachantrieb	6	063000	7,10	100 St.
F	BF 34/2	30 - 34	SK mit Mehrfachantrieb	6	063109	8,65	100 St.
F	BF 38/2	34 - 38	SK mit Mehrfachantrieb	6	063208	12,35	50 St.
F	BF 42/2	38 - 42	SK mit Mehrfachantrieb	6	063307	12,87	50 St.
F	BF 46/2	42 - 46	SK mit Mehrfachantrieb	8	063406	14,58	50 St.
F	BF 50/2	46 - 50	SK mit Mehrfachantrieb	8	063505	15,39	50 St.

für 2 Kabel

Bei der Ausführung F ist die Stahl Druckwanne bandverzinkt nach DIN EN 10346.

Verwendbar für: Flacheisen von 4-12 mm Materialstärke

Bügelzellen BF... können an vorhandene Stahlkonstruktionen mit einer max. Flanschdicke von 12 mm eingesetzt werden, da der gezahnte Schellenfuß mit verstärkter Auflagekante in der Schraubenachse (Niedax spezifisch) einen sicheren Halt gewährleistet.

Gegenwannen GWU.../GWS... und Doppelwannen DW... bitte gesondert bestellen.

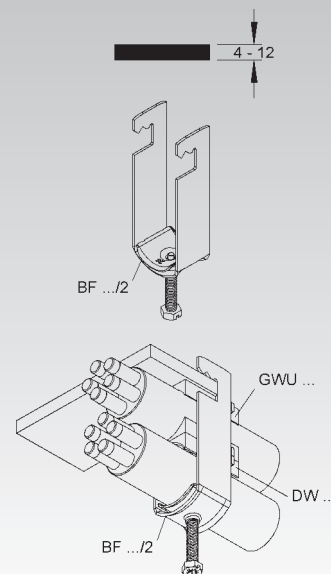

Bügelshelle

mit Druckwanne

Modell-Nr.	für Kabel-Ø	Schrauben-kopf	Gewinde M	EAN	Gewicht in kg pro 100 St.	Kleinste VPE
	mm					
F BF 12/3	10 - 12	SK mit Mehrfachantrieb	6	063604	4,79	100 St.
F BF 14/3	12 - 14	SK mit Mehrfachantrieb	6	063703	5,38	100 St.
F BF 16/3	14 - 16	SK mit Mehrfachantrieb	6	063802	5,77	100 St.
F BF 18/3	16 - 18	SK mit Mehrfachantrieb	6	063901	6,07	100 St.
F BF 20/3	18 - 20	SK mit Mehrfachantrieb	6	064007	6,57	100 St.
F BF 22/3	20 - 22	SK mit Mehrfachantrieb	6	064106	7,27	100 St.
F BF 24/3	22 - 24	SK mit Mehrfachantrieb	6	064205	7,84	100 St.
F BF 26/3	24 - 26	SK mit Mehrfachantrieb	6	064304	8,16	100 St.
F BF 28/3	26 - 28	SK mit Mehrfachantrieb	6	064403	8,60	100 St.
F BF 30/3	28 - 30	SK mit Mehrfachantrieb	6	064502	9,06	100 St.

für 3 Kabel

Bei der Ausführung F ist die Stahlruckwanne bandverzinkt nach DIN EN 10346.

Verwendbar für: Flacheisen von 4-12 mm Materialstärke

Bügelshellen BF... können an vorhandene Stahlkonstruktionen mit einer max. Flanschdicke von 12 mm eingesetzt werden, da der gezahnte Schellenfuß mit verstärkter Auflagekante in der Schraubenachse (Niedax spezifisch) einen sicheren Halt gewährleistet.

Gegenwannen GWU.../GWS... und Doppelwannen DW... bitte gesondert bestellen.

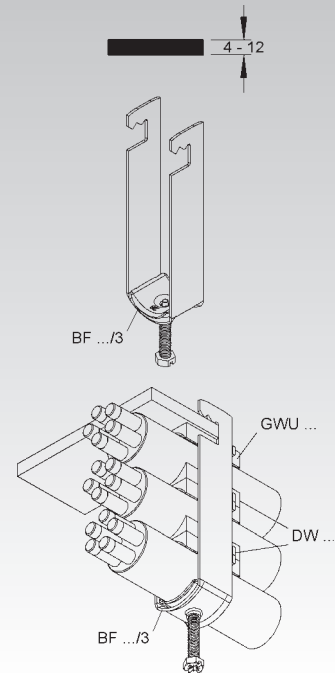

Bügelshelle

mit Kunststoffdruckwanne

Modell-Nr.	für Kabel-Ø	Schrauben-kopf	Gewinde M	EAN	Gewicht in kg pro 100 St.	Kleinste VPE
	mm					
F BFK 14	8 - 14	SK mit Mehrfachantrieb	6	093106	4,02	100 St.
F BFK 18	12 - 18	SK mit Mehrfachantrieb	6	093205	4,18	100 St.
F BFK 22	16 - 22	SK mit Mehrfachantrieb	6	093304	4,45	100 St.
F BFK 26	22 - 26	SK mit Mehrfachantrieb	6	093403	4,81	100 St.
F BFK 30	22 - 30	SK mit Mehrfachantrieb	6	093502	5,17	100 St.
F BFK 34	28 - 34	SK mit Mehrfachantrieb	6	093601	5,52	100 St.
F BFK 38	34 - 38	SK mit Mehrfachantrieb	6	093700	7,84	100 St.
F BFK 42	34 - 42	SK mit Mehrfachantrieb	6	093809	8,27	100 St.
F BFK 46	40 - 46	SK mit Mehrfachantrieb	8	093908	9,69	100 St.
F BFK 50	46 - 50	SK mit Mehrfachantrieb	8	094004	10,22	50 St.
F BFK 54	46 - 54	SK mit Mehrfachantrieb	8	094103	10,91	50 St.
F BFK 58	52 - 58	SK mit Mehrfachantrieb	8	094202	11,29	50 St.
F BFK 64	58 - 64	SK mit Mehrfachantrieb	8	094301	12,19	50 St.
F BFK 70	64 - 70	SK mit Mehrfachantrieb	8	094400	12,90	50 St.
F BFK 76	70 - 76	SK mit Mehrfachantrieb	8	094509	17,68	50 St.
F BFK 82	76 - 82	SK mit Mehrfachantrieb	8	094608	18,44	50 St.
F BFK 90	82 - 90	SK mit Mehrfachantrieb	8	094707	19,64	25 St.
F BFK 100	90 - 100	SK mit Mehrfachantrieb	8	094806	21,59	25 St.
F BFK 110	100 - 110	SK mit Mehrfachantrieb	8	094905	22,70	25 St.

für 1 Kabel

Bei der Ausführung F ist die Druckwanne aus Polypropylen, halogenfrei und die Wanneneinlage bandverzinkt nach DIN EN 10346.

Verwendbar für: Flacheisen von 4-12 mm Materialstärke

Bügelshellen BF... können an vorhandene Stahlkonstruktionen mit einer max. Flanschdicke von 12 mm eingesetzt werden, da der gezahnte Schellenfuß mit verstärkter Auflagekante in der Schraubenachse (Niedax spezifisch) einen sicheren Halt gewährleistet.

Gegenwannen GWU.../GWS... bitte gesondert bestellen.

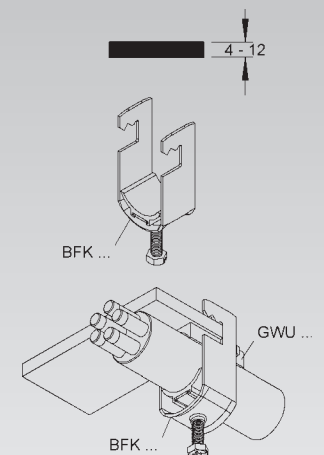

BÜGELSCELLEN

Bügelzelle

mit Kunststoffdruckwanne

Modell-Nr.	für Kabel-Ø mm	Schrauben- kopf	Gewinde M	EAN	Gewicht in kg pro 100 St.	Kleinste VPE
F BFK 14/2	12 - 14	SK mit Mehrfachantrieb	6	095001	4,97	100 St.
F BFK 18/2	14 - 18	SK mit Mehrfachantrieb	6	095100	5,40	100 St.
F BFK 22/2	18 - 22	SK mit Mehrfachantrieb	6	095209	5,88	100 St.
F BFK 26/2	22 - 26	SK mit Mehrfachantrieb	6	095308	6,41	100 St.
F BFK 30/2	26 - 30	SK mit Mehrfachantrieb	6	095407	7,10	100 St.
F BFK 34/2	30 - 34	SK mit Mehrfachantrieb	6	095506	7,66	100 St.
F BFK 38/2	34 - 38	SK mit Mehrfachantrieb	6	095605	11,30	50 St.
F BFK 42/2	38 - 42	SK mit Mehrfachantrieb	6	095704	12,29	50 St.
F BFK 46/2	42 - 46	SK mit Mehrfachantrieb	8	095803	14,20	50 St.
F BFK 50/2	46 - 50	SK mit Mehrfachantrieb	8	095902	14,92	50 St.

für 2 Kabel

Bei der Ausführung F ist die Druckwanne aus Polypropylen, halogenfrei und die Wanneneinlage bandverzinkt nach DIN EN 10346.

Verwendbar für: Flacheisen von 4-12 mm Materialstärke

Bügelzellen BF... können an vorhandene Stahlkonstruktionen mit einer max. Flanschdicke von 12 mm eingesetzt werden, da der gezahnte Schellenfuß mit verstärkter Auflagekante in der Schraubenachse (Niedax spezifisch) einen sicheren Halt gewährleistet.

Gegenwannen GWU.../GWS... und Doppelwannen DW... bitte gesondert bestellen.

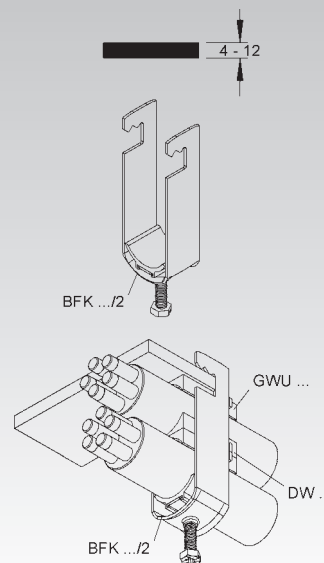

Bügelzelle

mit Druckwanne

Modell-Nr.	für Kabel-Ø mm	Schrauben- kopf	Gewinde M	EAN	Gewicht in kg pro 100 St.	Kleinste VPE
F BW 12	6 - 12	SK mit Mehrfachantrieb	6	056002	4,00	100 St.
F BW 14	10 - 14	SK mit Mehrfachantrieb	6	056101	4,18	100 St.
F BW 16	12 - 16	SK mit Mehrfachantrieb	6	056200	4,39	100 St.
F BW 18	14 - 18	SK mit Mehrfachantrieb	6	056309	4,48	100 St.
F BW 22	18 - 22	SK mit Mehrfachantrieb	6	056408	4,97	100 St.
F BW 26	22 - 26	SK mit Mehrfachantrieb	6	056507	5,43	100 St.
F BW 30	26 - 30	SK mit Mehrfachantrieb	6	056606	5,82	100 St.
F BW 34	30 - 34	SK mit Mehrfachantrieb	6	056705	7,22	100 St.
F BW 38	34 - 38	SK mit Mehrfachantrieb	6	056804	9,58	100 St.
F BW 42	38 - 42	SK mit Mehrfachantrieb	6	056903	10,21	100 St.
F BW 46	42 - 46	SK mit Mehrfachantrieb	8	057009	11,25	100 St.
F BW 50	46 - 50	SK mit Mehrfachantrieb	8	057108	11,95	50 St.
F BW 54	50 - 54	SK mit Mehrfachantrieb	8	057207	12,53	50 St.
F BW 58	54 - 58	SK mit Mehrfachantrieb	8	057306	13,21	50 St.
F BW 64	58 - 64	SK mit Mehrfachantrieb	8	057405	14,16	50 St.
F BW 70	64 - 70	SK mit Mehrfachantrieb	8	057504	18,15	50 St.
F BW 76	70 - 76	SK mit Mehrfachantrieb	8	057603	19,95	50 St.
F BW 82	76 - 82	SK mit Mehrfachantrieb	8	057702	20,47	50 St.
F BW 90	82 - 90	SK mit Mehrfachantrieb	8	057801	22,53	25 St.
F BW 100	90 - 100	SK mit Mehrfachantrieb	8	057900	24,71	25 St.
F BW 110	100 - 110	SK mit Mehrfachantrieb	8	058006	26,76	25 St.
AL BW 14 AL	10 - 14	ZK mit Mehrfachantrieb	6	072804	1,73	100 St.
AL BW 18 AL	14 - 18	ZK mit Mehrfachantrieb	6	072903	1,86	100 St.
AL BW 22 AL	18 - 22	ZK mit Mehrfachantrieb	6	073009	2,06	100 St.
AL BW 26 AL	22 - 26	ZK mit Mehrfachantrieb	8	073108	2,46	100 St.
AL BW 30 AL	26 - 30	ZK mit Mehrfachantrieb	8	073207	2,62	100 St.
AL BW 34 AL	30 - 34	ZK mit Mehrfachantrieb	8	073306	3,01	100 St.
AL BW 38 AL	34 - 38	ZK mit Mehrfachantrieb	8	073405	3,26	100 St.
AL BW 42 AL	38 - 42	ZK mit Mehrfachantrieb	8	073504	3,47	100 St.
AL BW 46 AL	42 - 46	ZK mit Mehrfachantrieb	8	073603	3,63	100 St.
AL BW 50 AL	46 - 50	ZK mit Mehrfachantrieb	8	073702	3,85	50 St.
AL BW 54 AL	50 - 54	ZK mit Mehrfachantrieb	8	073801	4,04	50 St.
AL BW 58 AL	54 - 58	ZK mit Mehrfachantrieb	8	073900	4,26	50 St.
AL BW 64 AL	58 - 64	ZK mit Mehrfachantrieb	8	074006	4,56	50 St.

für 1 Kabel

Bei der Ausführung F ist die Stahldruckwanne bandverzinkt nach DIN EN 10346.

Bei der Ausführung AL sind Bügelzelle und Druckwanne komplett aus Aluminium.

Verwendbar für: gleich- und ungleichschenkligen Winkelstahl sowie U-Eisen mit einer Schenkellänge von 40 mm

Gegenwannen GWU.../GWS... bitte gesondert bestellen.

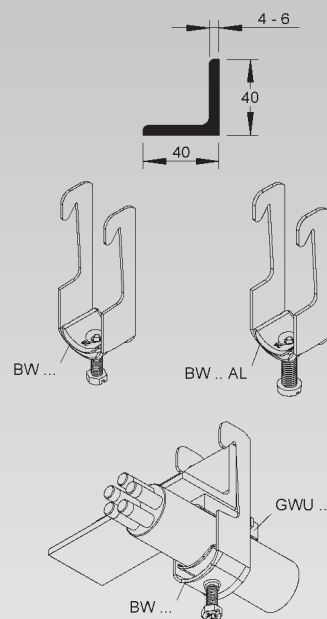

Bügelschelle

mit Druckwanne

Modell-Nr.	für Kabel-Ø mm	Schrauben- kopf	Gewinde M	EAN	Gewicht in kg pro 100 St.	Kleinste VPE
F BW 12/2	10 - 12	SK mit Mehrfachantrieb	6	058105	4,68	100 St.
F BW 14/2	12 - 14	SK mit Mehrfachantrieb	6	058204	5,13	100 St.
F BW 16/2	14 - 16	SK mit Mehrfachantrieb	6	058303	5,51	100 St.
F BW 18/2	16 - 18	SK mit Mehrfachantrieb	6	058402	5,61	100 St.
F BW 22/2	18 - 22	SK mit Mehrfachantrieb	6	058501	6,39	100 St.
F BW 26/2	22 - 26	SK mit Mehrfachantrieb	6	058600	7,20	100 St.
F BW 30/2	26 - 30	SK mit Mehrfachantrieb	6	058709	7,83	100 St.
F BW 34/2	30 - 34	SK mit Mehrfachantrieb	6	058808	9,36	50 St.
F BW 38/2	34 - 38	SK mit Mehrfachantrieb	6	058907	12,91	50 St.
F BW 42/2	38 - 42	SK mit Mehrfachantrieb	6	059003	14,01	50 St.
F BW 46/2	42 - 46	SK mit Mehrfachantrieb	8	059102	15,44	50 St.
F BW 50/2	46 - 50	SK mit Mehrfachantrieb	8	059201	16,46	50 St.

für 2 Kabel

Bei der Ausführung F ist die Stahldruckwanne bandverzinkt nach DIN EN 10346.

Verwendbar für: gleich- und ungleichschenkligen Winkelstahl sowie U-Eisen mit einer Schenkellänge von 40 mm

Gegenwannen GWU.../GWS... und Doppelwannen DW... bitte gesondert bestellen.

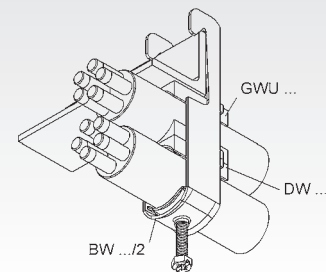
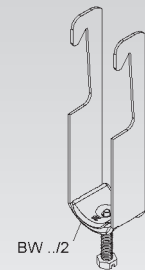
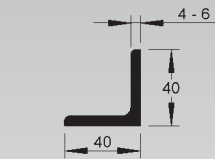

Bügelschelle

mit Druckwanne

Modell-Nr.	für Kabel-Ø mm	Schrauben- kopf	Gewinde M	EAN	Gewicht in kg pro 100 St.	Kleinste VPE
F BW 12/3	10 - 12	SK mit Mehrfachantrieb	6	059300	5,45	100 St.
F BW 14/3	12 - 14	SK mit Mehrfachantrieb	6	059409	5,99	100 St.
F BW 16/3	14 - 16	SK mit Mehrfachantrieb	6	059508	6,43	100 St.
F BW 18/3	16 - 18	SK mit Mehrfachantrieb	6	059607	6,92	100 St.
F BW 20/3	18 - 20	SK mit Mehrfachantrieb	6	059706	7,21	100 St.
F BW 22/3	20 - 22	SK mit Mehrfachantrieb	6	059805	8,05	100 St.
F BW 24/3	22 - 24	SK mit Mehrfachantrieb	6	059904	8,61	100 St.
F BW 26/3	24 - 26	SK mit Mehrfachantrieb	6	060009	8,93	100 St.
F BW 28/3	26 - 28	SK mit Mehrfachantrieb	6	060108	9,51	100 St.
F BW 30/3	28 - 30	SK mit Mehrfachantrieb	6	060207	10,03	100 St.

für 3 Kabel

Bei der Ausführung F ist die Stahldruckwanne bandverzinkt nach DIN EN 10346.

Verwendbar für: gleich- und ungleichschenkligen Winkelstahl sowie U-Eisen mit einer Schenkellänge von 40 mm

Gegenwannen GWU.../GWS... und Doppelwannen DW... bitte gesondert bestellen.

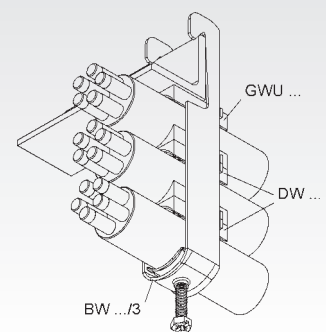
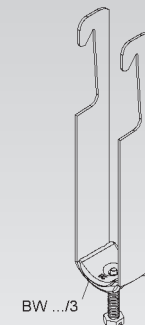
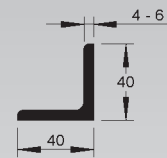

BÜGELSCELLEN

Bügelzelle

mit Kunststoffdruckwanne

Modell-Nr.	für Kabel-Ø	Schrauben-kopf	Gewinde M	EAN	Gewicht in kg pro 100 St.	Kleinste VPE
mm						
F BWK 14	8 - 14	SK mit Mehrfachantrieb	6	090204	4,68	100 St.
F BWK 18	12 - 18	SK mit Mehrfachantrieb	6	090303	4,93	100 St.
F BWK 22	16 - 22	SK mit Mehrfachantrieb	6	090402	5,21	100 St.
F BWK 26	22 - 26	SK mit Mehrfachantrieb	6	090501	5,65	100 St.
F BWK 30	22 - 30	SK mit Mehrfachantrieb	6	090600	5,90	100 St.
F BWK 34	28 - 34	SK mit Mehrfachantrieb	6	090709	6,26	100 St.
F BWK 38	34 - 38	SK mit Mehrfachantrieb	6	090808	8,79	100 St.
F BWK 42	34 - 42	SK mit Mehrfachantrieb	6	090907	9,22	100 St.
F BWK 46	40 - 46	SK mit Mehrfachantrieb	8	091003	10,61	100 St.
F BWK 50	46 - 50	SK mit Mehrfachantrieb	8	091102	10,94	50 St.
F BWK 54	46 - 54	SK mit Mehrfachantrieb	8	091201	11,59	50 St.
F BWK 58	52 - 58	SK mit Mehrfachantrieb	8	091300	12,09	50 St.
F BWK 64	58 - 64	SK mit Mehrfachantrieb	8	091409	12,96	50 St.
F BWK 70	64 - 70	SK mit Mehrfachantrieb	8	091508	16,40	50 St.
F BWK 76	70 - 76	SK mit Mehrfachantrieb	8	091607	18,26	50 St.
F BWK 82	76 - 82	SK mit Mehrfachantrieb	8	091706	19,29	50 St.
F BWK 90	82 - 90	SK mit Mehrfachantrieb	8	091805	20,25	25 St.
F BWK 100	90 - 100	SK mit Mehrfachantrieb	8	091904	22,50	25 St.
F BWK 110	100 - 110	SK mit Mehrfachantrieb	8	092000	22,95	25 St.

für 1 Kabel

Bei der Ausführung F ist die Druckwanne aus Polypropylen, halogenfrei und die Wanneneinlage bandverzinkt nach DIN EN 10346.

Verwendbar für: gleich- und ungleichschenkligen Winkelstahl sowie U-Eisen mit einer Schenkellänge von 40 mm

Gegenwannen GWU.../GWS... bitte gesondert bestellen.

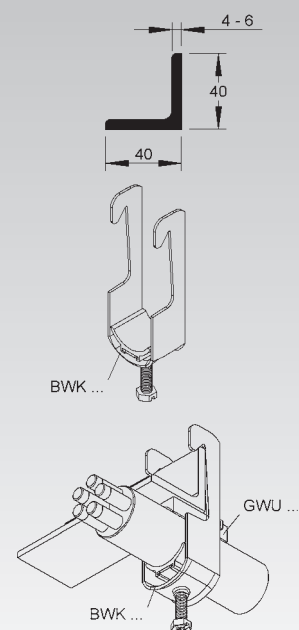

Bügelzelle

mit Kunststoffdruckwanne

Modell-Nr.	für Kabel-Ø	Schrauben-kopf	Gewinde M	EAN	Gewicht in kg pro 100 St.	Kleinste VPE
mm						
F BWK 14/2	12 - 14	SK mit Mehrfachantrieb	6	092109	5,68	100 St.
F BWK 18/2	14 - 18	SK mit Mehrfachantrieb	6	092208	6,00	100 St.
F BWK 22/2	18 - 22	SK mit Mehrfachantrieb	6	092307	6,69	100 St.
F BWK 26/2	22 - 26	SK mit Mehrfachantrieb	6	092406	7,31	100 St.
F BWK 30/2	26 - 30	SK mit Mehrfachantrieb	6	092505	8,04	100 St.
F BWK 34/2	30 - 34	SK mit Mehrfachantrieb	6	092604	8,51	100 St.
F BWK 38/2	34 - 38	SK mit Mehrfachantrieb	6	092703	12,13	50 St.
F BWK 42/2	38 - 42	SK mit Mehrfachantrieb	6	092802	13,11	50 St.
F BWK 46/2	42 - 46	SK mit Mehrfachantrieb	8	092901	14,70	50 St.
F BWK 50/2	46 - 50	SK mit Mehrfachantrieb	8	093007	15,58	50 St.

für 2 Kabel

Bei der Ausführung F ist die Druckwanne aus Polypropylen, halogenfrei und die Wanneneinlage bandverzinkt nach DIN EN 10346.

Verwendbar für: gleich- und ungleichschenkligen Winkelstahl sowie U-Eisen mit einer Schenkellänge von 40 mm

Gegenwannen GWU.../GWS... und Doppelwannen DW... bitte gesondert bestellen.

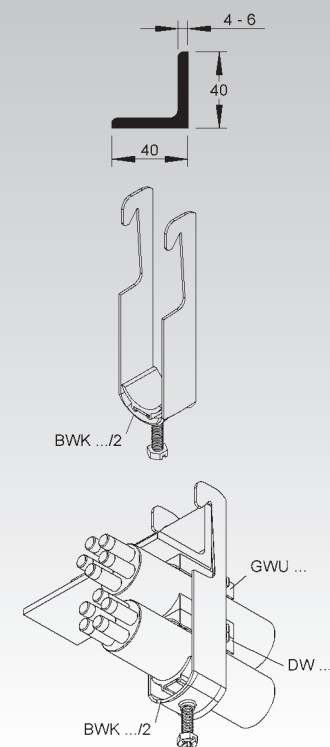

Gegenwanne für Hammerfuß®-Bügelschelle

Modell-Nr.	Farbe ähnl. RAL	für Kabel-Ø mm	Länge L mm	EAN	Gewicht in kg pro 100 St.	Kleinste VPE
K03 GW 12	7035	6 - 12	40	105403	0,10	100 St.
K03 GW 14	7035	10 - 14	40	105502	0,11	100 St.
K03 GW 16	7035	12 - 16	40	105601	0,12	100 St.
K03 GW 18	7035	14 - 18	40	105700	0,12	100 St.
K03 GW 22	7035	18 - 22	40	105809	0,18	100 St.
K03 GW 26	7035	22 - 26	40	105908	0,22	100 St.
K03 GW 30	7035	26 - 30	40	106004	0,26	100 St.
K03 GW 34	7035	30 - 34	40	106103	0,33	100 St.
K03 GW 38	7035	34 - 38	40	106202	0,52	50 St.
K03 GW 42	7035	38 - 42	40	106301	0,56	50 St.
K03 GW 46	7035	42 - 46	40	106400	0,65	50 St.
K03 GW 50	7035	46 - 50	40	106509	0,72	50 St.
K03 GW 54	7035	50 - 54	45	106608	1,23	50 St.
K03 GW 58	7035	54 - 58	45	106707	1,33	50 St.
K03 GW 64	7035	58 - 64	45	106806	1,50	50 St.
K03 GW 70	7035	64 - 70	45	106905	1,58	50 St.
K03 GW 76	7035	70 - 76	45	107001	1,78	25 St.
K03 GW 82	7035	76 - 82	45	107100	1,85	25 St.
K03 GW 90	7035	82 - 90	45	107209	2,12	25 St.
K03 GW 100	7035	90 - 100	45	107308	2,57	25 St.
K03 GW 110	7035	100 - 110	45	107407	2,90	25 St.

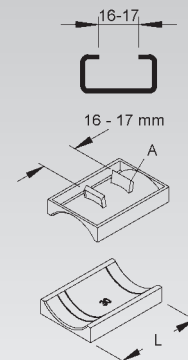

selbsthaftend durch Klemmfeder (A)

Verwendbar für: C-Profileschienen mit 16-17 mm Schlitzweite

Gegenwanne für Hammerfuß®-Bügelschelle

Modell-Nr.	Farbe ähnl. RAL	für Kabel-Ø mm	Länge L mm	EAN	Gewicht in kg pro 100 St.	Kleinste VPE
K03 GWA 12	7035	6 - 12	40	107506	0,09	100 St.
K03 GWA 14	7035	10 - 14	40	107605	0,10	100 St.
K03 GWA 16	7035	12 - 16	40	107704	0,11	100 St.
K03 GWA 18	7035	14 - 18	40	107803	0,11	100 St.
K03 GWA 22	7035	18 - 22	40	107902	0,17	100 St.
K03 GWA 26	7035	22 - 26	40	108008	0,22	100 St.
K03 GWA 30	7035	26 - 30	40	108107	0,26	100 St.
K03 GWA 34	7035	30 - 34	40	108206	0,33	100 St.
K03 GWA 38	7035	34 - 38	40	108305	0,48	50 St.
K03 GWA 42	7035	38 - 42	40	108404	0,53	50 St.
K03 GWA 46	7035	42 - 46	40	108503	0,58	50 St.
K03 GWA 50	7035	46 - 50	40	108602	0,64	50 St.
K03 GWA 54	7035	50 - 54	45	108701	1,01	50 St.
K03 GWA 58	7035	54 - 58	45	108800	1,10	50 St.
K03 GWA 64	7035	58 - 64	45	108909	1,22	50 St.
K03 GWA 70	7035	64 - 70	45	109005	1,34	50 St.
K03 GWA 76	7035	70 - 76	45	109104	1,71	25 St.
K03 GWA 82	7035	76 - 82	45	109203	1,83	25 St.
K03 GWA 90	7035	82 - 90	45	109302	2,12	25 St.
K03 GWA 100	7035	90 - 100	45	109401	2,58	25 St.
K03 GWA 110	7035	100 - 110	45	109500	3,01	25 St.

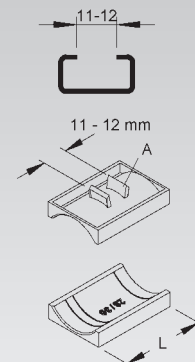

selbsthaftend durch Klemmfeder (A)

Verwendbar für: C-Profileschienen mit 11-12 mm Schlitzweite

BÜGELSCELLEN

Universal-Gegenwanne für alle Bügelschellen

Modell-Nr.	Farbe ähnl. RAL	für Kabel-Ø mm	Länge L mm	EAN	Gewicht in kg pro 100 St.	Kleinste VPE	
K02	GWU 12	7035	6 - 12	40	109609	0,08	100 St.
K02	GWU 14	7035	10 - 14	40	109708	0,10	100 St.
K02	GWU 16	7035	12 - 16	40	110001	0,12	100 St.
K02	GWU 18	7035	14 - 18	40	110100	0,13	100 St.
K02	GWU 22	7035	18 - 22	40	110209	0,23	100 St.
K02	GWU 26	7035	22 - 26	40	110308	0,28	100 St.
K02	GWU 30	7035	26 - 30	40	110407	0,37	100 St.
K02	GWU 34	7035	30 - 34	40	110506	0,42	100 St.
K02	GWU 38	7035	34 - 38	40	110605	0,60	50 St.
K02	GWU 42	7035	38 - 42	40	110704	0,66	50 St.
K02	GWU 46	7035	42 - 46	40	110803	0,73	50 St.
K02	GWU 50	7035	46 - 50	40	110902	0,81	50 St.
K02	GWU 54	7035	50 - 54	45	111008	1,27	50 St.
K02	GWU 58	7035	54 - 58	45	111107	1,42	50 St.
K02	GWU 64	7035	58 - 64	45	111206	1,53	50 St.
K02	GWU 70	7035	64 - 70	45	111305	1,66	50 St.
K02	GWU 76	7035	70 - 76	45	111404	1,90	25 St.
K02	GWU 82	7035	76 - 82	45	111503	2,04	25 St.
K02	GWU 90	7035	82 - 90	45	111602	2,36	25 St.
K02	GWU 100	7035	90 - 100	45	111701	2,72	25 St.
K02	GWU 110	7035	100 - 110	45	111800	3,23	25 St.

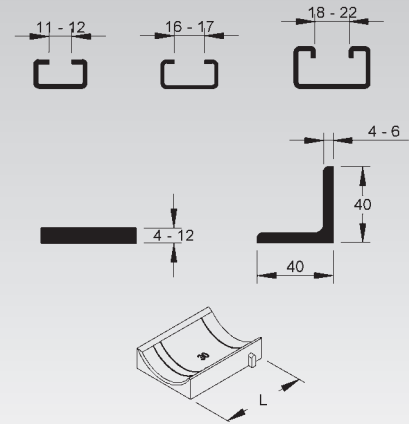
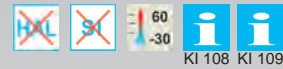

zum Einschieben in den Schellenbügel

Doppelwanne für alle Bügelschellen

Modell-Nr.	Farbe ähnl. RAL	für Kabel-Ø mm	Länge L mm	EAN	Gewicht in kg pro 100 St.	Kleinste VPE	
K02	DW 12	7035	8 - 12	40	111909	0,17	100 St.
K02	DW 14	7035	12 - 14	40	112005	0,22	100 St.
K02	DW 16	7035	14 - 16	40	112104	0,28	100 St.
K02	DW 18	7035	16 - 18	40	112203	0,31	100 St.
K02	DW 20	7035	18 - 20	40	112302	0,31	100 St.
K02	DW 22	7035	20 - 22	40	112401	0,45	100 St.
K02	DW 26	7035	22 - 26	40	112609	0,37	100 St.
K02	DW 30	7035	26 - 30	40	112807	0,74	100 St.
K02	DW 34	7035	30 - 34	40	112906	0,84	50 St.
K02	DW 38	7035	34 - 38	40	113002	1,19	50 St.
K02	DW 42	7035	38 - 42	40	113101	1,33	50 St.
K02	DW 46	7035	42 - 46	40	113200	1,47	50 St.
K02	DW 50	7035	46 - 50	40	113309	1,63	50 St.

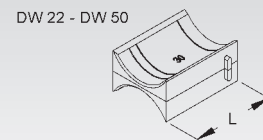

für 2 bzw. 3 Kabel, zum Einschieben zwischen den Kabeln



Gegenwanne für alle Bügelschellen

Modell-Nr.	für Kabel-Ø mm	EAN	Gewicht in kg pro 100 St.	Kleinste VPE
S GWS 14	10 - 14	107414	0,85	50 St.
S GWS 16	12 - 16	107421	0,96	50 St.
S GWS 18	14 - 18	107438	1,03	50 St.
S GWS 22	18 - 22	107445	1,27	50 St.
S GWS 26	22 - 26	107452	1,48	50 St.
S GWS 30	26 - 30	107469	1,71	50 St.
S GWS 34	30 - 34	107476	1,89	50 St.
S GWS 38	34 - 38	107483	2,20	50 St.

zum Aufschieben auf den Schellenbügel

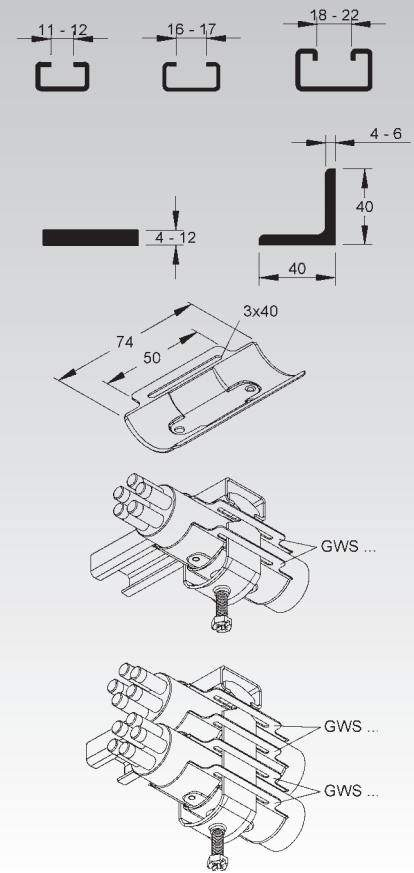

Langwanne für alle Bügelschellen

Modell-Nr.	für Kabel-Ø mm	EAN	Gewicht in kg pro 100 St.	Kleinste VPE
S LW 16	8 - 13	113408	7,41	100 St.
S LW 22	13 - 19	113507	9,27	100 St.
S LW 26	19 - 23	113606	10,52	100 St.
S LW 34	23 - 31	113705	13,00	100 St.
S LW 38	31 - 36	113804	14,24	100 St.
S LW 42	36 - 40	113903	15,48	100 St.
S LW 46	39 - 43	114009	16,73	100 St.
S LW 50	43 - 47	114108	17,97	50 St.
S LW 54	47 - 51	114207	19,21	50 St.
S LW 58	51 - 55	787609	20,45	50 St.
S LW 64	55 - 61	787708	22,32	50 St.
S LW 70	61 - 67	794508	24,18	50 St.
S LW 76	67 - 73	794607	26,04	50 St.
S LW 82	73 - 79	794706	27,91	50 St.

zur Vergrößerung der Auflagefläche

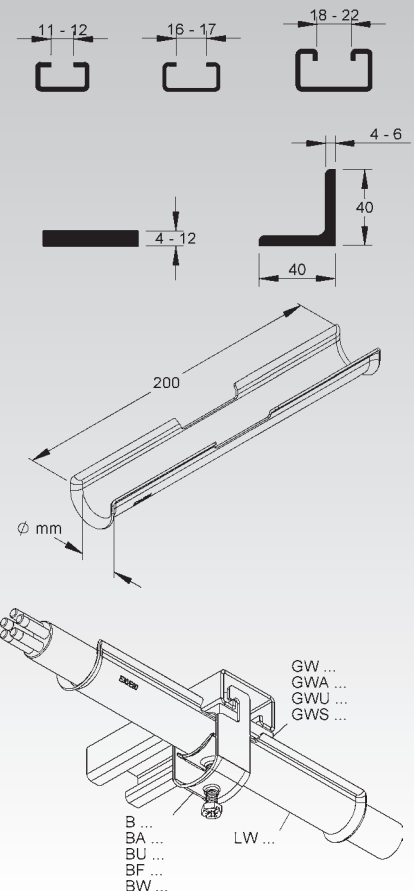

BÜGELSCELLEN

Bündelschelle

	Modell-Nr.	für Spann- bereich A mm	Lichtes Innen- maß B mm	Zubehör inkl.	EAN	Gewicht in kg pro 100 St.	Kleinste VPE
F	BUE 50/40.25	20 - 40	50	1 M 8X12, 1 GSM 408	099405	15,72	100 St.
F	BUE 100/40.25	25 - 40	100	1 M 8X12, 1 GSM 408	099801	29,99	50 St.
F	BUE 100/40.40	10 - 40	100	1 M 8X12, 1 GSM 408	099900	30,55	50 St.
F	BUE 100/80.25	65 - 80	100	1 M 8X12, 1 GSM 408	100309	35,07	50 St.
E3	BUE 50/40.25 E3	20 - 40	50	1 M 8X12, 1 GSM 408	101108	13,82	100 St.
E3	BUE 100/40.25 E3	25 - 40	100	1 M 8X12, 1 GSM 408	101207	23,57	50 St.
E3	BUE 100/40.40 E3	10 - 40	100	1 M 8X12, 1 GSM 408	101306	24,08	50 St.
E3	BUE 100/80.25 E3	65 - 80	100	1 M 8X12, 1 GSM 408	100002	27,57	50 St.

zur Befestigung an Profilschienen

Bei der Ausführung E3 ist die Bündelschelle komplett aus Edelstahl E3.

Verwendbar für: C-Profilschienen mit 16-17 mm Schlitzweite

Die Gleitmutter GMZ... für den Einsatz an Systemen mit Profilschienen 2986 wie z.B. Steigtrassen bitte gesondert bestellen.

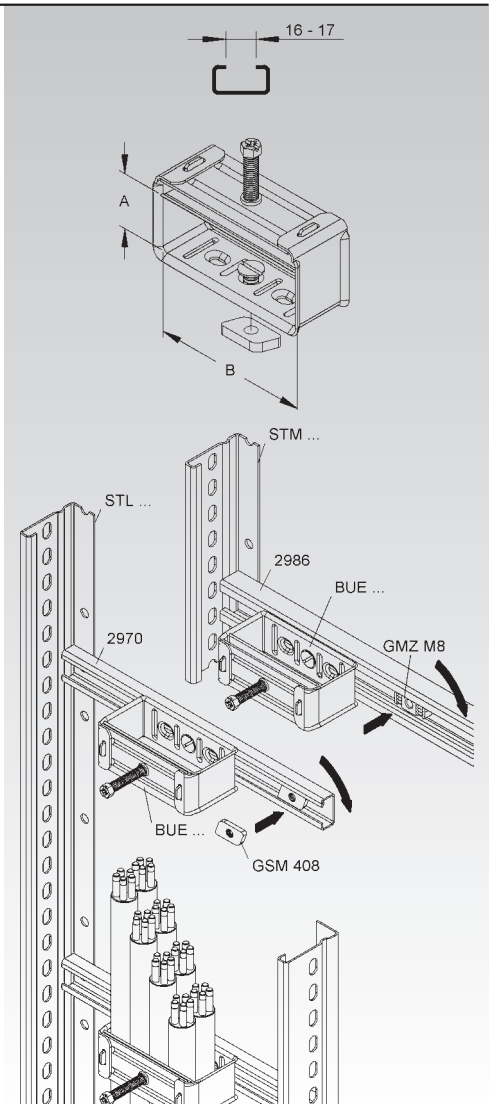

Dreierbund-Bügelchelle

Modell-Nr.	für Kabel-Ø mm	Schrauben- kopf	EAN	Gewicht in kg pro 100 St.	Kleinste VPE
F BUD 30	28 - 32	SK mit Mehrfachantrieb	099108	20,22	50 St.
F BUD 36	32 - 36	SK mit Mehrfachantrieb	099207	22,63	50 St.
F BUD 44	36 - 44	SK mit Mehrfachantrieb	099306	25,91	50 St.

für 3 Kabel

Druckfrei und Gegenwanne aus Polypropylen, halogenfrei.

Verwendbar für: C-Profilschienen mit 18-22 mm Schlitzweite

KI 113

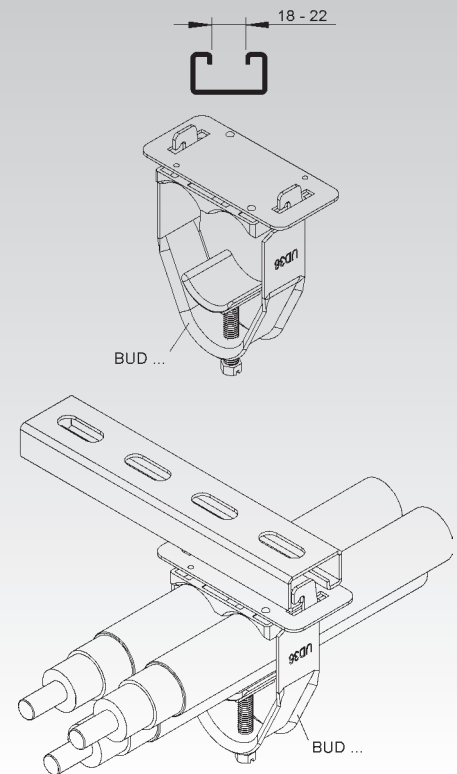

Kabelhalter

Modell-Nr.	für Kabel-Ø mm	Zubehör inkl.	EAN	Gewicht in kg pro 100 St.	Kleinste VPE
F H 40	bis 40	1 ZM 6X16, 1 GSM 0406	101405	8,7	100 St.
F H 50	bis 50	1 ZM 6X16, 1 GSM 0406	101504	9,8	100 St.
F H 60	bis 60	1 SK 8X16, 1 GSM 0408	101603	17,6	100 St.
F H 70	bis 70	1 SK 8X16, 1 GSM 0408	101702	21,0	50 St.

zur Wandbefestigung und zur Befestigung an Schienen

Die Schraube und Gleitmutter sind galvanisch verzinkt.

Verwendbar für: C-Profilschienen mit 16-17 mm Schlitzweite

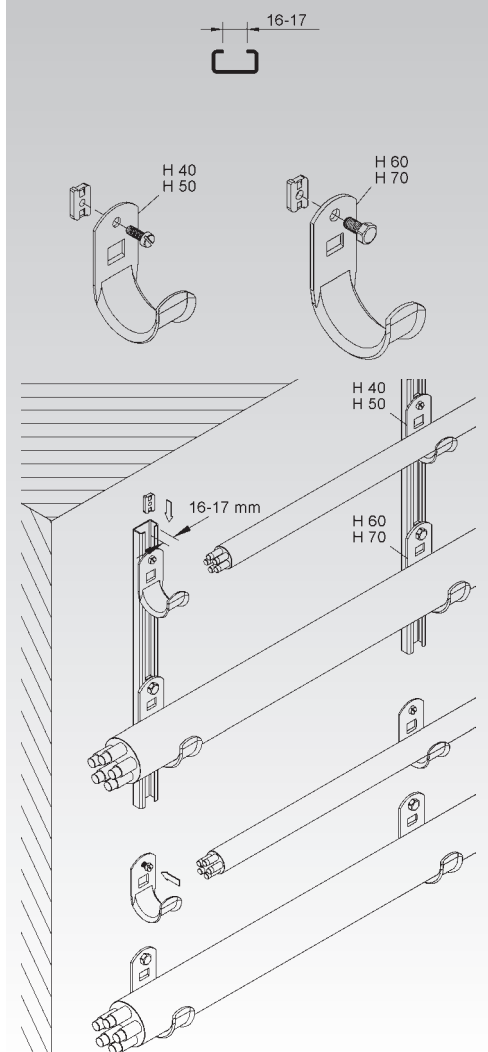

BÜGELSCELLEN

Kabeltragwannensystem

Modell-Nr.	Anzahl der Tragwannen	Schienehöhe H	Wannenbreite B	zul. F bei B/2	EAN	Gewicht in kg pro 100 St.	Kleinste VPE
		mm	mm	kN			
F KWS 1 F	1	140	100	0,5	055548	72,1	1 St.
F KWS 2 F	2	185	100	0,5	055555	128,8	1 St.
F KWS 3 F	3	285	100	0,5	055562	193,8	1 St.
F KWS 4 F	4	385	100	0,5	055579	258,6	1 St.
F KWS 5 F	5	485	100	0,5	055586	323,5	1 St.
F KWS 6 F	6	585	100	0,5	055593	388,4	1 St.
F KWS 7 F	7	685	100	0,5	055616	453,3	1 St.
F KWS 8 F	8	785	100	0,5	055623	518,2	1 St.
F KWS 9 F	9	885	100	0,5	055630	583,2	1 St.
F KWS 10 F	10	985	100	0,5	055531	648,1	1 St.

zur Wandbefestigung und zur Befestigung an Schienen

In Anlehnung an die DIN VDE 0298-300: 2009-09 sollte ein max. Stützabstand von 0,8 m nicht überschritten werden.

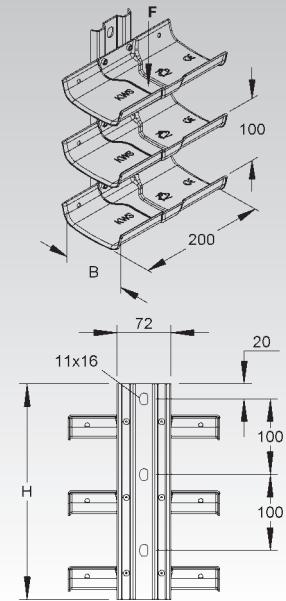

NOTIZEN

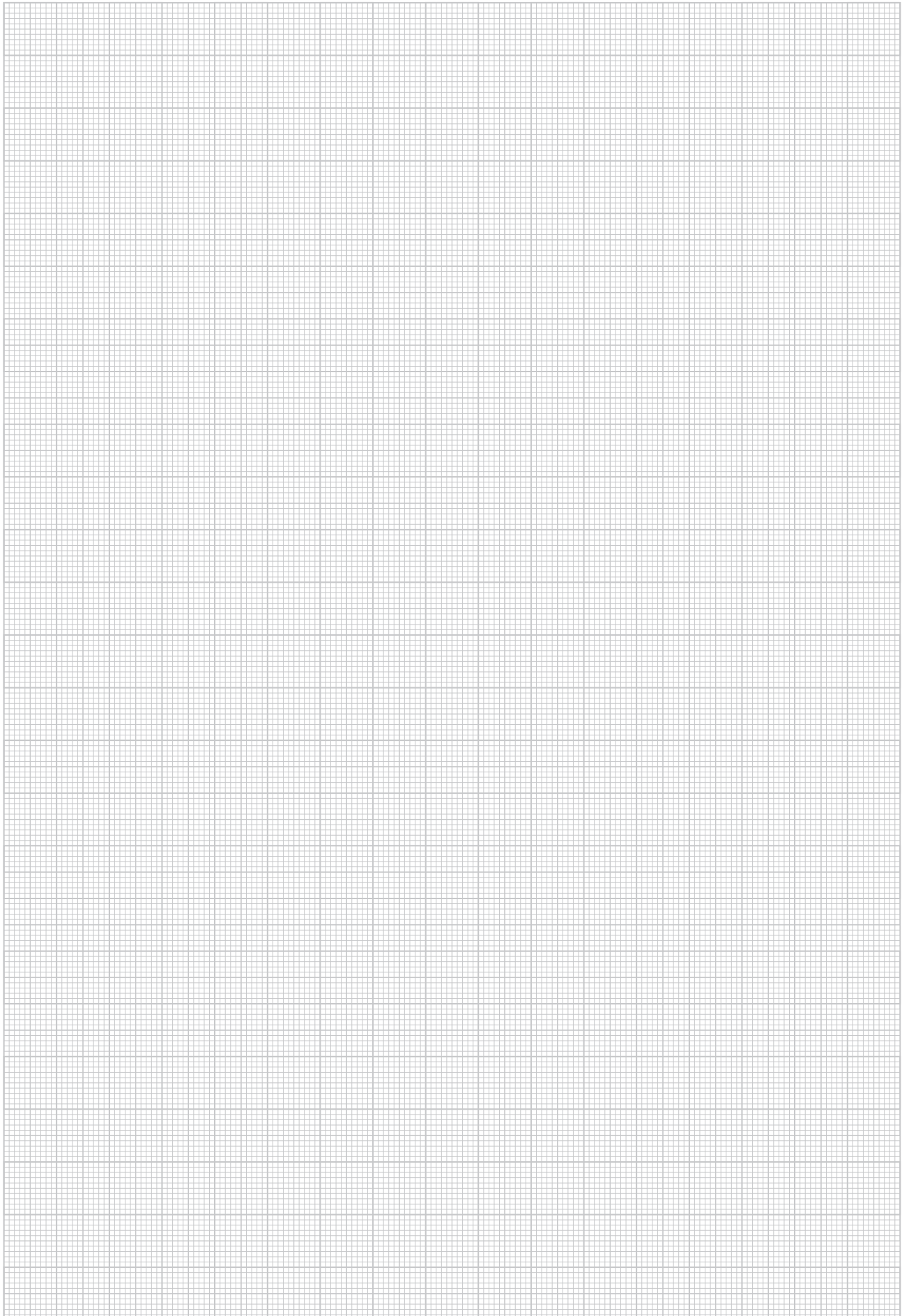
A large rectangular area filled with a fine grid of small squares, intended for taking notes. The grid lines are light gray and form a consistent pattern across the page.

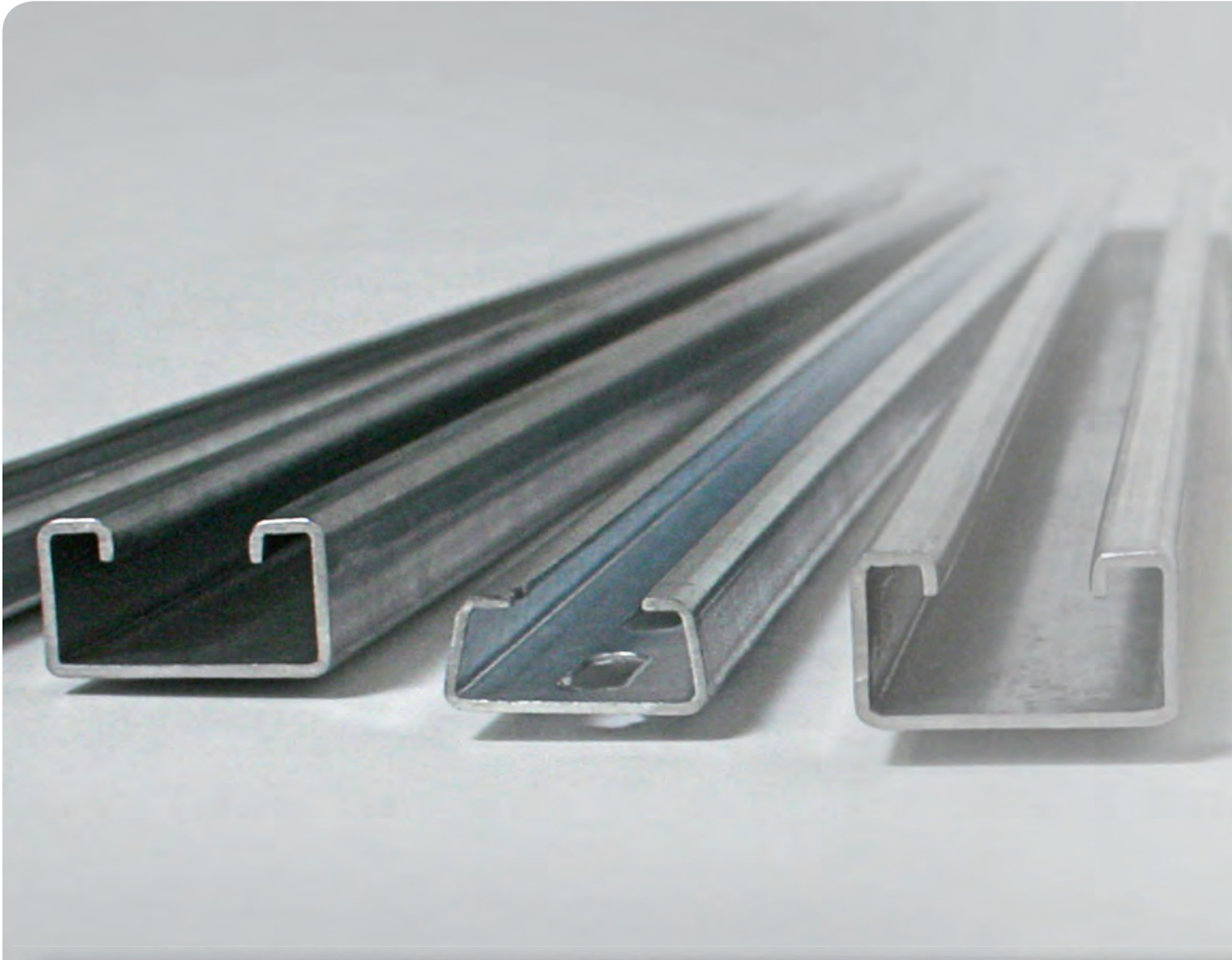

SCHIENEN UND -BEFESTIGUNGEN

- C-Profil-Schienen
- Tragschienen nach Euro-Norm
- Verbinder
- Gleitmuttern
- Verbindungselemente für C-Profile



Unsere Trag- und Profilschienen in C-, G- oder Hutform und den unterschiedlichsten Größen werden zur Befestigung von Bauteilen in Verteilerkästen, Schaltschränken, Anschlusskästen und ähnlichem verwendet. Elektrische Betriebsmittel (Relais, Stromstoßschalter, Zeitschaltuhren etc.) können Sie problemlos auf eine Profilschiene seitlich aufschieben oder von vorne aufstecken und arretieren. Dadurch wird das Verdrahten innerhalb einer Reihe oder zwischen mehreren Reihen erleichtert.

In Verbindung mit den systemgebundenen Hammerkopf- und Hakenkopfschrauben bzw. Gleitmuttern bieten die Niedax Profilschienen für den Innen- und Außenbereich alle Vorteile eines universellen Konstruktions- bzw. Montagesystems.

Nebenstehend finden Sie eine Auswahl der am häufigsten zum Einsatz kommenden Artikel, weitere auf den Folgeseiten.

2933...



2970...



2986...



2996Z...



Standard Lochungen - Sonderlochungen auf Anfrage

Tauchlochung, beidseitig

bei ungelochten C-Profileschienen

F ... FO tauchfeuerverzinkt
bis Schienenlänge ≤ 3000 mm

V ... VO galvanisch verzinkt, blaupassiviert

G ... GO galvanisch verzinkt, dickschichtpassiviert
bis Schienenlänge ≤ 500 mm

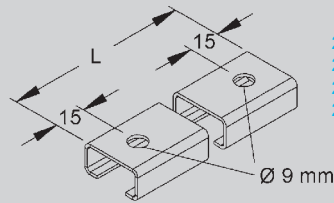

2910, 2913, 2914, 2916, 2917,
2920, 2970, 2971, 2975, 2980,
2985, 2986, 2988, 2990, 2991,
2994

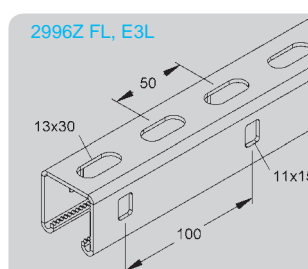
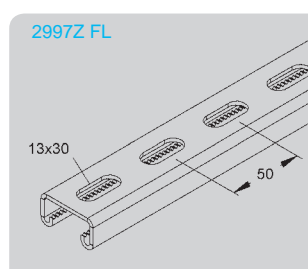
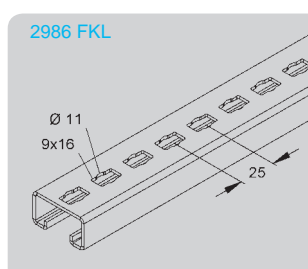
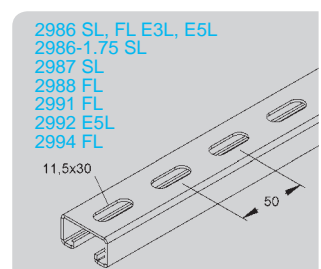
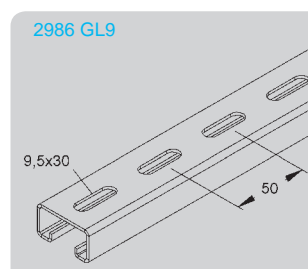
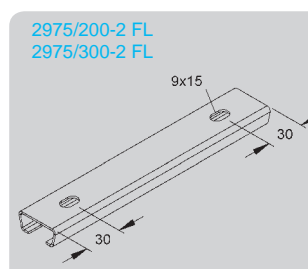
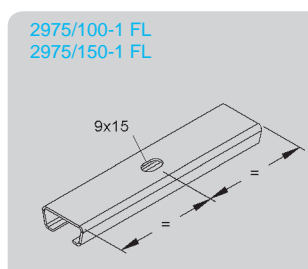
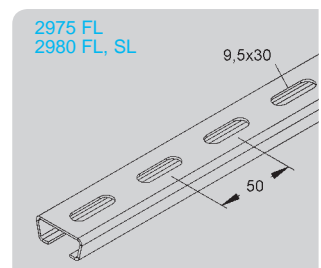
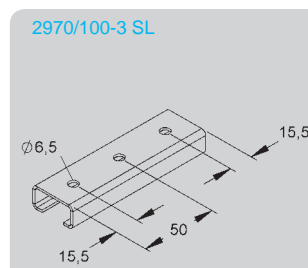
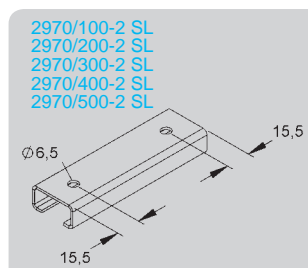
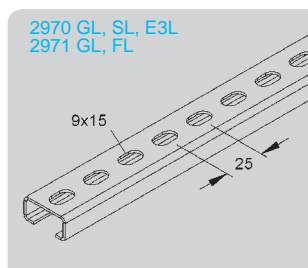
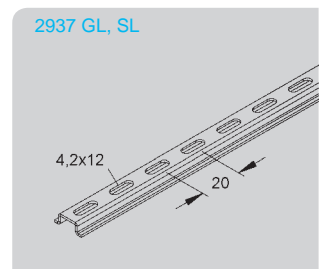
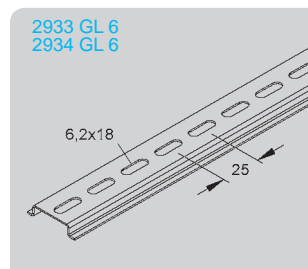
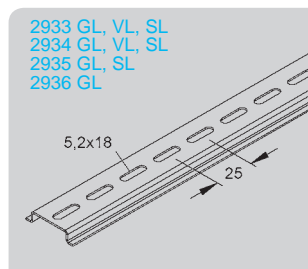
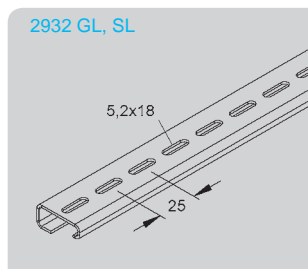
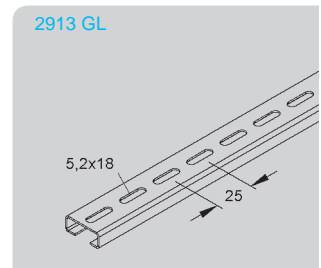
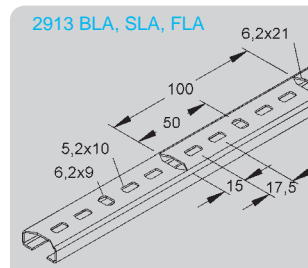
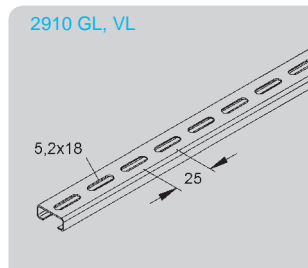
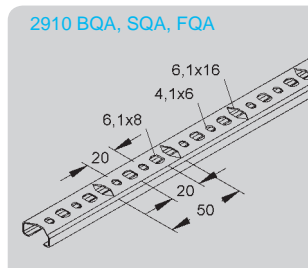

Hinweis: Toleranzen der Lochungen und Lochabstände nach „DIN ISO 2768 mittel“.

Durch die Aneinanderreihung der Toleranzen kann bei größeren Lieferlängen bzw. Lochabständen eine Lochverschiebung auftreten. Hierdurch ist auch der Abstand des ersten Loches zum Schienenende nicht definiert. Kleinere Toleranzen auf Anfrage.



Querschnitte der Reihen-, Anker- und Zählerschienen



*Die Ausführung 2986-1.75 hat eine Materialstärke von 1,75 mm

Statische Angaben für ungelochte Schienen

Modell	Q [cm ²]	G [kg/m]	I _y [cm ⁴]	I _z [cm ⁴]	W _y [cm ³]	W _z [cm ³]	Belastbarkeit [kN]			
							L1, Biegeachse y-y		L2, Biegeachse y-y	
							L = 50 cm	L = 100 cm	L = 50 cm	L = 100 cm
2910	0,30	0,24	0,03	0,17	0,06	0,17	0,07	0,03	0,13	0,07
2913	0,52	0,41	0,08	0,45	0,13	0,36	0,15	0,07	0,29	0,15
2914	0,77	0,61	0,11	0,63	0,18	0,50	0,20	0,10	0,40	0,20
2916	1,13	0,89	0,21	1,12	0,30	0,80	0,34	0,17	0,67	0,34
2917	1,25	0,98	0,37	1,32	0,42	0,94	0,47	0,24	0,94	0,47
2920	0,77	0,61	0,14	0,59	0,19	0,47	0,21	0,11	0,43	0,21
2930	0,31	0,24	0,03	0,10	0,07	0,13	0,08	0,04	0,16	0,08
2932	0,91	0,72	0,20	1,18	0,20	0,6	0,22	0,11	0,45	0,22
2933	0,46	0,36	0,03	0,54	0,06	0,3	0,07	0,03	0,13	0,07
2934	0,87	0,68	0,24	1,08	0,26	0,62	0,29	0,15	0,58	0,29
2935	0,51	0,40	0,07	0,62	0,06	0,35	0,07	0,03	0,13	0,07
2936	1,24	0,98	0,33	1,27	0,30	0,73	0,34	0,17	0,67	0,34
2937	0,23	0,16	0,01	0,05	0,02	0,07	0,02	0,01	0,04	0,02
2970	0,96	0,76	0,29	1,24	0,32	0,82	0,36	0,18	0,72	0,36
2971	1,25	0,99	0,35	1,57	0,38	1,05	0,43	0,21	0,85	0,43
2972	1,23	0,97	0,93	1,79	0,66	1,19	0,74	0,37	1,48	0,74
2975	1,03	0,81	0,31	1,50	0,32	0,88	0,36	0,18	0,72	0,36
2980	1,49	1,17	0,61	2,31	0,55	1,32	0,62	0,31	1,23	0,62
2985	2,00	1,57	1,11	4,72	0,95	2,15	1,06	0,53	2,13	1,06
2986-1,75	1,77	1,39	1,24	3,99	1,01	1,97	1,13	0,57	2,26	1,13
2986	2,03	1,59	1,38	4,53	1,11	2,27	1,24	0,62	2,49	1,24
2987	1,94	1,44	1,36	6,37	1,05	2,65	1,18	0,59	2,35	1,18
2988	3,36	2,64	7,06	8,49	3,26	4,25	3,65	1,83	7,30	3,65
2990	2,66	2,09	2,02	6,76	1,43	2,94	1,60	0,80	3,20	1,60
2991	2,94	2,31	2,78	9,51	1,88	3,96	2,11	1,05	4,21	2,11
2992	2,43	1,83	2,40	7,98	1,63	3,33	1,83	0,91	3,65	1,83
2994	3,80	2,99	4,64	13,32	2,75	5,33	3,08	1,54	6,16	3,08
2995	3,98	3,13	4,84	15,49	2,77	5,53	3,10	1,55	6,20	3,10
2996Z	3,33	2,40	7,03	9,03	3,06	4,40	3,42	1,71	6,85	3,42
2997Z	2,28	1,68	1,23	5,26	0,99	2,57	1,11	0,55	2,22	1,11

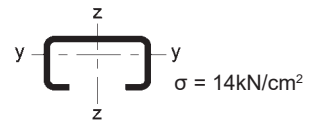

Reihenschiene Modell 2910

C-Profil, Schlitzweite 11 mm, ähnlich DIN EN 60715, ungelocht

Modell-Nr.	Länge L mm	EAN	Gewicht in kg pro 100 m	Kleinste VPE
B 2910/2 BO	2000	018208	23,32	25 x 2 m
B 2910/5 BO	5000	018406	23,32	20 x 5 m
G 2910/2 GO	2000	028702	23,32	25 x 2 m
S 2910/1 SO	1000	018802	23,55	25 m
S 2910/2 SO	2000	018901	23,55	25 x 2 m
S 2910/5 SO	5000	019106	23,55	20 x 5 m

Passende Bügelschellen BA... und BAK... können nur vom Profilenende aus eingeschoben werden.

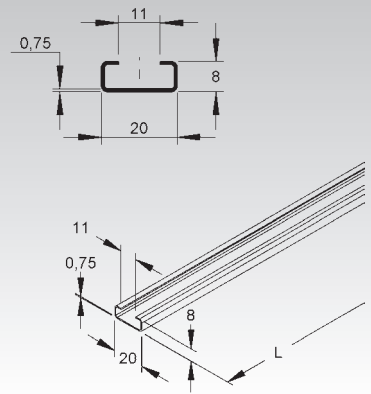

Reihenschiene Modell 2910

C-Profil, Schlitzweite 11 mm, ähnlich DIN EN 60715, gelocht

Modell-Nr.	Länge L mm	Lochung mm	Loch- abstand mm	EAN	Gewicht in kg pro 100 m	Kleinste VPE
V 2910/2 VL	2000	5,2x18	25	019458	21,3	25 x 2 m
G 2910/2 GL	2000	5,2x18	25	028801	21,3	25 x 2 m

Passende Bügelschellen BA... und BAK... können nur vom Profilenende aus eingeschoben werden.

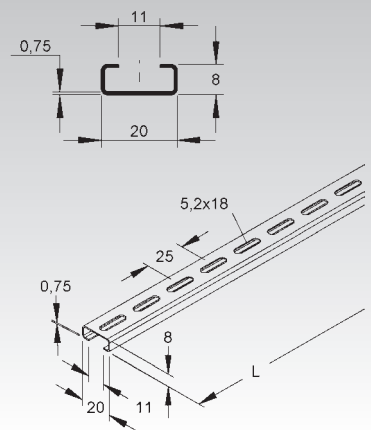

Reihenschiene Modell 2910

C-Profil, Schlitzweite 11 mm, ähnlich DIN EN 60715, mit Abbrechlochung

Modell-Nr.	Länge L mm	Raster der Abbrechlochung mm	EAN	Gewicht in kg pro 100 m	Kleinste VPE
B 2910/2 BQA	2000	50	018109	21,00	25 x 2 m
S 2910/1 SQA	1000	50	018604	21,04	25 m
S 2910/2 SQA	2000	50	018703	21,04	25 x 2 m
F 2910/2 FQA	2000	50	019304	23,10	25 x 2 m

Passende Bügelschellen BA... und BAK... können nur vom Profilenende aus eingeschoben werden.

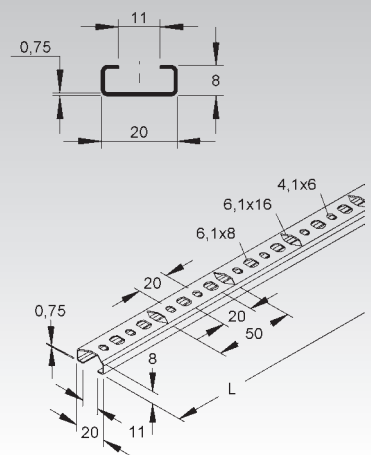

Reihenschiene Modell 2913

C-Profil, Schlitzweite 11 mm, ähnlich DIN EN 60715, ungelocht

Modell-Nr.	Länge L mm	EAN	Gewicht in kg pro 100 m	Kleinste VPE
B 2913/2 BO	2000	019601	40,98	25 x 2 m
B 2913/5 BO	5000	019700	41,00	20 x 5 m
G 2913/2 GO	2000	029105	40,98	25 x 2 m
S 2913/2 SO	2000	020102	41,30	25 x 2 m
S 2913/5 SO	5000	020201	41,30	20 x 5 m

Passende Bügelschellen BA... und BAK...

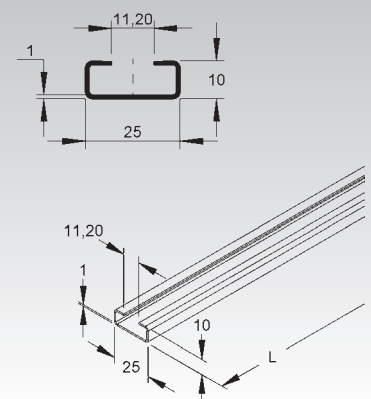

SCHIENEN UND -BEFESTIGUNGEN

Reihenschiene Modell 2913

C-Profil, Schlitzweite 11 mm, ähnlich DIN EN 60715, gelocht

Modell-Nr.	Länge L	Lochung	Loch-abstand	EAN	Gewicht in kg pro 100 m	Kleinste VPE
	mm	mm	mm			
G 2913/2 GL	2000	5,2x18	25	029303	38,2	25 x 2 m

Passende Bügelschellen BA... und BAK...

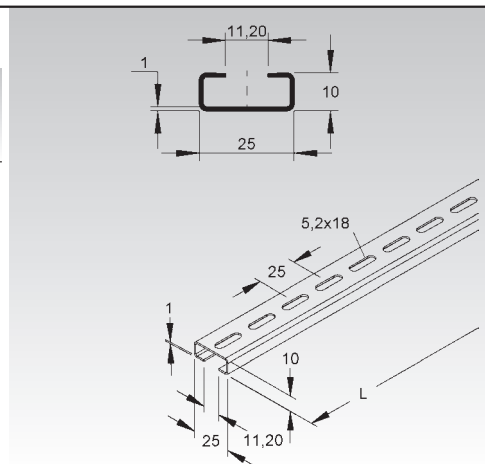

Reihenschiene Modell 2913

C-Profil, Schlitzweite 11 mm, ähnlich DIN EN 60715, mit Abbrechlochung

Modell-Nr.	Länge L	Raster der Abbrechlochung	EAN	Gewicht in kg pro 100 m	Kleinste VPE
	mm	mm			
B 2913/2 BLA	2000	100	019502	38,3	25 x 2 m
S 2913/2 SLA	2000	100	020003	38,3	25 x 2 m
F 2913/2 FLA	2000	100	020508	42,1	25 x 2 m

Passende Bügelschellen BA... und BAK...

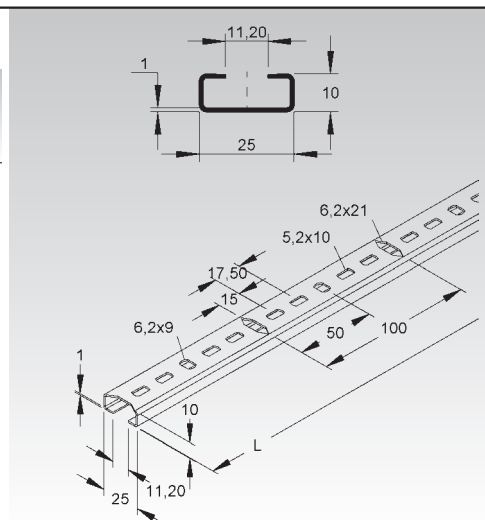

Ankerschiene Modell 2914

C-Profil, Schlitzweite 11 mm, ähnlich DIN EN 60715, ungelocht

Modell-Nr.	Länge L	EAN	Gewicht in kg pro 100 m	Kleinste VPE
	mm			
B 2914/2 BO	2000	033904	58,80	20 x 2 m
B 2914/6 BO	6000	034000	58,80	12 x 6 m
S 2914/2 SO	2000	034109	58,81	20 x 2 m
S 2914/6 SO	6000	034208	58,81	20 x 6 m

Passende Bügelschellen BA... und BAK...

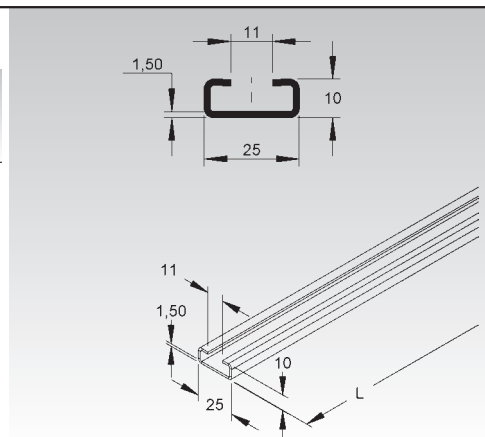

Ankerschiene Modell 2920

C-Profil, Schlitzweite 11 mm, ungelocht

Modell-Nr.	Länge L	Tauchlochung, beidseitig	EAN	Gewicht in kg pro 100 m	Kleinste VPE
	mm				
B 2920/2 BO	2000	-	034406	60,15	20 x 2 m
B 2920/6 BO	6000	-	034505	60,15	12 x 6 m
S 2920/2 SO	2000	-	034901	60,05	20 x 2 m
S 2920/6 SO	6000	-	035007	60,05	12 x 6 m
F 2920/2 FO	2000	✓	034604	66,08	12 x 2 m
F 2920/6 FO	6000	-	034802	66,10	12 x 6 m

Passende Bügelschellen BA... und BAK...



KI 48

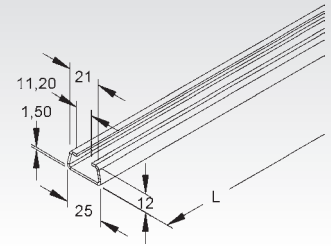
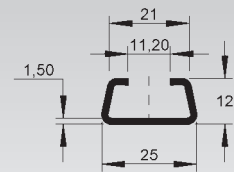

Ankerschiene Modell 2916

C-Profil, Schlitzweite 12 mm, ungelocht

Modell-Nr.	Länge L	Tauchlochung, beidseitig	EAN	Gewicht in kg pro 100 m	Kleinste VPE
	mm				
B 2916/2 BO	2000	-	035205	89,38	10 x 2 m
B 2916/6 BO	6000	-	035304	89,40	10 x 6 m
G 2916/4 GO	4000	-	029501	89,40	10 x 4 m
F 2916/2 FO	2000	✓	035502	98,21	10 x 2 m
F 2916/6 FO	6000	-	035601	95,00	10 x 6 m

Passende Bügelschellen BA... und BAK...



KI 48

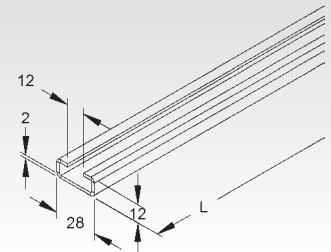
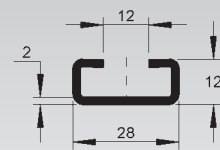

Ankerschiene Modell 2917

C-Profil, Schlitzweite 12 mm, ungelocht

Modell-Nr.	Länge L	Tauchlochung, beidseitig	EAN	Gewicht in kg pro 100 m	Kleinste VPE
	mm				
B 2917/2 BO	2000	-	035700	98,80	10 x 2 m
B 2917/6 BO	6000	-	035809	98,80	8 x 6 m
G 2917/4 GO	4000	-	029600	98,80	10 x 4 m
F 2917/2 FO	2000	✓	035908	108,57	10 x 2 m
F 2917/6 FO	6000	-	036004	105,30	8 x 6 m

Passende Bügelschellen BA... und BAK...



KI 48

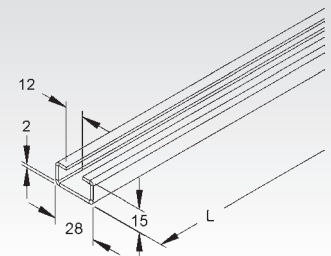
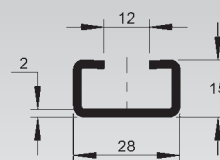

SCHIENEN UND -BEFESTIGUNGEN

Ankerschiene Modell 2970

C-Profil, Schlitzweite 16 mm, nach DIN EN 60715, ungelocht



Modell-Nr.	Länge L mm	Tauchlochung, beidseitig	EAN	Gewicht in kg pro 100 m	Kleinste VPE
B 2970/2 BO	2000	-	036202	75,48	10 x 2 m
B 2970/6 BO	6000	-	036301	75,47	10 x 6 m
V 2970/2 VO	2000	-	036554	75,48	10 x 2 m
G 2970/2 GO	2000	-	029808	75,48	10 x 2 m
G 2970/4 GO	4000	-	030002	75,47	10 x 4 m
S 2970/2 SO	2000	-	036806	75,48	10 x 2 m
S 2970/6 SO	6000	-	037001	75,47	10 x 6 m
F 2970/2 FO	2000	✓	036509	82,94	10 x 2 m
F 2970/6 FO	6000	-	036608	83,02	10 x 6 m
E3 2970/2 E3	2000	-	037902	75,96	10 x 2 m
E3 2970/6 E3	6000	-	038008	75,96	10 x 6 m

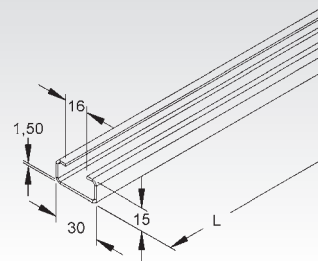
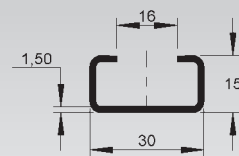

Passende Bügelschellen B... und BK...

Ankerschiene Modell 2970

C-Profil, Schlitzweite 16 mm, nach DIN EN 60715, gelocht

Modell-Nr.	Länge L mm	Lochung mm	Loch- abstand mm	EAN	Gewicht in kg pro 100 m	Kleinste VPE
G 2970/2 GL	2000	9x15	25	030101	69,94	10 x 2 m
G 2970/4 GL	4000	9x15	25	030200	69,94	10 x 4 m
S 2970/2 SL	2000	9x15	25	030309	69,94	10 x 2 m
E3 2970/2 E3L	2000	9x15	25	038107	70,38	10 x 2 m
E3 2970/6 E3L	6000	9x15	25	342204	70,38	10 x 6 m

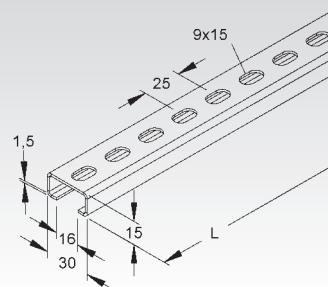
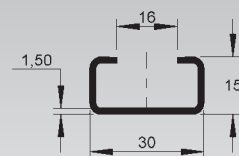

Passende Bügelschellen B... und BK...

Ankerschiene Modell 2970

C-Profil, Schlitzweite 16 mm, nach DIN EN 60715, mit 2 Endlochungen

Modell-Nr.	Länge L mm	Lochung mm	EAN	Gewicht in kg pro 100 St.	Kleinste VPE
S 2970/100-2 SL	100	2xØ6,5	037841	7,47	100 St.
S 2970/200-2 SL	200	2xØ6,5	037308	15,02	50 St.
S 2970/300-2 SL	300	2xØ6,5	037605	22,56	50 St.
S 2970/400-2 SL	400	2xØ6,5	037209	30,11	50 St.
S 2970/500-2 SL	500	2xØ6,5	037704	37,66	25 St.

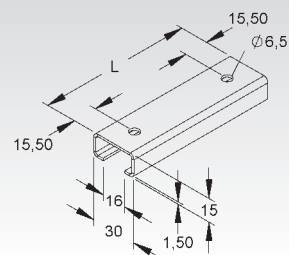
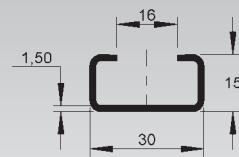

Passende Bügelschellen B... und BK...



Ankerschiene Modell 2970

C-Profil, Schlitzweite 16 mm, nach DIN EN 60715, mit 3 Endlochungen

Modell-Nr.	Länge L	Lochung	EAN	Gewicht in kg pro 100 St.	Kleinste VPE
	mm	mm			
S 2970/100-3 SL	100	3xØ6,5	037407	7,43	100 St.

Passende Bügelschellen B... und BK...

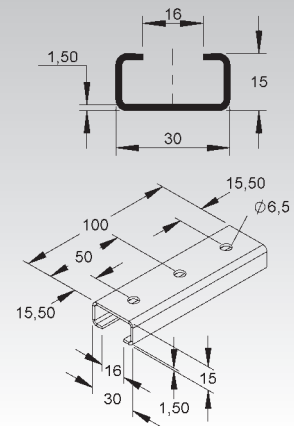

Ankerschiene Modell 2971

C-Profil, Schlitzweite 16 mm, ähnlich DIN EN 60715, ungelocht

Modell-Nr.	Länge L	Tauchlochung, beidseitig	EAN	Gewicht in kg pro 100 m	Kleinste VPE
	mm				
B 2971/2 BO	2000	-	038206	95,43	10 x 2 m
B 2971/6 BO	6000	-	038305	95,40	8 x 6 m
V 2971/2 VO	2000	-	038657	95,43	10 x 2 m
V 2971/4 VO	4000	-	038671	95,40	10 x 4 m
G 2971/2 GO	2000	-	030507	95,43	10 x 2 m
G 2971/4 GO	4000	-	030804	95,40	10 x 4 m
S 2971/2 SO	2000	-	039104	98,91	10 x 2 m
S 2971/4 SO	4000	-	039203	98,91	10 x 4 m
S 2971/6 SO	6000	-	039302	98,91	8 x 6 m
F 2971/2 FO	2000	✓	038602	104,86	10 x 2 m
F 2971/6 FO	6000	-	038701	108,80	8 x 6 m
AL 2971/2 ALO	2000	-	039401	32,46	10 x 2 m
AL 2971/6 ALO	6000	-	039500	32,46	8 x 6 m

Passende Bügelschellen B... und BK...

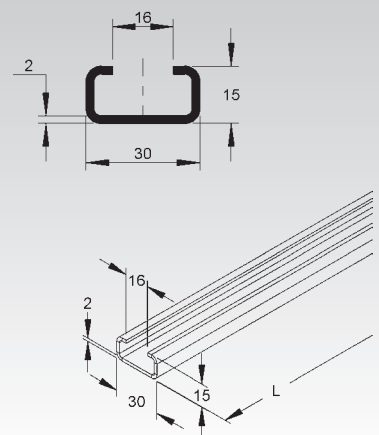

Ankerschiene Modell 2971

C-Profil, Schlitzweite 16 mm, ähnlich DIN EN 60715, gelocht

Modell-Nr.	Länge L	Lochung	Loch-abstand	EAN	Gewicht in kg pro 100 m	Kleinste VPE
	mm	mm	mm			
G 2971/2 GL	2000	9x15	25	030903	88,00	10 x 2 m
G 2971/4 GL	4000	9x15	25	031009	88,00	10 x 4 m
F 2971/2 FL	2000	9x15	25	039005	96,85	10 x 2 m

Passende Bügelschellen B... und BK...

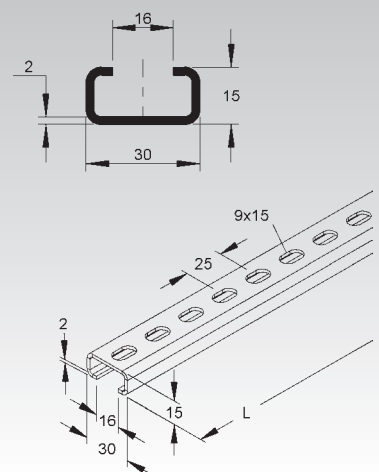

SCHIENEN UND -BEFESTIGUNGEN

Ankerschiene Modell 2972

C-Profil, Schlitzweite 16 mm, ungelocht

Modell-Nr.	Länge L	Tauchlochung, beidseitig	EAN	Gewicht in kg pro 100 m	Kleinste VPE
	mm				
B 2972/2 BO	2000	-	039609	96,66	10 x 2 m
B 2972/6 BO	6000	-	039708	96,00	8 x 6 m
G 2972/2 GO	2000	-	031207	96,66	10 x 2 m
G 2972/4 GO	4000	-	031306	96,70	10 x 4 m
F 2972/2 FO	2000	✓	039906	106,24	10 x 2 m
F 2972/6 FO	6000	-	040001	105,60	8 x 6 m

Passende Bügelschellen B... und BK...



KI 48

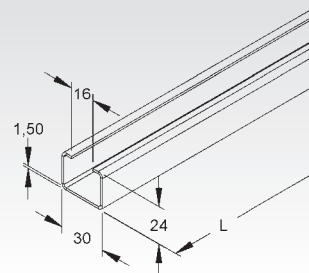
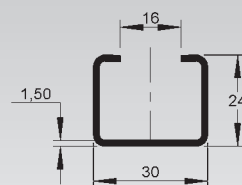

Ankerschiene Modell 2975

C-Profil, Schlitzweite 16 mm, ungelocht

Modell-Nr.	Länge L	Tauchlochung, beidseitig	EAN	Gewicht in kg pro 100 m	Kleinste VPE
	mm				
B 2975/2 BO	2000	-	040209	80,86	10 x 2 m
B 2975/6 BO	6000	-	040308	80,07	10 x 6 m
S 2975/2 SO	2000	-	041107	80,07	10 x 2 m
S 2975/6 SO	6000	-	041404	80,07	10 x 6 m
F 2975/1 FO	1000	✓	040605	88,77	10 m
F 2975/2 FO	2000	✓	040704	88,86	10 x 2 m
F 2975/6 FO	6000	-	040803	88,10	10 x 6 m

Passende Bügelschellen B... und BK...



KI 48

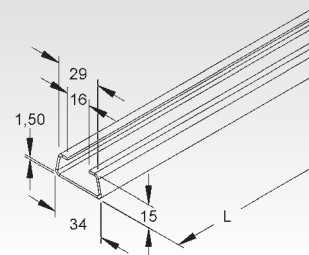
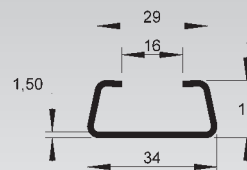

Ankerschiene Modell 2975

C-Profil, Schlitzweite 16 mm, gelocht

Modell-Nr.	Länge L	Lochung	Loch-abstand	EAN	Gewicht in kg pro 100 m	Kleinste VPE
	mm	mm	mm			
F 2975/2 FL	2000	9,5x30	50	040728	82,06	10 x 2 m

Passende Bügelschellen B... und BK...

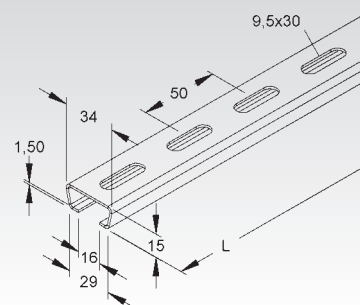
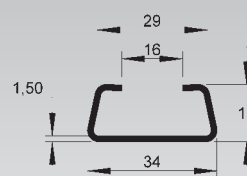

Ankerschiene Modell 2975

C-Profil, Schlitzweite 16 mm, mit 1 mittigen Lochung

Modell-Nr.	Länge L	Lochung	EAN	Gewicht in kg pro 100 St.	Kleinste VPE
	mm	mm			
F 2975/100-1 FL	100	9x15	040759	8,5	100 St.
F 2975/150-1 FL	150	9x15	040766	12,8	100 St.

Passende Bügelschellen B... und BK...

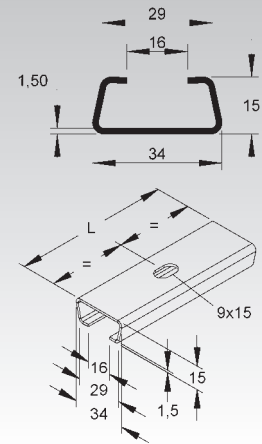

Ankerschiene Modell 2975

C-Profil, Schlitzweite 16 mm, mit 2 Endlochnungen

Modell-Nr.	Länge L	Lochung	EAN	Gewicht in kg pro 100 St.	Kleinste VPE
	mm	mm			
F 2975/200-2 FL	200	9x15	040773	17,2	50 St.
F 2975/300-2 FL	300	9x15	040780	25,7	50 St.

Passende Bügelschellen B... und BK...

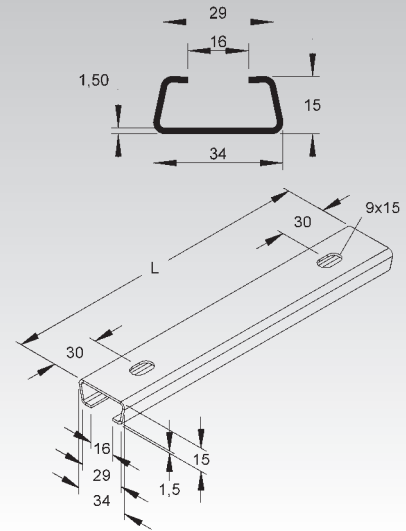

Ankerschiene Modell 2980

C-Profil, Schlitzweite 16 mm, ungelocht

Modell-Nr.	Länge L	Tauchlochung, beidseitig	EAN	Gewicht in kg pro 100 m	Kleinste VPE
	mm				
B 2980/2 BO	2000	-	041602	116,79	10 x 2 m
B 2980/6 BO	6000	-	041800	114,61	6 x 6 m
S 2980/2 SO	2000	-	042609	114,61	10 x 2 m
S 2980/6 SO	6000	-	042708	114,61	6 x 6 m
F 2980/1 FO	1000	✓	042005	128,25	10 m
F 2980/2 FO	2000	✓	042104	128,35	10 x 2 m
F 2980/6 FO	6000	-	042302	126,10	6 m
E3 2980/2 E3	2000	-	042241	115,34	10 x 2 m

Passende Bügelschellen B... und BK...

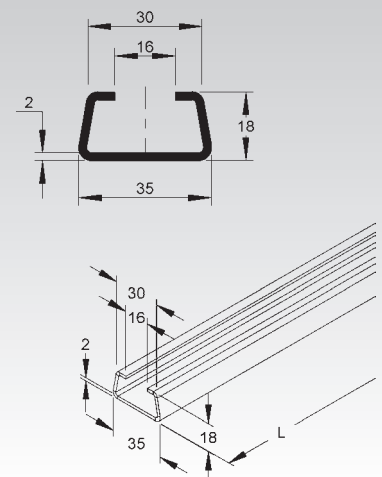

SCHIENEN UND -BEFESTIGUNGEN

Ankerschiene Modell 2980

C-Profil, Schlitzweite 16 mm, gelocht

Modell-Nr.	Länge L	Lochung	Loch-abstand	EAN	Gewicht in kg pro 100 m	Kleinste VPE
	mm	mm	mm			
S 2980/2 SL	2000	9,5x30	50	042555	108,45	10 x 2 m
F 2980/2 FL	2000	9,5x30	50	042203	119,30	10 x 2 m

Passende Bügelschellen B... und BK...

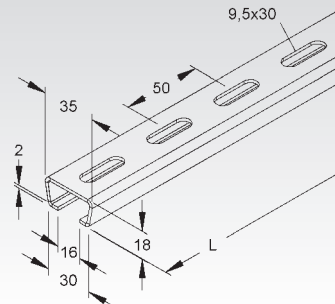
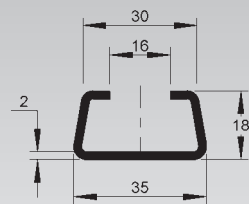

Ankerschiene Modell 2985

C-Profil, Schlitzweite 18 mm, ungelocht

Modell-Nr.	Länge L	Tauchlochung, beidseitig	EAN	Gewicht in kg pro 100 m	Kleinste VPE
	mm				
B 2985/2 BO	2000	-	042906	156,98	5 x 2 m
B 2985/6 BO	6000	-	043002	157,00	5 x 6 m
F 2985/2 FO	2000	✓	043200	172,57	5 x 2 m
F 2985/6 FO	6000	-	043309	172,70	5 x 6 m

Passende Bügelschellen BU... und BUK...

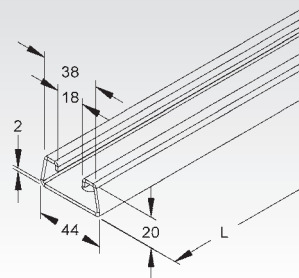
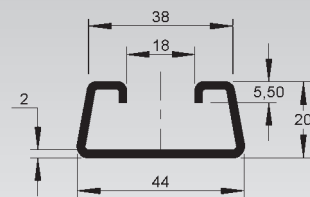

Ankerschiene Modell 2986

C-Profil, Schlitzweite 18 mm, nach DIN EN 60715, ungelocht

Modell-Nr.	Länge L	Tauchlochung, beidseitig	EAN	Gewicht in kg pro 100 m	Kleinste VPE
	mm				
B 2986/2 BO	2000	-	043408	159,01	5 x 2 m
B 2986/6 BO	6000	-	043507	159,01	5 x 6 m
G 2986/2 GO	2000	-	031702	159,01	5 x 2 m
G 2986/4 GO	4000	-	031801	159,01	5 x 4 m
S 2986/2 SO	2000	-	044009	159,01	5 x 2 m
S 2986/3 SO	3000	-	193141	159,01	5 x 3 m
S 2986/4 SO	4000	-	044306	159,01	5 x 4 m
S 2986/6 SO	6000	-	044108	159,01	5 x 6 m
F 2986/2 FO	2000	✓	043705	178,40	5 x 2 m
F 2986/6 FO	6000	-	043804	174,91	5 x 6 m

Passende Bügelschellen BU... und BUK...

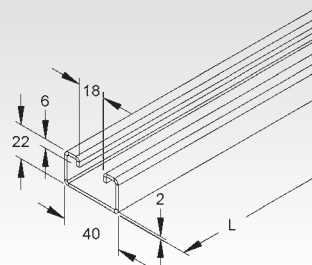
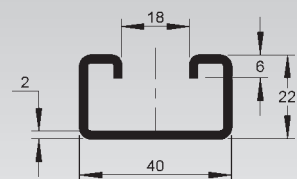

Ankerschiene Modell 2986

C-Profil, Schlitzweite 18 mm, nach DIN EN 60715, mit Sonderlochung

Modell-Nr.	Länge L	Lochung	Loch-abstand	EAN	Gewicht in kg pro 100 m	Kleinste VPE
	mm	mm	mm			
G 2986/4 GL9	4000	9,5x30	50	032105	150,67	5 x 4 m

Passende Bügelschellen BU... und BUK...

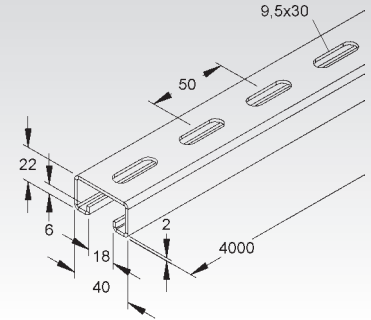
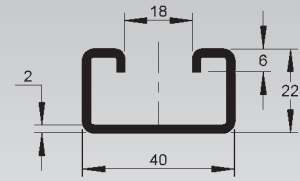

Ankerschiene Modell 2986

C-Profil, Schlitzweite 18 mm, nach DIN EN 60715, gelocht

Modell-Nr.	Länge L	Lochung	Loch-abstand	EAN	Gewicht in kg pro 100 St./m	Kleinste VPE
	mm	mm	mm			
S 2986/2 SL	2000	11,5x30	50	899722	149,07	5 x 2 m
S 2986/3 SL	3000	11,5x30	50	193158	149,07	5 x 3 m
S 2986/6 SL	6000	11,5x30	50	032259	149,07	5 x 6 m
F 2986/100 FL	100	11,5x30	50	873104	16,40	1 St.
F 2986/200 FL	200	11,5x30	50	873128	32,79	1 St.
F 2986/300 FL	300	11,5x30	50	873142	49,19	1 St.
F 2986/400 FL	400	11,5x30	50	873166	65,59	1 St.
F 2986/500 FL	500	11,5x30	50	873180	81,98	1 St.
F 2986/600 FL	600	11,5x30	50	193134	98,38	1 St.
F 2986/2 FL	2000	11,5x30	50	043750	163,97	5 x 2 m
F 2986/3 FL	3000	11,5x30	50	193165	163,97	2 x 3 m
F 2986/6 FL	6000	11,5x30	50	032204	163,97	6 m
E3 2986/3 E3L	3000	11,5x30	50	342228	150,02	5 x 3 m
E5 2986/3 E5L	3000	11,5x30	50	728923	151,53	5 x 3 m
E5 2986/6 E5L	6000	11,5x30	50	728954	151,54	5 x 6 m

Passende Bügelschellen BU... und BUK...

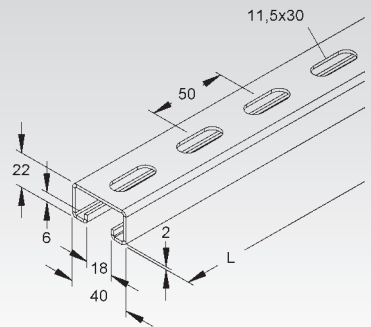
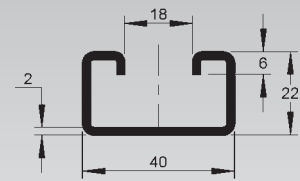

Ankerschiene Modell 2986

C-Profil, Schlitzweite 18 mm, nach DIN EN 60715, mit Kombilochung

Modell-Nr.	Länge L	Lochung	Loch-abstand	EAN	Gewicht in kg pro 100 St./m	Kleinste VPE
	mm	mm	mm			
F 2986/200 FKL	200	9x16xØ11	25	923021	32,88	1 St.
F 2986/300 FKL	300	9x16xØ11	25	923045	49,32	1 St.
F 2986/400 FKL	400	9x16xØ11	25	923069	65,77	1 St.
F 2986/500 FKL	500	9x16xØ11	25	923083	82,21	1 St.
F 2986/600 FKL	600	9x16xØ11	25	923106	98,65	1 St.
F 2986/2 FKL	2000	9x16xØ11	25	923243	164,40	2 m
F 2986/3 FKL	3000	9x16xØ11	25	906826	164,42	3 m
F 2986/6 FKL	6000	9x16xØ11	25	923281	164,40	6 m

Passende Bügelschellen BU... und BUK...

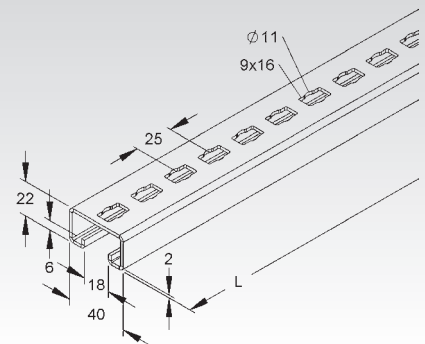
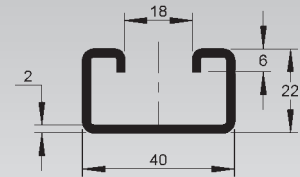

SCHIENEN UND -BEFESTIGUNGEN

Ankerschiene Modell 2986

C-Profil, Schlitzweite 18 mm, ähnlich DIN EN 60715, ungelocht

Modell-Nr.	Länge L	Mat.-Stärke t	EAN	Gewicht in kg pro 100 m	Kleinste VPE
	mm	mm			
S 2986-1.75/2 SO	2000	1,75	043958	141,64	5 x 2 m

Passende Bügelschellen BU... und BUK...

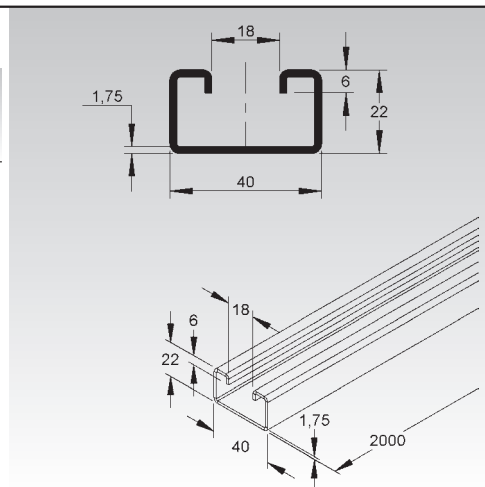

Ankerschiene Modell 2986

C-Profil, Schlitzweite 18 mm, ähnlich DIN EN 60715, gelocht

Modell-Nr.	Länge L	Lochung	Loch-abstand	Mat.-Stärke t	EAN	Gewicht in kg pro 100 m	Kleinste VPE
	mm	mm	mm	mm			
S 2986-1.75/2 SL	2000	11,5x30	50	1,75	043965	132,9	5 x 2 m
S 2986-1.75/6 SL	6000	11,5x30	50	1,75	043989	132,9	5 x 6 m

Passende Bügelschellen BU... und BUK...

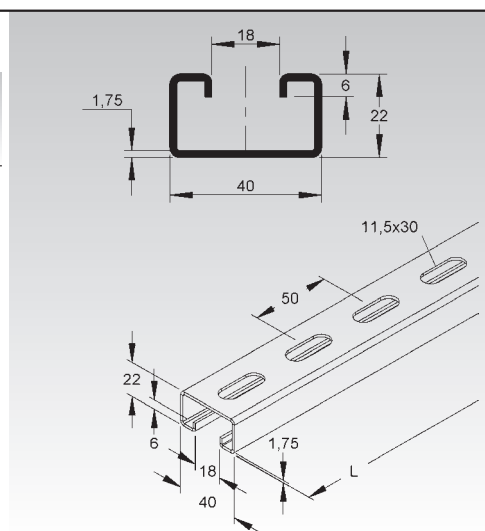

Schutzkappe

Modell-Nr.	Farbe	EAN	Gewicht in kg pro 100 St.	Kleinste VPE
K03 SKC 86	gelb	933105	0,79	20 St.

zur Abdeckung der Profillenden

In persönlichen Gefährdungsbereichen ist die Schutzkappe anzuordnen!

Verwendbar für: C-Schiene 2986 und 2997Z

Um ein problemloses Aufsetzen der Schutzkappe zu gewährleisten, ist ein Abstand von mind. 30 mm zum Profille zu einzuhalten.

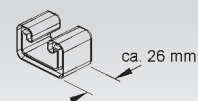

Ankerschiene Modell 2988

C-Profil, Schlitzweite 18 mm, ungelocht

Modell-Nr.	Länge L	Tauchlochung, beidseitig	EAN	Gewicht in kg pro 100 m	Kleinste VPE
	mm				
B 2988/2 BO	2000	-	044504	263,66	5 x 2 m
B 2988/6 BO	6000	-	044603	263,60	2 x 6 m
G 2988/2 GO	2000	-	032303	263,66	5 x 2 m
G 2988/3 GO	3000	-	032402	263,60	3 m
G 2988/4 GO	4000	-	032501	263,60	4 x 4 m
F 2988/2 FO	2000	✓	044900	289,89	5 x 2 m
F 2988/6 FO	6000	-	045006	290,00	2 x 6 m

Passende Bügelschellen BU... und BUK...

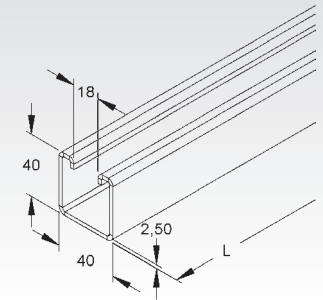
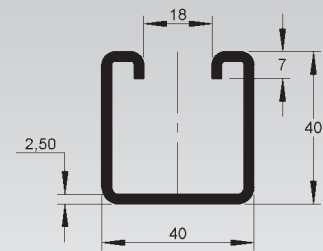

Ankerschiene Modell 2988

C-Profil, Schlitzweite 18 mm, gelocht

Modell-Nr.	Länge L	Lochung	Loch-abstand	EAN	Gewicht in kg pro 100 m	Kleinste VPE
	mm	mm	mm			
F 2988/2 FL	2000	11,5x30	50	044955	276,35	5 x 2 m
F 2988/6 FL	6000	11,5x30	50	045013	276,35	2 x 6 m

Passende Bügelschellen BU... und BUK...

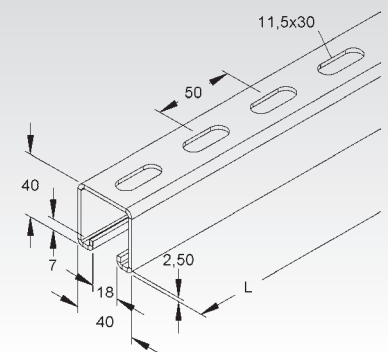
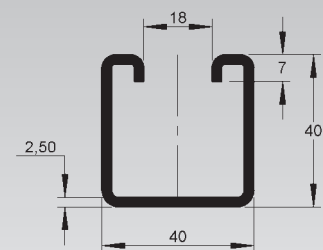

Ankerschiene Modell 2997Z

C-Profil, Schlitzweite 22 mm, gelocht

Modell-Nr.	Länge L	Lochung	Loch-abstand	EAN	Gewicht in kg pro 100 m	Kleinste VPE
	mm	mm	mm			
F 2997Z/3 FL	3000	13x30	50	173662	184,33	3 m
F 2997Z/6 FL	6000	13x30	50	173655	184,33	6 m

Passende Bügelschellen BU... und BUK...

Erforderliches Befestigungszubehör bitte gesondert bestellen: GMZ M... F und Schrauben oder HMZ M10/...F

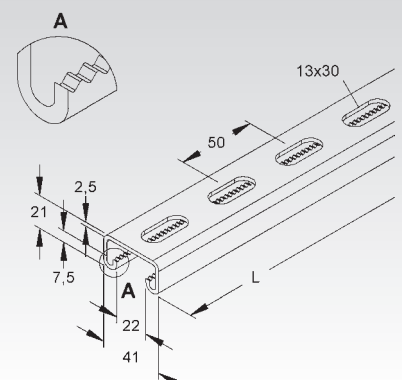
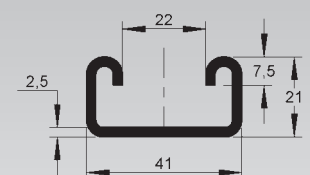

SCHIENEN UND -BEFESTIGUNGEN

Ankerschiene Modell 2996Z

C-Profil, Schlitzweite 22 mm, gelocht

	Modell-Nr.	Länge L	Lochung	Loch-abstand	Seiten-lochung	Seitenloch-abst.	EAN	Gewicht in kg pro 100 St./m	Kleinste VPE
		mm	mm	mm	mm	mm			
F	2996Z/3 FL	3000	13x30	50	11x15	100	960675	265,10	3 m
F	2996Z/4500 FL	4500	13x30	50	11x15	100	003594	1.193,34	1 St.
F	2996Z/6 FL	6000	13x30	50	11x15	100	960699	265,20	6 m
E3	2996Z/3 E3L	3000	13x30	50	11x15	100	078639	242,25	3 m
E3	2996Z/4500 E3L	4500	13x30	50	11x15	100	078646	1.091,76	1 St.
E3	2996Z/6 E3L	6000	13x30	50	11x15	100	078653	242,25	6 m

Passende Bügelschellen BU... und BUK...

Erforderliches Befestigungszubehör für F bitte gesondert bestellen: GMZ M... F, GMZF M...22 F und Schrauben oder HMZ M .../...F

Erforderliches Befestigungszubehör für E3 bitte gesondert bestellen: GMZF M...22 E5 und Schrauben

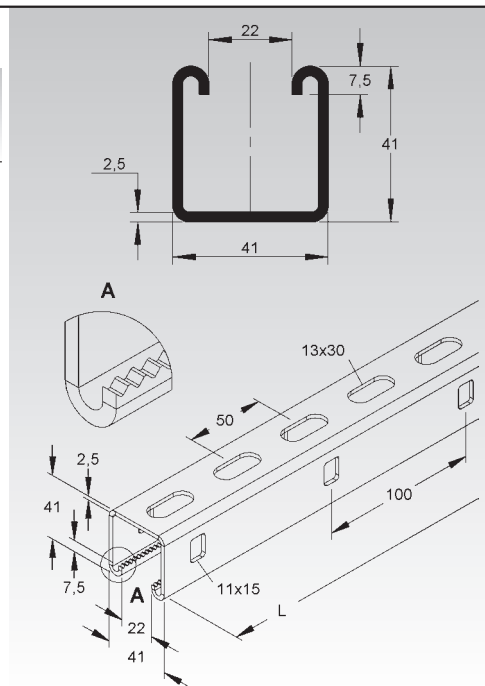

Schutzkappe

	Modell-Nr.	Farbe	EAN	Gewicht in kg pro 100 St.	Kleinste VPE
K03	SKC 88/96	gelb	926800	1,32	20 St.

zur Abdeckung der Profildenden

In persönlichen Gefährdungsbereichen ist die Schutzkappe anzuordnen!

Verwendbar für: C-Schiene 2988 und 2996Z

Um ein problemloses Aufsetzen der Schutzkappe zu gewährleisten, ist ein Abstand von mind. 30 mm zum Profilde einzuhalten.

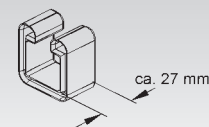

Ankerschiene Modell 2990

C-Profil, Schlitzweite 18 mm, ungelocht

	Modell-Nr.	Länge L	Tauchlochung, beidseitig	EAN	Gewicht in kg pro 100 m	Kleinste VPE
		mm				
B	2990/2 BO	2000	-	045204	208,73	5 x 2 m
B	2990/6 BO	6000	-	045303	207,00	4 x 6 m
F	2990/2 FO	2000	✓	045402	229,46	5 x 2 m
F	2990/6 FO	6000	-	045501	229,60	4 x 6 m

Passende Bügelschellen BU... und BUK...

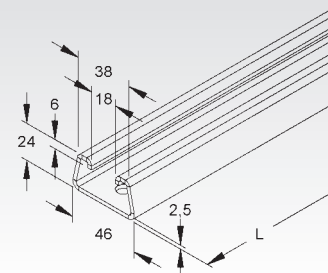
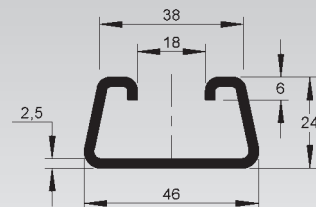

Ankerschiene Modell 2991

C-Profil, Schlitzweite 22 mm, ungelocht

Modell-Nr.	Länge L mm	Tauchlochung, beidseitig	EAN	Gewicht in kg pro 100 m	Kleinste VPE
B 2991/2 BO	2000	-	045709	230,86	5 x 2 m
B 2991/6 BO	6000	-	045808	230,86	4 x 6 m
G 2991/2 GO	2000	-	032709	230,86	5 x 2 m
G 2991/4 GO	4000	-	032808	230,86	2 x 4 m
F 2991/2 FO	2000	✓	046003	253,81	5 x 2 m
F 2991/6 FO	6000	-	046102	253,94	4 x 6 m

Passende Bügelschellen BU... und BUK...

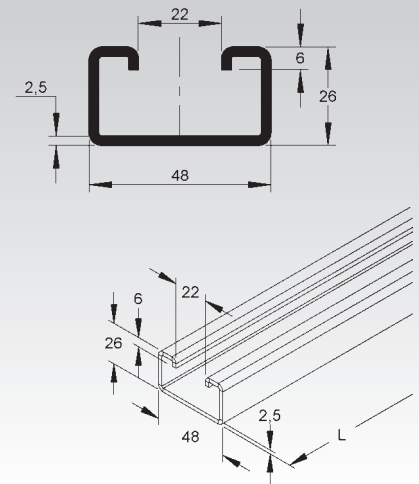

Ankerschiene Modell 2991

C-Profil, Schlitzweite 22 mm, gelocht

Modell-Nr.	Länge L mm	Lochung mm	Loch- abstand mm	EAN	Gewicht in kg pro 100 St./m	Kleinste VPE
F 2991/200 FL	200	11,5x30	50	193400	48,06	1 St.
F 2991/300 FL	300	11,5x30	50	193806	72,08	1 St.
F 2991/400 FL	400	11,5x30	50	193707	96,11	1 St.
F 2991/500 FL	500	11,5x30	50	193905	120,14	1 St.
F 2991/600 FL	600	11,5x30	50	194001	144,17	1 St.
F 2991/700 FL	700	11,5x30	50	194100	168,19	1 St.
F 2991/800 FL	800	11,5x30	50	194209	192,23	1 St.
F 2991/900 FL	900	11,5x30	50	194308	216,25	1 St.
F 2991/1 FL	1000	11,5x30	50	193509	240,27	5 m
F 2991/2 FL	2000	11,5x30	50	193608	240,27	5 x 2 m
F 2991/3 FL	3000	11,5x30	50	193202	240,27	5 x 3 m
F 2991/6 FL	6000	11,5x30	50	193301	240,28	6 m

Passende Bügelschellen BU... und BUK...

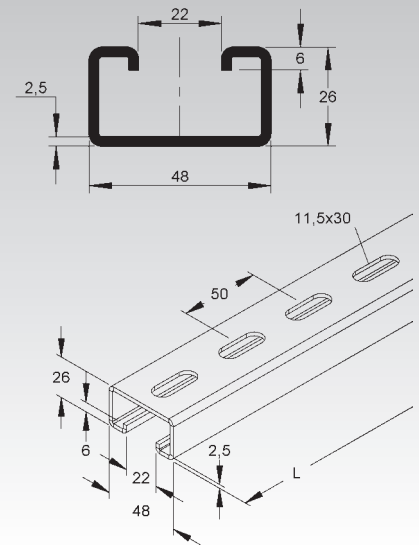

Schutzkappe

Modell-Nr.	Farbe	EAN	Gewicht in kg pro 100 St.	Kleinste VPE
K10 SKC 2991	gelb	103591	2,33	10 St.

zur Abdeckung der Profilenenden

In persönlichen Gefährdungsbereichen ist die Schutzkappe anzuordnen!

Verwendbar für: C-Schiene 2991

Um ein problemloses Aufsetzen der Schutzkappe zu gewährleisten, ist ein Abstand von mind. 50 mm zum Profilenende einzuhalten.

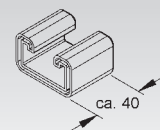

SCHIENEN UND -BEFESTIGUNGEN

Ankerschiene Modell 2992

C-Profil, Schlitzweite 22 mm, gelocht

Modell-Nr.	Länge L	Lochung	Loch-abstand	EAN	Gewicht in kg pro 100 m	Kleinste VPE
	mm	mm	mm			
E5 2992/6 E5L	6000	11,5x30	50	046232	183,5	4 x 6 m

Passende Bügelschellen BU... und BUK...

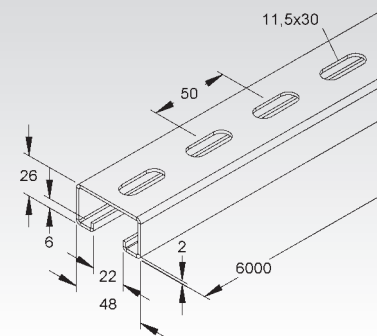
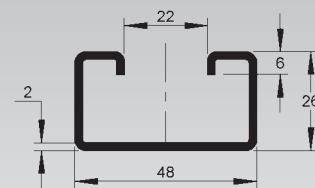

Ankerschiene Modell 2994

C-Profil, Schlitzweite 22 mm, nach DIN EN 60715, ungelocht

Modell-Nr.	Länge L	Tauchlochung, beidseitig	EAN	Gewicht in kg pro 100 m	Kleinste VPE
	mm				
B 2994/2 BO	2000	-	046300	298,39	5 x 2 m
B 2994/6 BO	6000	-	046409	294,40	2 x 6 m
G 2994/2 GO	2000	-	032907	298,39	5 x 2 m
G 2994/4 GO	4000	-	033102	298,30	4 x 4 m
F 2994/2 FO	2000	✓	046607	328,06	5 x 2 m
F 2994/6 FO	6000	-	046706	328,10	2 x 6 m

Passende Bügelschellen BU... und BUK...

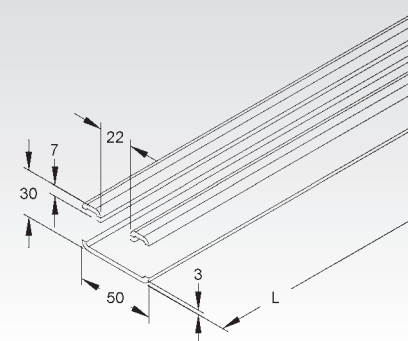
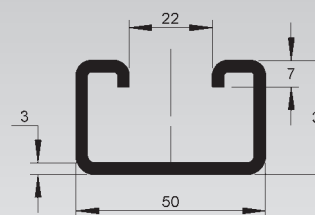

Ankerschiene Modell 2994

C-Profil, Schlitzweite 22 mm, nach DIN EN 60715, gelocht

Modell-Nr.	Länge L	Lochung	Loch-abstand	EAN	Gewicht in kg pro 100 m	Kleinste VPE
	mm	mm	mm			
F 2994/3 FL	3000	11,5x30	50	194353	311,82	2 x 3 m

Passende Bügelschellen BU... und BUK...

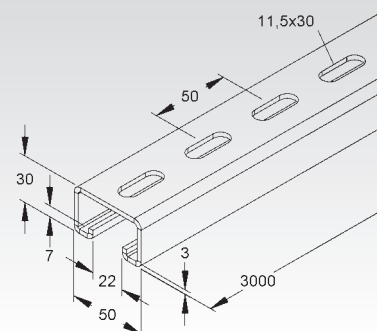
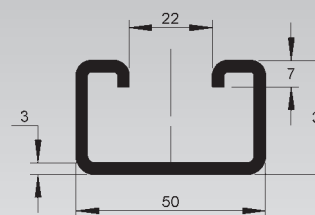

Schutzkappe

Modell-Nr.	Farbe	EAN	Gewicht in kg pro 100 St.	Kleinste VPE
K10 SKC 2994	gelb	960729	2,6	10 St.

zur Abdeckung der Profilenden

In persönlichen Gefährdungsbereichen ist die Schutzkappe anzuordnen!

Verwendbar für: C-Schiene 2994

Um ein problemloses Aufsetzen der Schutzkappe zu gewährleisten, ist ein Abstand von mind. 50 mm zum Profile zu einzuhalten.

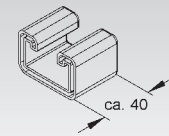

Ankerschiene Modell 2995

C-Profil, Schlitzweite 22 mm, ungelocht

Modell-Nr.	Länge L	Tauchlochung, beidseitig	EAN	Gewicht in kg pro 100 m	Kleinste VPE
B 2995/2 BO	2000	-	046805	311,92	5 x 2 m
B 2995/6 BO	6000	-	046904	311,92	2 x 6 m
F 2995/2 FO	2000	✓	047000	342,94	5 x 2 m
F 2995/6 FO	6000	-	047109	343,11	2 x 6 m

Passende Bügelschellen BU... und BUK...

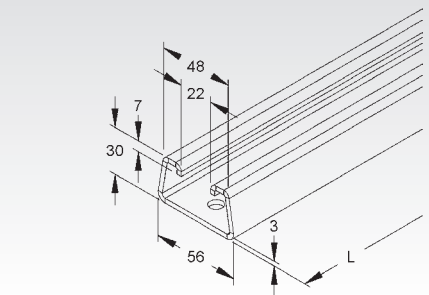
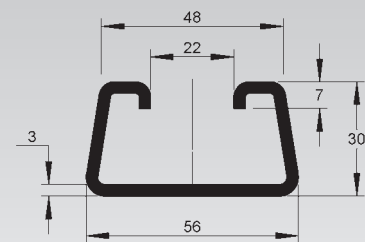

Ankerschiene Modell 2987

C-Profil, Schlitzweite 26 mm, gelocht

Modell-Nr.	Länge L	Lochung	Lochabstand	EAN	Gewicht in kg pro 100 m	Kleinste VPE
S 2987/3 SL	3000	11,5x30	50	193172	143,9	10 x 3 m
S 2987/6 SL	6000	11,5x30	50	193189	143,9	5 x 6 m

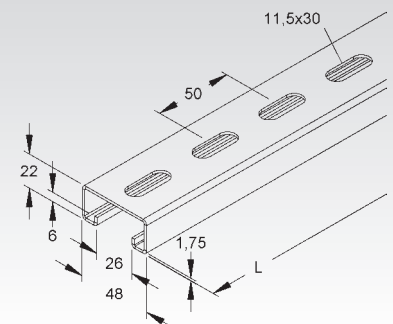
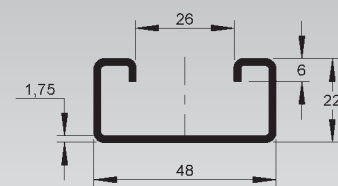

SCHIENEN UND -BEFESTIGUNGEN

Zählerschiene Modell 2930

C-Profil, Schlitzweite 5,4 mm, ungelocht

Modell-Nr.	Länge L	EAN	Gewicht in kg pro 100 m	Kleinste VPE
	mm			
B 2930/2 BO	2000	033300	24,67	25 x 2 m
V 2930/2 VO	2000	033706	24,67	25 x 2 m
S 2930/2 SO	2000	033409	24,02	25 x 2 m

zur Herstellung von Zählerkreuzen und zur Befestigung leichter Geräte

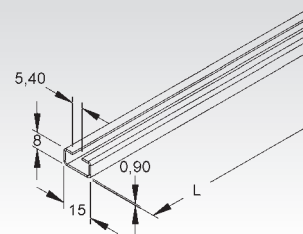
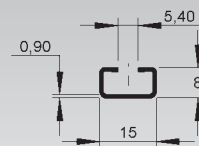

Tragschiene Modell 2932

G-Schiene, TS 32 nach DIN EN 60715, ungelocht

Modell-Nr.	Länge L	EAN	Gewicht in kg pro 100 m	Kleinste VPE
	mm			
B 2932/2 BO	2000	020706	71,51	10 x 2 m
G 2932/2 GO	2000	020904	71,51	10 x 2 m
G 2932/4 GO	4000	021505	71,51	10 x 4 m
S 2932/2 SO	2000	021604	72,65	10 x 2 m
E3 2932/2 E3	2000	022106	73,12	10 x 2 m

Verwendbar für: Reihenklemmen

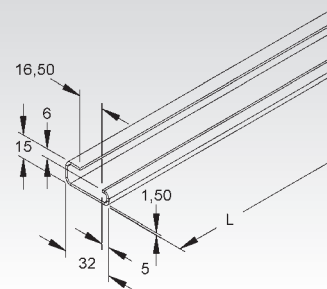
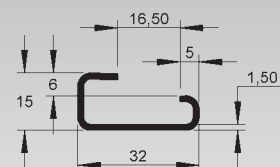

Tragschiene Modell 2932

G-Schiene, TS 32 nach DIN EN 60715, gelocht

Modell-Nr.	Länge L	Lochung	Lochabstand	EAN	Gewicht in kg pro 100 m	Kleinste VPE
	mm	mm	mm			
G 2932/2 GL	2000	5,2x18	25	021307	67,38	10 x 2 m
G 2932/4 GL	4000	5,2x18	25	021406	67,38	10 x 4 m
S 2932/2 SL	2000	5,2x18	25	021802	67,38	10 x 2 m

Verwendbar für: Reihenklemmen

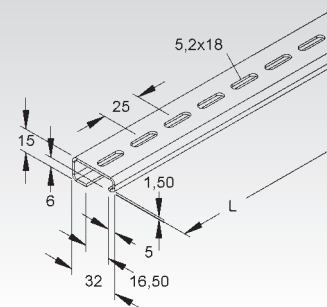
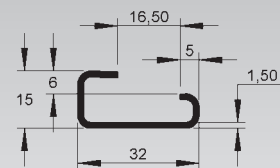

Tragschiene Modell 2937

Hutschiene 15 mm, TS 15 nach DIN EN 60715, ungelocht

Modell-Nr.	Länge L	EAN	Gewicht in kg pro 100 m	Kleinste VPE
	mm			
B 2937/2 BO	2000	022205	17,7	20 x 2 m
G 2937/2 GO	2000	022403	17,7	20 x 2 m
S 2937/2 SO	2000	022632	16,1	20 x 2 m

Verwendbar für: Reihenklemmen

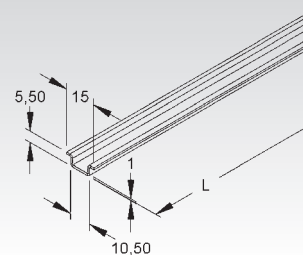
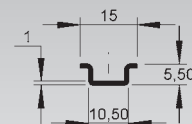

Tragschiene Modell 2937

Hutschiene 15 mm, TS 15 nach DIN EN 60715, gelocht

Modell-Nr.	Länge L	Lochung	Loch-abstand	EAN	Gewicht in kg pro 100 m	Kleinste VPE
	mm	mm	mm			
G 2937/2 GL	2000	4,2x12	20	022601	15,87	20 x 2 m
S 2937/2 SL	2000	4,2x12	20	022625	15,90	20 x 2 m

Verwendbar für: Reihenklemmen

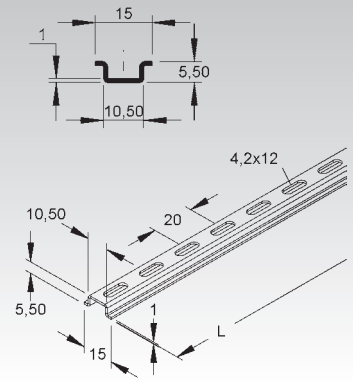

Tragschiene Modell 2933

Hutschiene 35 mm, TS 35 nach DIN EN 60715, ungelocht

Modell-Nr.	Länge L	EAN	Gewicht in kg pro 100 m	Kleinste VPE
	mm			
B 2933/2 BO	2000	022700	35,09	20 x 2 m
V 2933/2 VO	2000	023929	35,90	20 x 2 m
G 2933/2 GO	2000	023301	35,90	20 x 2 m
G 2933/4 GO	4000	022908	35,90	20 x 4 m
S 2933/2 SO	2000	024506	35,09	20 x 2 m
S 2933/4 SO	4000	024308	35,09	20 x 4 m
E3 2933/2 E3	2000	023042	35,30	20 x 2 m

Verwendbar für: Installationsgeräte und Reihenklemmen

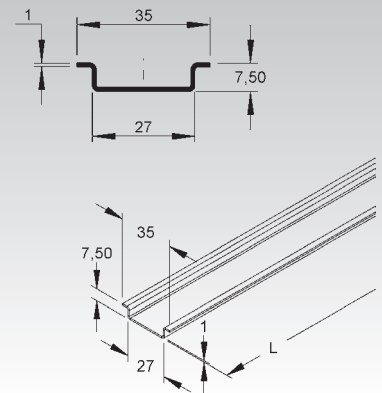

Tragschiene Modell 2933

Hutschiene 35 mm, TS 35 nach DIN EN 60715, gelocht

Modell-Nr.	Länge L	Lochung	Loch-abstand	EAN	Gewicht in kg pro 100 m	Kleinste VPE
	mm	mm	mm			
V 2933/2 VL	2000	5,2x18	25	023943	33,2	20 x 2 m
G 2933/2 GL	2000	5,2x18	25	024001	33,2	20 x 2 m
G 2933/4 GL	4000	5,2x18	25	024100	33,2	20 x 4 m
S 2933/2 SL	2000	5,2x18	25	024803	33,2	20 x 2 m
S 2933/4 SL	4000	5,2x18	25	025008	33,2	20 x 4 m

Verwendbar für: Installationsgeräte und Reihenklemmen

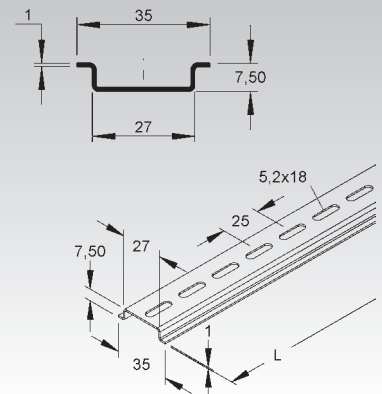

Tragschiene Modell 2933

Hutschiene 35 mm, TS 35 nach DIN EN 60715, mit Sonderlochung

Modell-Nr.	Länge L	Lochung	Loch-abstand	EAN	Gewicht in kg pro 100 m	Kleinste VPE
	mm	mm	mm			
G 2933/2 GL6	2000	6,2x18	25	023981	32,7	20 x 2 m

Verwendbar für: Installationsgeräte und Reihenklemmen

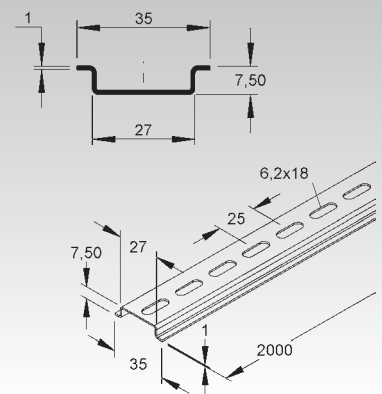

SCHIENEN UND -BEFESTIGUNGEN

Tragschiene Modell 2935

Hutschiene 35 mm, TS 35 nach DIN EN 60715, ungelocht

Modell-Nr.	Länge L	EAN	Gewicht in kg pro 100 m	Kleinste VPE
	mm			
B 2935/2 BO	2000	025305	38,9	20 x 2 m
G 2935/2 GO	2000	025404	39,9	20 x 2 m
S 2935/2 SO	2000	025732	38,9	20 x 2 m

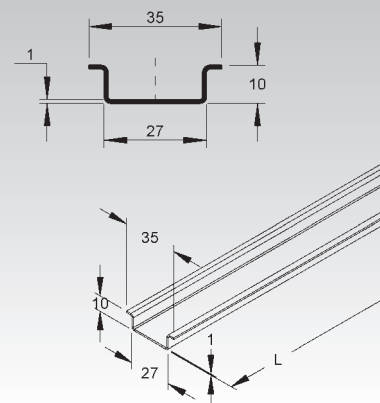

Tragschiene Modell 2935

Hutschiene 35 mm, TS 35 nach DIN EN 60715, gelocht

Modell-Nr.	Länge L	Lochung	Loch-abstand	EAN	Gewicht in kg pro 100 m	Kleinste VPE
	mm	mm	mm			
G 2935/2 GL	2000	5,2x18	25	025602	37,1	20 x 2 m
S 2935/2 SL	2000	5,2x18	25	025725	37,1	20 x 2 m

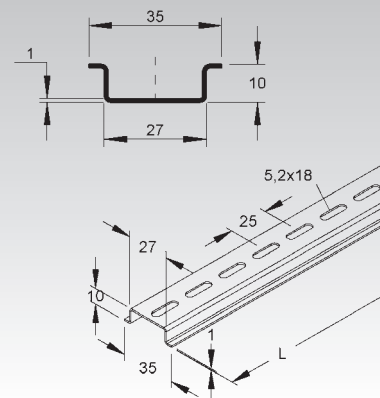

Tragschiene Modell 2934

Hutschiene 35 mm, TS 35 ähnlich DIN EN 60715, ungelocht

Modell-Nr.	Länge L	EAN	Gewicht in kg pro 100 m	Kleinste VPE
	mm			
B 2934/2 BO	2000	025800	67,7	10 x 2 m
V 2934/2 VO	2000	026128	68,1	10 x 2 m
G 2934/2 GO	2000	026302	68,1	10 x 2 m
G 2934/4 GO	4000	026708	68,1	10 x 4 m
S 2934/2 SO	2000	027200	67,7	10 x 2 m
S 2934/4 SO	4000	027705	67,7	10 x 4 m

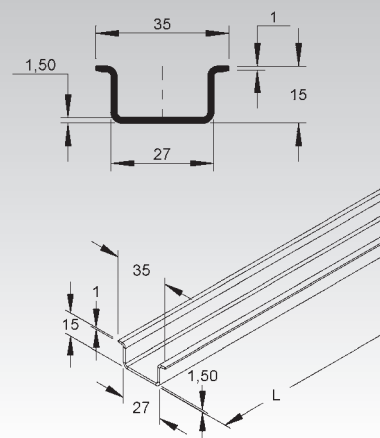

Tragschiene Modell 2934

Hutschiene 35 mm, TS 35 ähnlich DIN EN 60715, gelocht

Modell-Nr.	Länge L	Lochung	Loch-abstand	EAN	Gewicht in kg pro 100 m	Kleinste VPE
	mm	mm	mm			
V 2934/2 VL	2000	5,2x18	25	026791	64	10 x 2 m
G 2934/2 GL	2000	5,2x18	25	026807	64	10 x 2 m
G 2934/4 GL	4000	5,2x18	25	027101	64	10 x 4 m
S 2934/2 SL	2000	5,2x18	25	027804	64	10 x 2 m
S 2934/4 SL	4000	5,2x18	25	027507	64	10 x 4 m

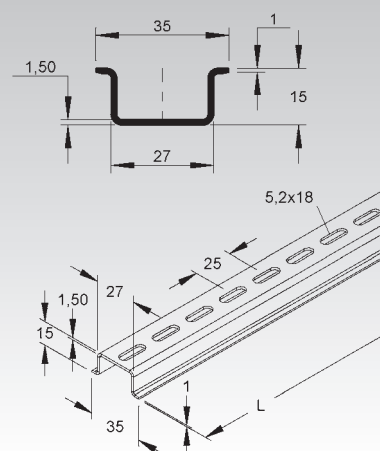

Tragschiene Modell 2934

Hutschiene 35 mm, TS 35 ähnlich DIN EN 60715, mit Sonderlochung

Modell-Nr.	Länge L	Lochung	Loch-abstand	EAN	Gewicht in kg pro 100 m	Kleinste VPE
	mm	mm	mm			
G 2934/2 GL6	2000	6,2x18	25	026777	63,2	10 x 2 m
G 2934/4 GL6	4000	6,2x18	25	886302	63,2	10 x 4 m

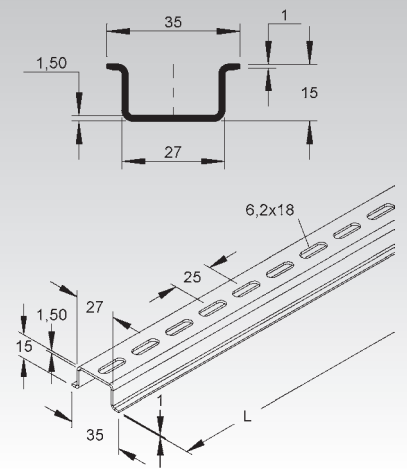

Tragschiene Modell 2936

Hutschiene 35 mm, TS 35 ähnlich DIN EN 60715, ungelocht

Modell-Nr.	Länge L	EAN	Gewicht in kg pro 100 m	Kleinste VPE
	mm			
B 2936/2 BO	2000	028009	97,6	10 x 2 m
G 2936/2 GO	2000	028207	97,6	10 x 2 m

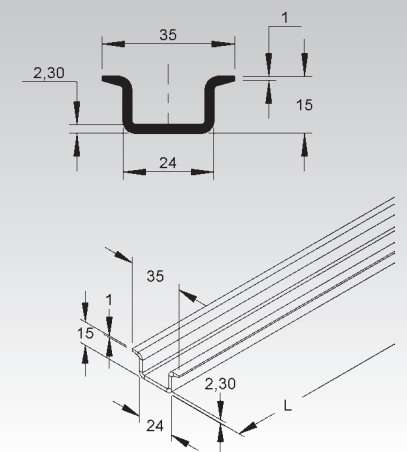

Tragschiene Modell 2936

Hutschiene 35 mm, TS 35 ähnlich DIN EN 60715, gelocht

Modell-Nr.	Länge L	Lochung	Loch-abstand	EAN	Gewicht in kg pro 100 m	Kleinste VPE
	mm	mm	mm			
G 2936/2 GL	2000	5,2x18	25	028504	91,2	10 x 2 m

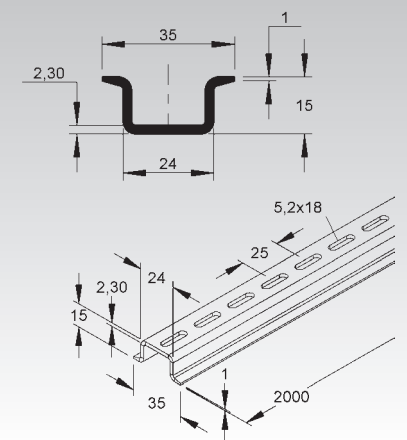

Winkelverbinder

Modell-Nr.	EAN	Gewicht in kg pro 100 St.	Kleinste VPE
F TRV 40	891795	41,1	10 St.
E3 TRV 40 E3	892150	40,5	10 St.

zur Verbindung von vertikal zueinander stehenden, T-förmig zulaufenden U-Profilen und/oder zur Verwendung als Knotenwinkel für Abhängesysteme

Verwendbar für: Profile U 5050/..., U 6040/... und Ankerschienen / Profilschienen

Befestigungszubehör muss je nach Anwendungsfall gesondert bestellt werden.

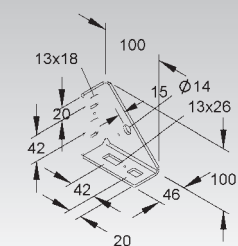

SCHIENEN UND -BEFESTIGUNGEN

Anschlusswinkel

mit vertikalem Verstellbereich von $\pm 30^\circ$

Modell-Nr.	Zubehör inkl.	EAN	Gewicht in kg pro 100 St.	Kleinste VPE
F AWG 110/140	2 FLM 10X25 F	891801	58,74	10 St.
E3 AWG 110/140 E3	2 FLM 10X25 E3	892167	54,62	10 St.

zur Montage an schrägen Decken

Verwendbar für: U-Profile und Ankerschienen / Profilschienen

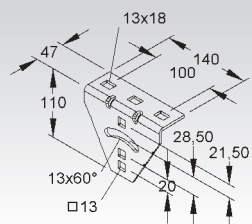

Kreuz-Verbinder

Modell-Nr.	EAN	Gewicht in kg pro 100 St.	Kleinste VPE
G KV 30	159307	6,91	100 St.

Verwendbar für: Ankerschiene 2970, 2971 und 2972 mit einer Schienenbreite von 30 mm

Schrauben und Gleitmuttern bitte gesondert bestellen.

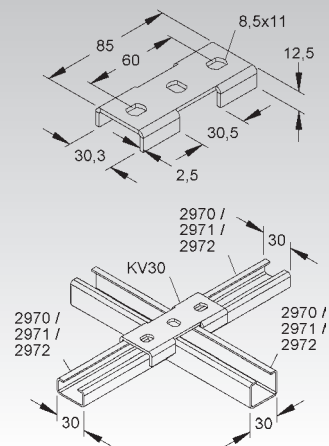

Kreuz-Verbinder

Modell-Nr.	EAN	Gewicht in kg pro 100 St.	Kleinste VPE
G KV 40	160204	15,6	100 St.

Verwendbar für: Ankerschiene 2986 und 2988 mit einer Schienenbreite von 40 mm

Schrauben und Gleitmuttern bitte gesondert bestellen.

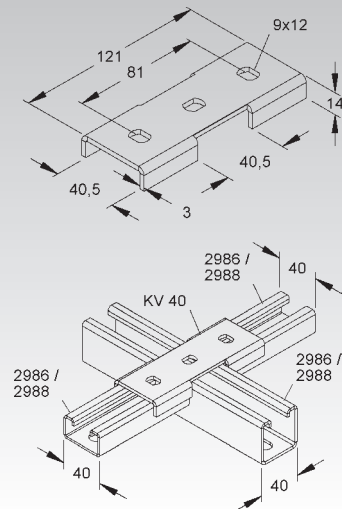

Kreuz-Verbinder

Modell-Nr.	EAN	Gewicht in kg pro 100 St.	Kleinste VPE
G KV 40/30	159406	14,64	100 St.

Verwendbar für: Ankerschiene 2986 und 2988 auf Ankerschiene 2970, 2971 und 2972 für Kombination mit einer Schienenbreite von 40/30 mm

Schrauben und Gleitmuttern bitte gesondert bestellen.

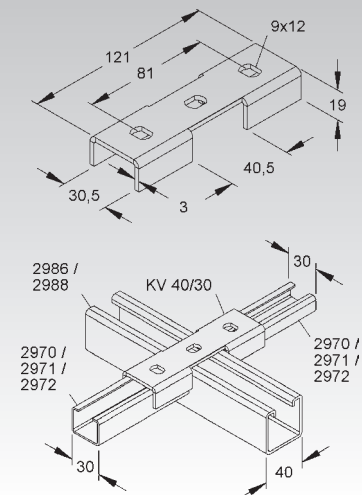

Quer-Verbinder

Modell-Nr.	EAN	Gewicht in kg pro 100 St.	Kleinste VPE
G QV 40	160303	17,92	25 St.

Verwendbar für: Ankerschiene 2986 und 2988 mit einer Schienenbreite von 40 mm und Ankerschiene 2996Z und 2997Z mit einer Schienenbreite von 41 mm

Schrauben und Gleitmuttern bitte gesondert bestellen.

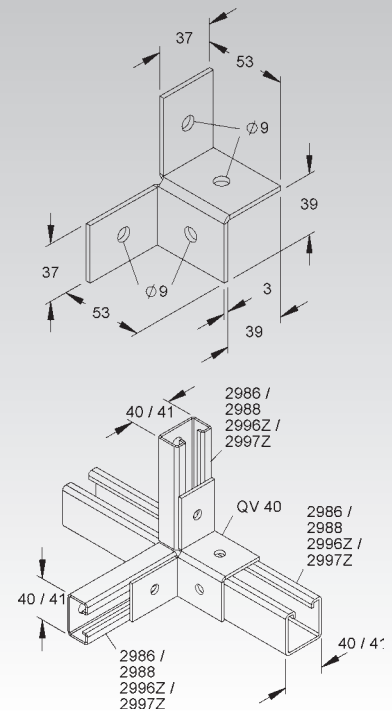

T-Verbinder

Modell-Nr.	EAN	Gewicht in kg pro 100 St.	Kleinste VPE
G TV 30	159208	5,04	100 St.

Verwendbar für: Ankerschiene 2970, 2971 und 2972 mit einer Schienenbreite von 30 mm

Schrauben und Gleitmuttern bitte gesondert bestellen.

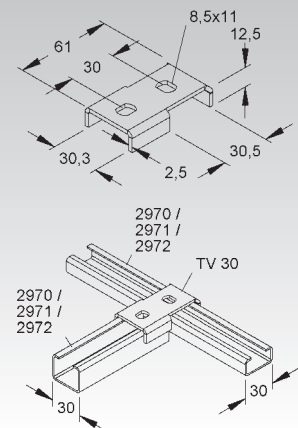

T-Verbinder

Modell-Nr.	EAN	Gewicht in kg pro 100 St.	Kleinste VPE
G TV 40	160105	10,85	100 St.

Verwendbar für: Ankerschiene 2986 und 2988 mit einer Schienenbreite von 40 mm

Schrauben und Gleitmuttern bitte gesondert bestellen.

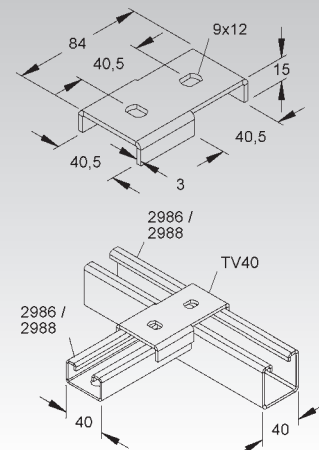

SCHIENEN UND -BEFESTIGUNGEN

T-Verbinder

Modell-Nr.	EAN	Gewicht in kg pro 100 St.	Kleinste VPE
G TV 40/30	160006	7,81	100 St.

Verwendbar für: Ankerschiene 2986 und 2988 auf Ankerschiene 2970, 2971 und 2972 für Kombination mit einer Schienenbreite von 40/30 mm

Schrauben und Gleitmuttern bitte gesondert bestellen.

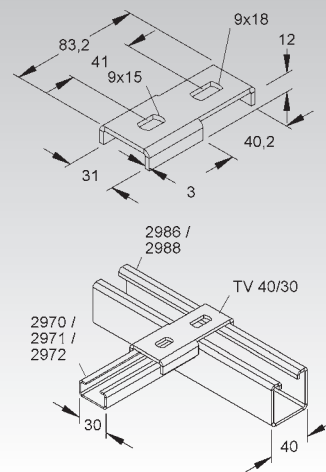

U-Winkel

Modell-Nr.	EAN	Gewicht in kg pro 100 St.	Kleinste VPE
G UV 30	160501	1,36	100 St.

Verwendbar für: Reihenschiene 2910, 2913 und Ankerschiene 2914 auf Ankerschiene 2970, 2971 und 2972 für Schienenbreite von 20/25 mm auf 30 mm

Schrauben und Gleitmuttern bitte gesondert bestellen.

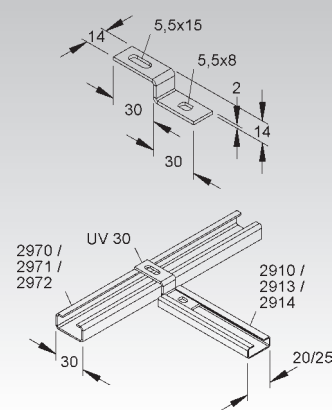

T-Winkelverbinder

Modell-Nr.	EAN	Gewicht in kg pro 100 St.	Kleinste VPE
G TWV 30	159505	4,89	100 St.

Verwendbar für: Ankerschiene 2970, 2971 und 2972 mit einer Schienenbreite von 30 mm

Schrauben und Gleitmuttern bitte gesondert bestellen.

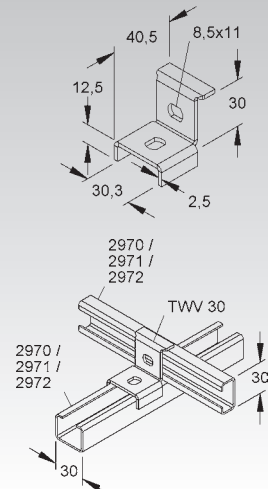

T-Winkelverbinder

Modell-Nr.	EAN	Gewicht in kg pro 100 St.	Kleinste VPE
G TWV 40/30	160402	7,61	100 St.

Verwendbar für: Ankerschiene 2986 und 2988 auf Ankerschiene 2970, 2971 und 2972 für Kombination der Schienenbreite von 40/30 mm

Schrauben und Gleitmuttern bitte gesondert bestellen.

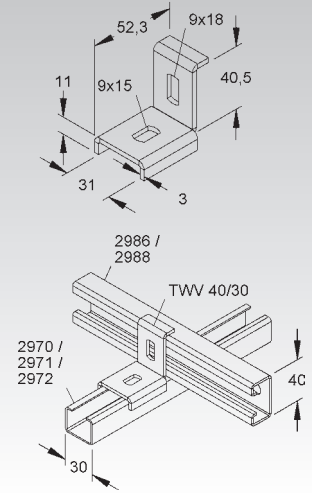

T-Winkelverbinder

Modell-Nr.	EAN	Gewicht in kg pro 100 St.	Kleinste VPE
G TWV 40/40	159604	10,72	100 St.

Verwendbar für: Ankerschiene 2986 und 2988 mit einer Schienenbreite von 40 mm

Schrauben und Gleitmuttern bitte gesondert bestellen.

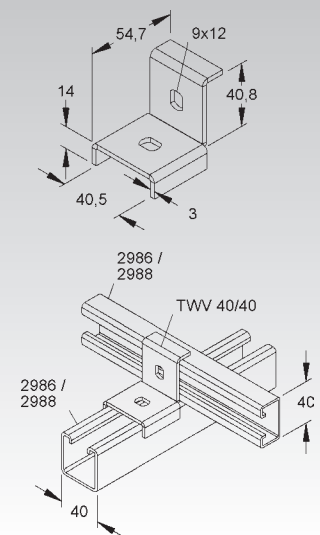

T-Winkelverbinder

vertikal

Modell-Nr.	EAN	Gewicht in kg pro 100 St.	Kleinste VPE
G TRV 30	159703	6,46	100 St.

Verwendbar für: Ankerschiene 2970, 2971 und 2972 mit einer Schienenbreite von 30 mm

Schrauben und Gleitmuttern bitte gesondert bestellen.

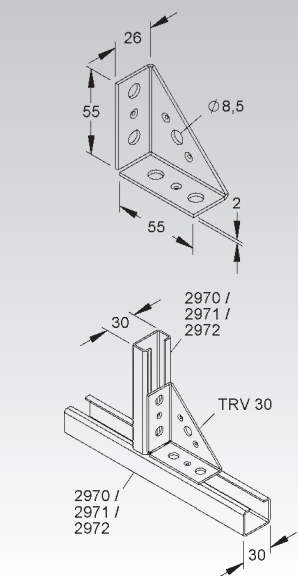

SCHIENEN UND -BEFESTIGUNGEN

R-Verbinder

linke Ausführung

Modell-Nr.	EAN	Gewicht in kg pro 100 St.	Kleinste VPE
G RVL 30	159802	9,19	50 St.

Verwendbar für: Ankerschiene 2970, 2971 und 2972 mit einer Schienenbreite von 30 mm
Schrauben und Gleitmuttern bitte gesondert bestellen.

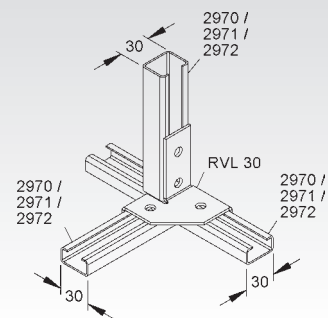
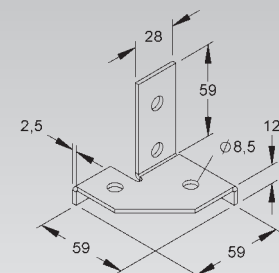

R-Verbinder

rechte Ausführung

Modell-Nr.	EAN	Gewicht in kg pro 100 St.	Kleinste VPE
G RVR 30	159901	9,19	50 St.

Verwendbar für: Ankerschiene 2970, 2971 und 2972 mit einer Schienenbreite von 30 mm
Schrauben und Gleitmuttern bitte gesondert bestellen.

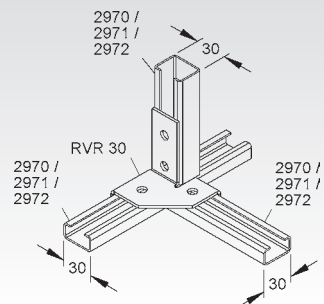
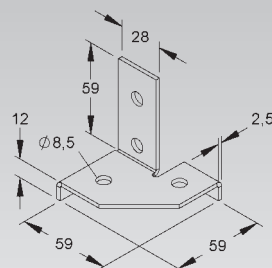

Winkelverbinder

linke Ausführung

Modell-Nr.	EAN	Gewicht in kg pro 100 St.	Kleinste VPE
G WWL 30	159000	8,5	100 St.

Verwendbar für: Ankerschiene 2970, 2971 und 2972 mit einer Schienenbreite von 30 mm
Schrauben und Gleitmuttern bitte gesondert bestellen.

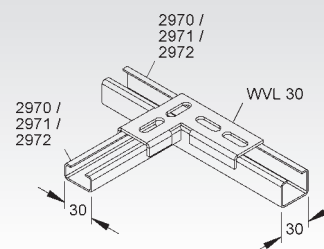
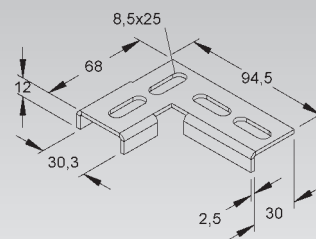

Winkelverbinder

rechte Ausführung

Modell-Nr.	EAN	Gewicht in kg pro 100 St.	Kleinste VPE
G WVR 30	159109	8,5	100 St.

Verwendbar für: Ankerschiene 2970, 2971 und 2972 mit einer Schienenbreite von 30 mm
Schrauben und Gleitmuttern bitte gesondert bestellen.

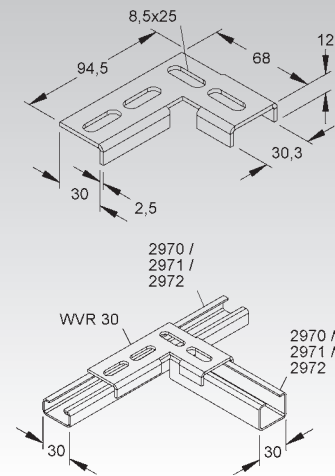

Eckverbinder

horizontal

Modell-Nr.	EAN	Gewicht in kg pro 100 St.	Kleinste VPE
G EV 30	158904	7,89	100 St.

Verwendbar für: Ankerschiene 2970, 2971 und 2972 mit einer Schienenbreite von 30 mm
Schrauben und Gleitmuttern bitte gesondert bestellen.

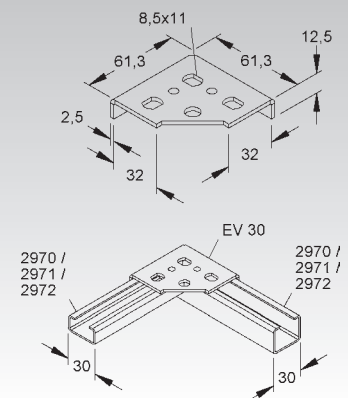

Trägerzwischenklemme

inkl. Sechskantschrauben mit Ansatzspitze nach DIN 564

Modell-Nr.	Breite B	Länge L	Mat.-Stärke t	zul. F bei Schenkelabst./2	Zubehör inkl.	EAN	Gewicht in kg pro 100 Paar	Kleinste VPE
	mm	mm	mm	kN				
S TZK 86-96 S	45,5	100	2	0,5	4 SK 8X25 V	073924	24,74	10 Paar

zum Verkleben der Schiene zwischen den Schenkeln eines T-Trägers

Verwendbar für: Ankerschiene 2986 und 2996Z

1. Die Schiene mit den beiden Trägerzwischenklemmen montieren und im Träger positionieren und festklemmen.

- A. Bei der Ausführung 2986 erfolgt die Positionierung über die beiden Laschen.
- B. Bei der Ausführung 2996Z erfolgt die Positionierung über die beiden Laschen und die äußeren Schenkel.

Die angegebene Tragfähigkeit bezieht sich auf einen Schenkelabstand von 400 mm und auf ein aufgebracht Drehmoment von 2,5 Nm bei ausschließlich senkrechter Lasteinleitung. Bei Verwendung von größeren Schenkelabständen ist die max. Tragfähigkeit zu reduzieren.

Schiene bitte gesondert bestellen.

Die Bestelllänge der Schiene entspricht dem Abstand zwischen den beiden Flanschen und ist bauseits abzulängen (abzüglich ca. 16 mm Materialstärke und der Schraubenspitze).

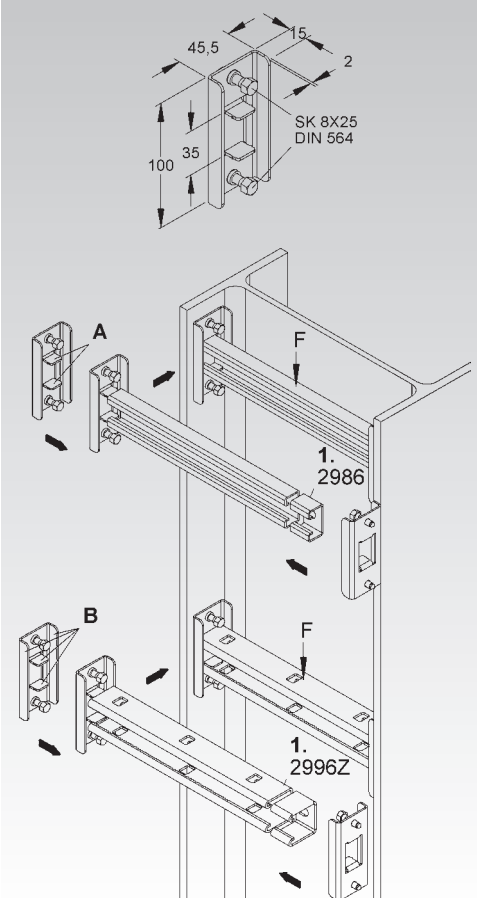

SCHIENEN UND -BEFESTIGUNGEN

Trägerklammer

vormontiert

Modell-Nr.	Breite B	Breite B1	Gewindestab Ø	Flanschstärke (t)	senk. Nennlast F	EAN	Gewicht in kg pro 100 St.	Kleinste VPE
	mm	mm	mm	mm	kN			
S TKM 1	17,5	8,5	≤ M8	8-20	2,0	092741	16,5	25 St.
S TKM 2	19,5	10,5	≤ M10	8-20	3,6	092758	16,7	25 St.
S TKM 3	21,5	12,5	≤ M12	8-20	5,0	092765	17,4	25 St.

zum Aufschlagen auf Trägerflansche zur senkrechten Abhängung von Rohren, Gitterrinnen, Kabelkanälen usw. mittels Gewindestab

Verwendbar für: Trägerprofile nach DIN 1025 mit schrägen Flanschen mit 14% Neigung und einem Mindestmaß von 8 - 20 mm sowie parallele Flanschen mit einer Flanschstärke von 8 - 20 mm

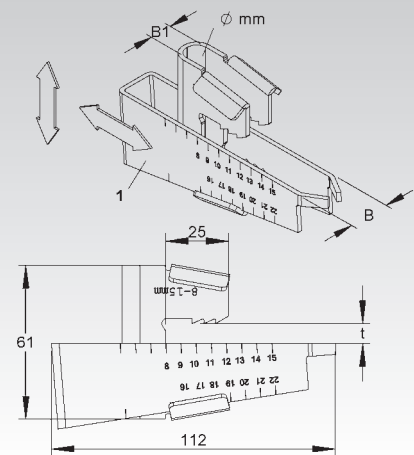

Profilklemme

einschließlich Zapfenschraube M8 mit Schlitz

Modell-Nr.	Flanschstärke (t)	Gewinde M	vertikale Nennlast F1	Vertikale Nennlast F2	EAN	Gewicht in kg pro 100 St.	Kleinste VPE
	mm		kN	kN			
F PKS M6/10-40 F	6 - 35	6	1,8	1,6	133871	20,27	25 St.
F PKS M8/10-40 F	6 - 35	8	1,8	1,6	077571	21,20	25 St.
E3 PKS M8/10-40 E3	6 - 35	8	1,8	1,6	126866	19,40	25 St.
E5 PKS M8/10-40 E5	6 - 35	8	1,8	1,6	126873	19,59	25 St.

für Trägerprofile mit parallelen Flanschen oder schrägen Flanschen mit max. 14% Neigung sowie als Zuleitung zu den Energieabnehmern

Je nach Anwendungsfall können die zur Verwendung kommenden Befestigungsmittel variieren!

Schraubenanzugsmoment 4 Nm
Schlüsselweite 13

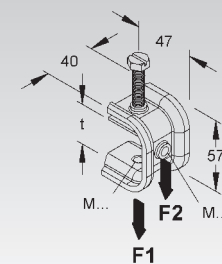

Gleitmutter

mit Kunststoff-Klemmfeder

Modell-Nr.	Gewinde M	EAN	Gewicht in kg pro 100 St.	Kleinste VPE
G GUF 103	3	116805	0,19	100 St.
G GUF 104	4	116904	0,19	100 St.

selbsthaftend und unverlierbar durch Klemmfeder

Verwendbar für: Zählerschiene 2930
Nur vom Profilenende aus einschiebbar.

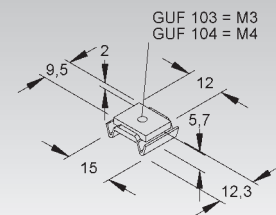

Gleitmutter

mit Kunststoff-Klemmfeder

Modell-Nr.	Gewinde M	EAN	Gewicht in kg pro 100 St.	Kleinste VPE
G GUF 204	4	117000	0,3	100 St.
G GUF 205	5	117109	0,3	100 St.

selbsthaftend und unverlierbar durch Klemmfeder

Verwendbar für: Reihenschiene 2910
Nur vom Profilenende aus einschiebbar.

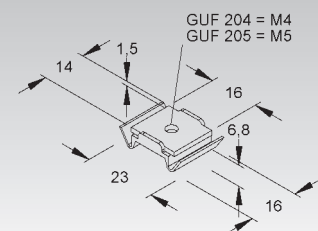

Schräggleitmutter

ohne Zylinderkopfschraube

Modell-Nr.	Gewinde M	EAN	Gewicht in kg pro 100 St.	Kleinste VPE
V GSM 204	4	117604	0,22	100 St.

Verwendbar für: Reihenschiene 2910
An jeder Stelle im Profilschlitz einsetzbar.

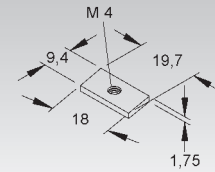

Schräggleitmutter

mit Zylinderkopfschraube M4 x 8 nach DIN EN ISO 1207

Modell-Nr.	Gewinde M	EAN	Gewicht in kg pro 100 St.	Kleinste VPE
V GSM 204/8	4	117505	0,36	100 St.

Verwendbar für: Reihenschiene 2910
An jeder Stelle im Profilschlitz einsetzbar.

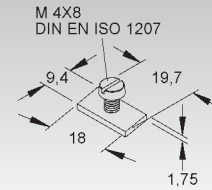

Schräggleitmutter

ohne Zylinderkopfschraube

Modell-Nr.	Gewinde M	Mat.-Stärke t mm	EAN	Gewicht in kg pro 100 St.	Kleinste VPE
V GSM 234	4	3	117703	0,35	100 St.
V GSM 235	5	3	117802	0,34	100 St.

Verwendbar für: Reihenschiene 2910
An jeder Stelle im Profilschlitz einsetzbar.

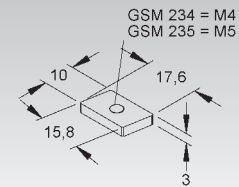

Doppellappen Gleitmutter

ohne Zylinderkopfschraube

Modell-Nr.	Gewinde M	EAN	Gewicht in kg pro 100 St.	Kleinste VPE
V GNL 204	4	114405	0,4	100 St.

Verwendbar für: Reihenschiene 2910
An jeder Stelle im Profilschlitz einsetzbar.

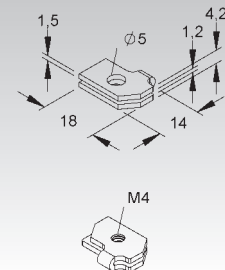

Doppellappen Gleitmutter

mit Zylinderkopfschraube M4 x 8 nach DIN EN ISO 1207

Modell-Nr.	Gewinde M	EAN	Gewicht in kg pro 100 St.	Kleinste VPE
V GNL 204/8	4	114306	0,54	100 St.

Verwendbar für: Reihenschiene 2910
An jeder Stelle im Profilschlitz einsetzbar.

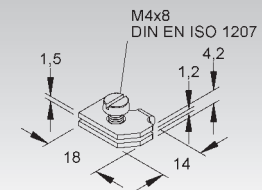

U-Gleitmutter

ohne Zylinderkopfschraube

Modell-Nr.	Gewinde M	EAN	Gewicht in kg pro 100 St.	Kleinste VPE
G GU 204	4	114900	0,28	100 St.
G GU 205	5	115105	0,27	100 St.

Verwendbar für: Reihenschiene 2910
Nur vom Profilende aus einschiebbar.

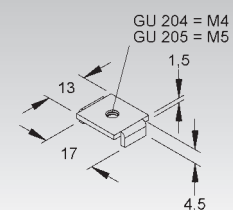

SCHIENEN UND -BEFESTIGUNGEN

U-Gleitmutter

mit Zylinderkopfschraube M4 x 10 nach DIN EN ISO 1207

Modell-Nr.	Gewinde M	EAN	Gewicht in kg pro 100 St.	Kleinste VPE
G GU 204/10	4	114801	0,42	100 St.

Verwendbar für: Reihenschiene 2910
Nur vom Profilde aus einschiebbar.

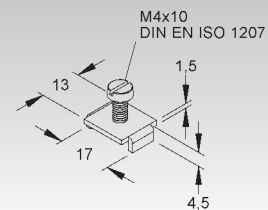

Gleitmutter

mit Kunststoff-Klemmfeder

Modell-Nr.	Gewinde M	EAN	Gewicht in kg pro 100 St.	Kleinste VPE
G GUF 304	4	117208	0,46	50 St.

selbsthaftend und unverlierbar durch Klemmfeder

Verwendbar für: Reihenschiene 2913
Nur vom Profilde aus einschiebbar.

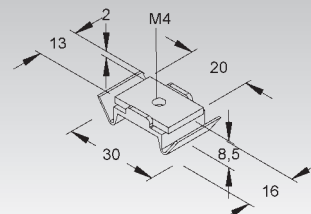

Schräggleitmutter

ohne Zylinderkopfschraube

Modell-Nr.	Gewinde M	Höhe H mm	EAN	Gewicht in kg pro 100 St.	Kleinste VPE
V GSM 304	4	2,5	118007	0,54	100 St.
V GSM 305	5	2,5	118106	0,53	100 St.
V GSM 306	6	4,0	118205	0,82	50 St.
V GSM 308	8	4,0	118304	0,76	50 St.

Verwendbar für: Reihenschiene 2913, Ankerschiene 2914, 2916 und 2917
An jeder Stelle im Profilschlitz einsetzbar.

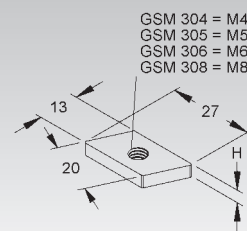

Schräggleitmutter

mit Zylinderkopfschraube M4 x 12 nach DIN EN ISO 1207

Modell-Nr.	Gewinde M	EAN	Gewicht in kg pro 100 St.	Kleinste VPE
V GSM 304/12	4	117901	0,73	100 St.

Verwendbar für: Reihenschiene 2913, Ankerschiene 2914, 2916 und 2917
An jeder Stelle im Profilschlitz einsetzbar.

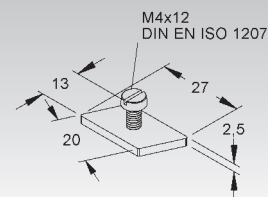

Doppellappen Gleitmutter

ohne Zylinderkopfschraube

Modell-Nr.	Gewinde M	EAN	Gewicht in kg pro 100 St.	Kleinste VPE
V GNL 304	4	114603	0,75	100 St.

Verwendbar für: Reihenschiene 2913 und Ankerschiene 2914
An jeder Stelle im Profilschlitz einsetzbar.

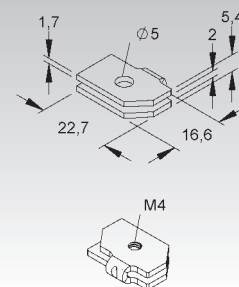

Doppellappen Gleitmutter

mit Zylinderkopfschraube M4 x 10 nach DIN EN ISO 1207

Modell-Nr.	Gewinde M	EAN	Gewicht in kg pro 100 St.	Kleinste VPE
V GNL 304/10	4	114504	0,86	100 St.

Verwendbar für: Reihenschiene 2913 und Ankerschiene 2914
An jeder Stelle im Profilschlitz einsetzbar.

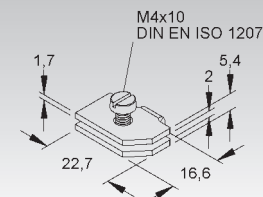

U-Gleitmutter

ohne Zylinderkopfschraube

Modell-Nr.	Gewinde M	EAN	Gewicht in kg pro 100 St.	Kleinste VPE
G GU 304	4	115303	0,48	100 St.
G GU 305	5	115402	0,47	100 St.

Verwendbar für: Reihenschiene 2913 und Ankerschiene 2914
Nur vom Profilde aus einschiebbar.

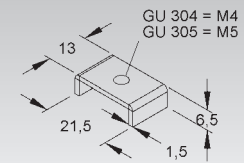

U-Gleitmutter

ohne Zylinderkopfschraube

Modell-Nr.	Gewinde M	EAN	Gewicht in kg pro 100 St.	Kleinste VPE
G GU 304/10	4	115204	0,59	50 St.

Verwendbar für: Reihenschiene 2913 und Ankerschiene 2914
Nur vom Profilde aus einschiebbar.

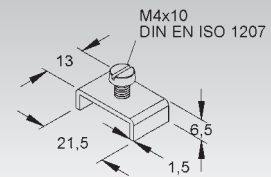

Schräggleitmutter

ohne Zylinderkopfschraube

Modell-Nr.	Gewinde M	EAN	Gewicht in kg pro 100 St.	Kleinste VPE
V GSM 0305	5	118403	0,55	100 St.
V GSM 0306	6	118502	0,52	100 St.

Verwendbar für: Ankerschiene 2920
An jeder Stelle im Profil einsetzbar.

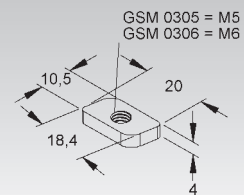

Montageplatte

selbsthaftend, schwingungsdämpfende Unterlegplatte

Modell-Nr.	EAN	Gewicht in kg pro 100 St.	Kleinste VPE
K11 MP 13/5	161607	0,08	100 St.

Verwendbar für: Reihenschiene 2910 und 2913 mit 11 mm Schlitzweite

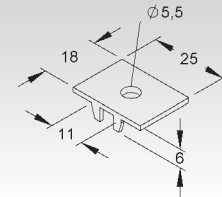

Schräggleitmutter

ohne Zylinderkopfschraube

Modell-Nr.	Gewinde M	Höhe H mm	EAN	Gewicht in kg pro 100 St.	Kleinste VPE
V GSM 410	10	6	118809	1,62	50 St.
G GSM 406	6	4	118601	1,21	50 St.
G GSM 408	8	6	118700	1,73	50 St.
E3 GSM 406 E3	6	4	119325	1,22	50 St.
E3 GSM 408 E3	8	4	119349	1,16	50 St.
E3 GSM 410 E3	10	4	119363	1,09	50 St.
E5 GSM 406 E5	6	4	118557	1,23	50 St.

Verwendbar für: Ankerschiene 2970, 2971, 2972, 2975 und 2980
An jeder Stelle im Profil einsetzbar.

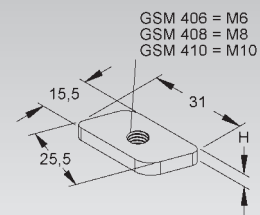

SCHIENEN UND -BEFESTIGUNGEN

Schräggleitmutter

ohne Zylinderkopfschraube

Modell-Nr.	Gewinde M	Höhe H mm	EAN	Gewicht in kg pro 100 St.	Kleinste VPE
G GSM 0404	4	3	119004	0,80	50 St.
G GSM 0405	5	3	119103	0,79	50 St.
G GSM 0406	6	4	119202	1,04	50 St.
G GSM 0408	8	4	119301	0,99	50 St.

Verwendbar für: Ankerschiene 2970, 2971 und 2972
An jeder Stelle im Profil einsetzbar.

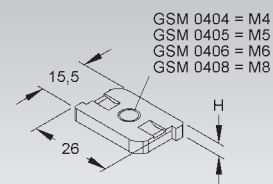

Schräggleitmutter

mit Klemmfeder (phosphatiert)

Modell-Nr.	Gewinde M	Höhe H mm	EAN	Gewicht in kg pro 100 St.	Kleinste VPE
G GSF 0404	4	3	119400	0,86	25 St.
G GSF 0405	5	3	119509	0,89	25 St.
G GSF 0406	6	4	119608	1,04	25 St.
G GSF 0408	8	4	119707	1,02	25 St.

Verwendbar für: Ankerschiene 2970 und 2971
An jeder Stelle im Profil einsetzbar.

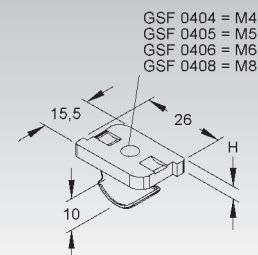

U-Gleitmutter

ohne Zylinderkopfschraube

Modell-Nr.	Gewinde M	EAN	Gewicht in kg pro 100 St.	Kleinste VPE
G GU 0404	4	115808	1,14	50 St.
G GU 0405	5	115907	1,13	50 St.
G GU 0406	6	116003	1,13	50 St.

Verwendbar für: Ankerschiene 2970 und 2971
Nur vom Profilenende aus einsetzbar.

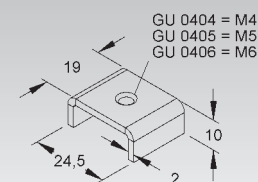

U-Gleitmutter

Spezialausführung, ohne Zylinderkopfschraube

Modell-Nr.	Gewinde M	EAN	Gewicht in kg pro 100 St.	Kleinste VPE
V GUE 404	4	116409	0,73	100 St.
V GUE 405	5	116508	0,72	100 St.

Verwendbar für: Ankerschiene 2970, 2971 und 2972
An jeder Stelle im Profilschlitz einsetzbar.

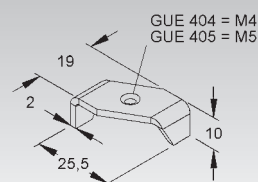

Montageplatte

selbsthaftend, schwingungsdämpfende Unterlegplatte

Modell-Nr.	EAN	Gewicht in kg pro 100 St.	Kleinste VPE
K11 MP 70/5	161706	0,14	50 St.
K11 MP 70/8	161805	0,13	50 St.

Verwendbar für: Ankerschiene 2970, 2971 und 2972 mit 16 mm Schlitzweite



KI 108 KI 109

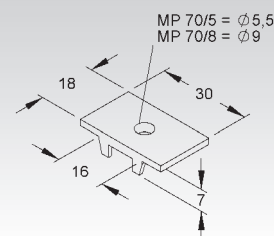

U-Gleitmutter

ohne Zylinderkopfschraube

Modell-Nr.	Gewinde M	EAN	Gewicht in kg pro 100 St.	Kleinste VPE
G GU 405	5	115600	1,28	50 St.
G GU 406	6	115709	1,28	50 St.

Verwendbar für: Ankerschiene 2975 und 2980
Nur vom Profilende aus einschiebbar.

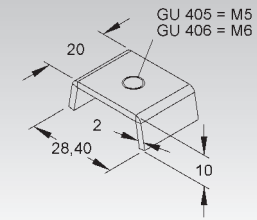

U-Gleitmutter

Spezialausführung, ohne Zylinderkopfschraube

Modell-Nr.	Gewinde M	EAN	Gewicht in kg pro 100 St.	Kleinste VPE
G GUE 406	6	116607	1,45	50 St.
G GUE 408	8	116706	1,41	50 St.

Verwendbar für: Ankerschiene 2975 und 2980
An jeder Stelle im Profilschlitz einsetzbar.

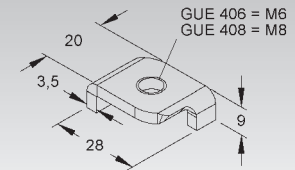

Gleitmutter

Modell-Nr.	Gewinde M	Festigkeitsklasse	EAN	Gewicht in kg pro 100 St.	Kleinste VPE
F GMZ M6 F	6	8	947409	3,5	100 St.
F GMZ M8 F	8	8	947416	3,3	100 St.
F GMZ M10 F	10	8	947423	3,2	100 St.
F GMZ M12 F	12	8	947430	3,5	100 St.

Die Ausführung GMZ M12 F ist in Kombination mit der Schiene 2986-1.75... nicht geeignet.

Verwendbar für: Ankerschiene 2985, 2986, 2988 und 2990 mit 18 mm Schlitzweite
Ankerschiene 2996Z mit 22 mm Schlitzweite

An jeder Stelle im Profil einsetzbar.

Die Gleitmutter GMZ M12 F ist bei Ankerschienen mit 18 mm Schlitzweite nur vom Profilende aus einsetzbar.

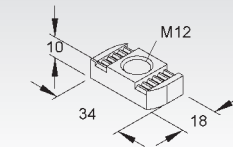
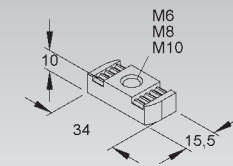

Gleitmutter mit Fixierhilfe

Modell-Nr.	Gewinde M	Festigkeitsklasse	EAN	Gewicht in kg pro 100 St.	Kleinste VPE
F GMZF M6-18 F	6	8	055647	3,66	100 St.
F GMZF M8-18 F	8	8	055654	3,52	100 St.
F GMZF M10-18 F	10	8	055661	3,36	100 St.
F GMZF M12-18 F	12	8	055678	3,71	100 St.
E5 GMZF M6-18 E5	6	1.4571	069842	3,72	100 St.
E5 GMZF M8-18 E5	8	1.4571	069866	3,58	100 St.
E5 GMZF M10-18 E5	10	1.4571	066414	3,41	100 St.
E5 GMZF M12-18 E5	12	1.4571	069828	3,77	100 St.

für ein genaues Fixieren ohne Verrutschen, besonders in senkrechten Anwendungen

Die Ausführung GMZF M12-18... ist in Kombination mit der Schiene 2986-1.75... nicht geeignet.

Verwendbar für: Ankerschienen 2985, 2986, 2988 und 2990 mit 18 mm Schlitzweite

An jeder Stelle im Profil einsetzbar.

Die Gleitmutter wird mittels Fixierhilfe um 90° in das Profil eingedreht und kann durch Andrücken variabel positioniert werden.

Die Gleitmutter GMZF M12-18... ist nur vom Profilende der Ankerschiene einsetzbar.

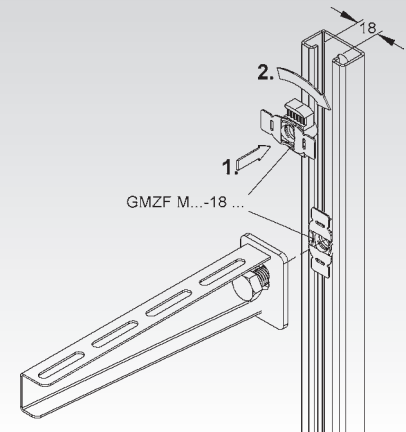
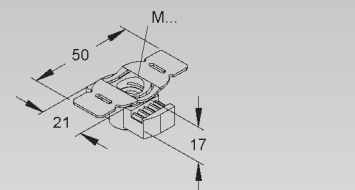

SCHIENEN UND -BEFESTIGUNGEN

Gleitmutter mit Fixierhilfe

	Modell-Nr.	Gewinde M	Festigkeitsklasse	EAN	Gewicht in kg pro 100 St.	Kleinste VPE
F	GMZF M6-22 F	6	8	055487	3,70	100 St.
F	GMZF M8-22 F	8	8	055494	3,57	100 St.
F	GMZF M10-22 F	10	8	055517	3,40	100 St.
F	GMZF M12-22 F	12	8	055524	3,76	100 St.
E5	GMZF M6-22 E5	6	1.4571	069859	3,76	100 St.
E5	GMZF M8-22 E5	8	1.4571	069873	3,62	100 St.
E5	GMZF M10-22 E5	10	1.4571	066421	3,45	100 St.
E5	GMZF M12-22 E5	12	1.4571	069835	3,81	100 St.

für ein genaues Fixieren ohne Verrutschen, besonders in senkrechten Anwendungen

Verwendbar für: Ankerschienen 2996Z mit 22 mm Schlitzweite

An jeder Stelle im Profil einsetzbar.

Die Gleitmutter wird mittels Fixierhilfe um 90° in das Profil eingedreht und kann durch Andrücken variabel positioniert werden.

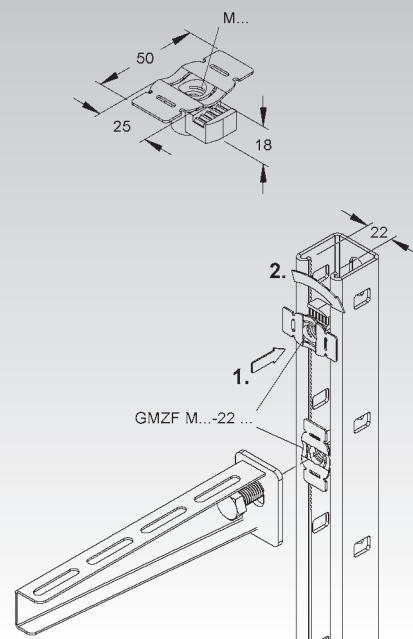

Gleitmutter

	Modell-Nr.	Gewinde M	Festigkeitsklasse	EAN	Gewicht in kg pro 100 St.	Kleinste VPE
F	GM 5030 M8 F	8	8	967001	6,85	50 St.
F	GM 5030 M10 F	10	8	967018	6,67	50 St.
F	GM 5030 M12 F	12	8	967025	6,44	100 St.

Verwendbar für: Ankerschiene 2987 mit 26 mm Schlitzweite, sowie für Ankerschienen 2991, 2992, 2994 und 2995 mit 22 mm Schlitzweite

Die Schienen müssen ein liches Breiteninnenmaß von ≥ 43 mm aufweisen.

An jeder Stelle im Profil einsetzbar.

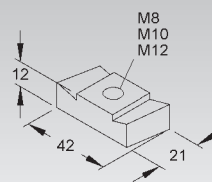

Hammerkopfschraube M6

inkl. Mutter und Scheibe

	Modell-Nr.	Länge L	Festigkeitsklasse	EAN	Gewicht in kg pro 100 St.	Kleinste VPE
V	HM 0306/20	20	4.6	122509	1,29	100 St.
V	HM 0306/30	30	4.6	122608	1,46	100 St.

Verwendbar für: Ankerschiene 2920

An jeder Stelle im Profil einsetzbar.

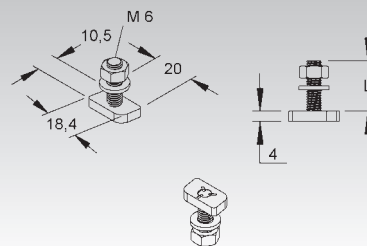

Hammerkopfschraube M6

inkl. Mutter und Scheibe

	Modell-Nr.	Länge L	Festigkeitsklasse	EAN	Gewicht in kg pro 100 St.	Kleinste VPE
V	HM 306/20	20	4.6	121502	1,60	100 St.
V	HM 306/30	30	4.6	121601	1,77	100 St.
V	HM 306/50	50	4.6	121700	2,10	100 St.

Verwendbar für: Reihenschiene 2913, Ankerschiene 2914, 2916 und 2917

An jeder Stelle im Profil einsetzbar.

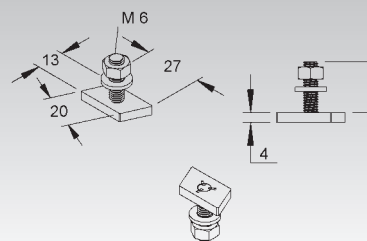

Hammerkopfschraube M8

inkl. Mutter und Scheibe

Modell-Nr.	Länge L	Festigkeitsklasse	EAN	Gewicht in kg pro 100 St.	Kleinste VPE
	mm				
V HM 308/20	20	4.6	121809	1,9	100 St.
V HM 308/30	30	4.6	121908	2,2	100 St.
V HM 308/40	40	4.6	122004	2,6	100 St.
V HM 308/50	50	4.6	122103	2,9	100 St.

Verwendbar für: Reihenschiene 2913, Ankerschiene 2914, 2916 und 2917
An jeder Stelle im Profil einsetzbar.

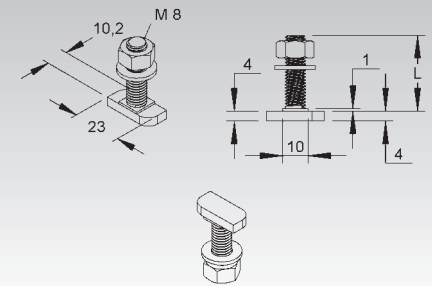

Hammerkopfschraube M10

inkl. Mutter und Scheibe

Modell-Nr.	Länge L	Festigkeitsklasse	EAN	Gewicht in kg pro 100 St.	Kleinste VPE
	mm				
V HM 310/30	30	4.6	122202	3,5	100 St.
V HM 310/40	40	4.6	122301	4,0	100 St.
V HM 310/50	50	4.6	122400	4,5	50 St.

Verwendbar für: Reihenschiene 2913, Ankerschiene 2914, 2916 und 2917
An jeder Stelle im Profil einsetzbar.

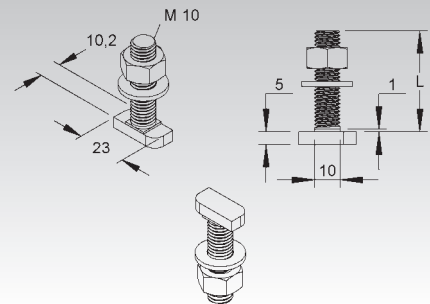

Hammerkopfschraube M8

inkl. Mutter und Scheibe

Modell-Nr.	Länge L	Festigkeitsklasse	EAN	Gewicht in kg pro 100 St.	Kleinste VPE
	mm				
V HM 408/20	20	4.6	122806	3,29	100 St.
V HM 408/30	30	4.6	122905	3,60	50 St.
V HM 408/40	40	4.6	123001	3,90	50 St.
V HM 408/50	50	4.6	123100	4,21	50 St.

Verwendbar für: Ankerschiene 2970, 2971, 2972, 2975 und 2980
An jeder Stelle im Profil einsetzbar.

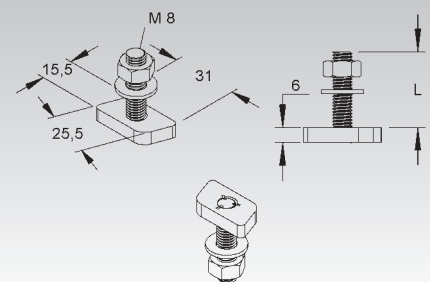

Hammerkopfschraube M10

inkl. Mutter und Scheibe

Modell-Nr.	Länge L	Festigkeitsklasse	EAN	Gewicht in kg pro 100 St.	Kleinste VPE
	mm				
V HM 410/30	30	4.6	123209	4,90	50 St.
V HM 410/40	40	4.6	123308	5,37	50 St.
V HM 410/50	50	4.6	123407	5,84	50 St.

Verwendbar für: Ankerschiene 2970, 2971, 2972, 2975 und 2980
An jeder Stelle im Profil einsetzbar.

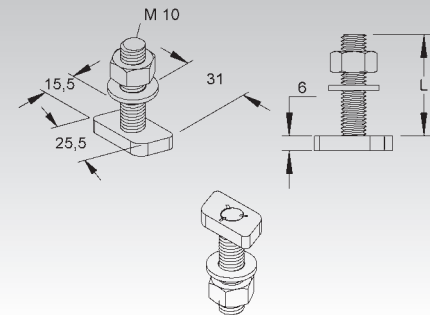

Hammerkopfschraube M10

mit Verzahnung, inkl. Sechskantmutter und Unterlegscheibe nach DIN EN ISO 7093-1

Modell-Nr.	Länge L	Festigkeitsklasse	EAN	Gewicht in kg pro 100 St.	Kleinste VPE
	mm				
★ F HMZ M10/30 F	30	4.6	176779	7,67	100 St.
★ F HMZ M10/60 F	60	4.6	176762	9,57	100 St.
★ F HMZ M10/80 F	80	4.6	176755	10,77	100 St.

Verwendbar für: Ankerschiene 2996Z und 2997Z mit 22 mm Schlitzweite
An jeder Stelle im Profil einsetzbar.

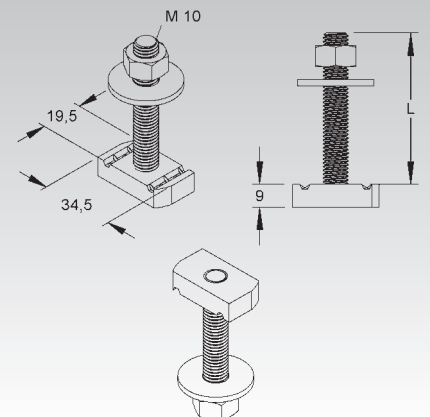

SCHIENEN UND -BEFESTIGUNGEN

Hammerkopfschraube M12

mit Verzahnung, inkl. Sechskantmutter und Unterlegscheibe nach DIN EN ISO 7093-1

Modell-Nr.	Länge L	Festigkeitsklasse	EAN	Gewicht in kg pro 100 St.	Kleinste VPE
	mm				
★ F HMZ M12/30 F	30	4.6	176748	9,46	100 St.
★ F HMZ M12/60 F	60	4.6	176731	11,96	100 St.
★ F HMZ M12/80 F	80	4.6	176724	13,76	100 St.

Verwendbar für: Ankerschiene 2996Z mit 22 mm Schlitzweite
An jeder Stelle im Profil einsetzbar.

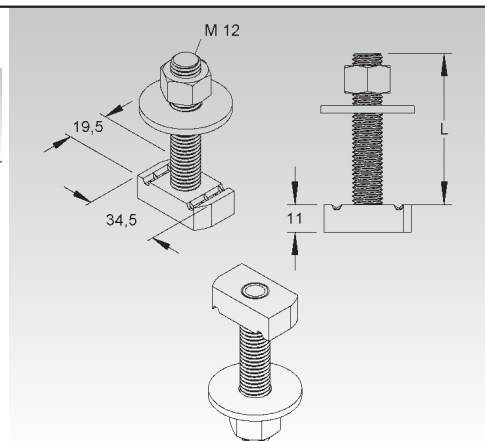

Hakenkopfschraube M10

inkl. Mutter und Scheibe

Modell-Nr.	Länge L	Festigkeitsklasse	EAN	Gewicht in kg pro 100 St.	Kleinste VPE
	mm				
V HK 510/20	20	4.6	123704	4,45	100 St.
V HK 510/30	30	4.6	123803	5,00	100 St.
V HK 510/40	40	4.6	123902	5,50	100 St.
V HK 510/50	50	4.6	124008	6,05	50 St.
F HK 510/30 F	30	4.6	945511	5,00	100 St.
F HK 510/50 F	50	4.6	945504	6,05	50 St.
F HK 510/80 F	80	4.6	945535	7,60	50 St.
E5 HK 510/30 E5	30	1.4571	123827	6,15	100 St.
E5 HK 510/50 E5	50	1.4571	124022	7,50	50 St.

Verwendbar für: Ankerschiene 2985, 2986, 2988 und 2990
An jeder Stelle im Profil einsetzbar.

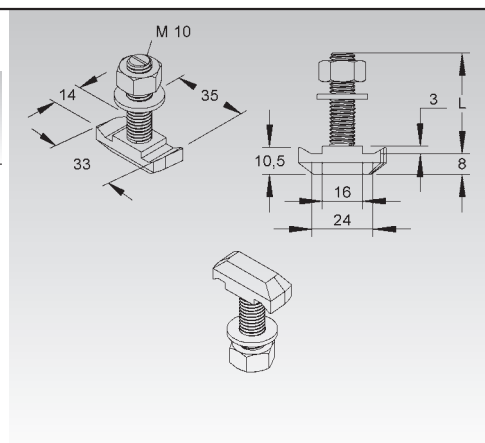

Hakenkopfschraube M12

inkl. Mutter und Scheibe

Modell-Nr.	Länge L	Festigkeitsklasse	EAN	Gewicht in kg pro 100 St.	Kleinste VPE
	mm				
V HK 512/20	20	4.6	124107	7,0	100 St.
V HK 512/30	30	4.6	124206	8,0	100 St.
V HK 512/50	50	4.6	124305	9,0	50 St.
F HK 512/30 F	30	4.6	124251	8,0	100 St.
F HK 512/50 F	50	4.6	124350	9,0	50 St.
F HK 512/80 F	80	4.6	945528	11,5	50 St.

Verwendbar für: Ankerschiene 2985, 2986, 2988 und 2990
An jeder Stelle im Profil einsetzbar.

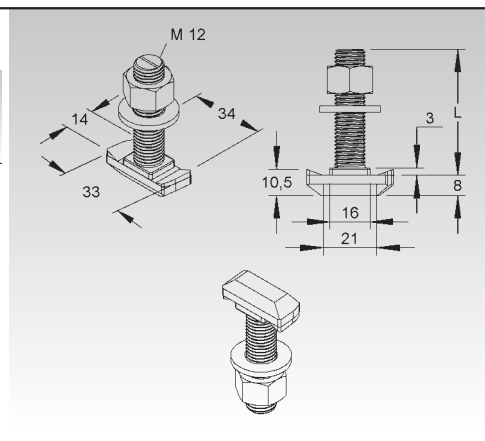

Hakenkopfschraube M16

inkl. Mutter und Scheibe

Modell-Nr.	Länge L	Festigkeitsklasse	EAN	Gewicht in kg pro 100 St.	Kleinste VPE
	mm				
V HK 516/30	30	4.6	124404	13	50 St.
V HK 516/50	50	4.6	124503	16	50 St.

Verwendbar für: Ankerschiene 2985, 2986, 2988 und 2990
An jeder Stelle im Profil einsetzbar.

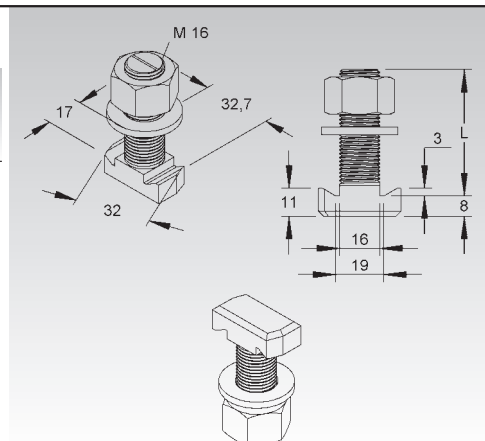

Hakenkopfschraube M10

inkl. Mutter und Scheibe

Modell-Nr.	Länge L mm	Festigkeits- klasse	EAN	Gewicht in kg pro 100 St.	Kleinste VPE
V HK 610/30	30	4.6	124602	6,00	100 St.
V HK 610/40	40	4.6	124701	6,55	100 St.
V HK 610/50	50	4.6	124800	7,10	50 St.
V HK 610/80	80	4.6	945498	8,65	50 St.
F HK 610/30 F	30	4.6	945177	6,00	100 St.
F HK 610/50 F	50	4.6	945184	7,10	50 St.
F HK 610/80 F	80	4.6	945481	8,65	50 St.

Verwendbar für: Ankerschiene 2987, 2991, 2992, 2994 und 2995
An jeder Stelle im Profil einsetzbar.

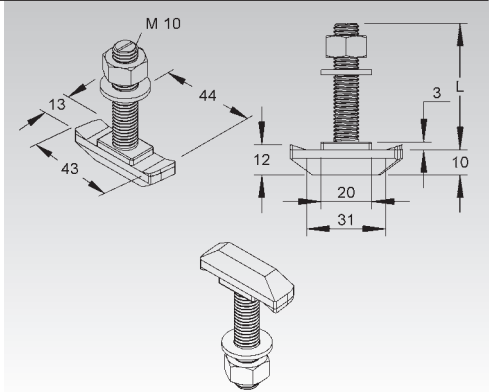

Hakenkopfschraube M12

inkl. Mutter und Scheibe

Modell-Nr.	Länge L mm	Festigkeits- klasse	EAN	Gewicht in kg pro 100 St.	Kleinste VPE
V HK 612/30	30	4.6	124909	8,0	100 St.
V HK 612/50	50	4.6	125005	9,5	50 St.
V HK 612/80	80	4.6	125050	12,0	50 St.
F HK 612/30 F	30	4.6	945474	8,0	100 St.
F HK 612/40 F	40	4.6	124954	9,0	50 St.
F HK 612/50 F	50	4.6	945467	9,5	50 St.
F HK 612/80 F	80	4.6	945450	12,0	50 St.

Verwendbar für: Ankerschiene 2987, 2991, 2992, 2994 und 2995
An jeder Stelle im Profil einsetzbar.

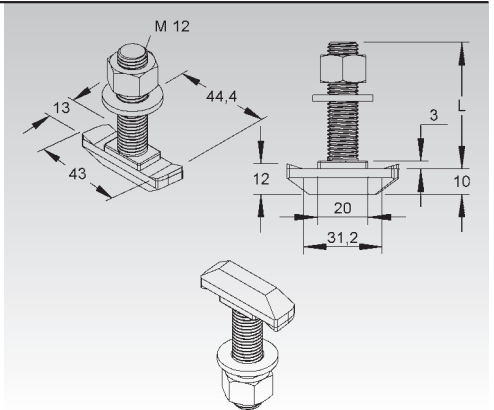

Hakenkopfschraube M16

inkl. Mutter und Scheibe

Modell-Nr.	Länge L mm	Festigkeits- klasse	EAN	Gewicht in kg pro 100 St.	Kleinste VPE
V HK 616/30	30	4.6	125104	15	50 St.
V HK 616/50	50	4.6	125203	18	50 St.

Verwendbar für: Ankerschiene 2987, 2991, 2992, 2994 und 2995
An jeder Stelle im Profil einsetzbar.

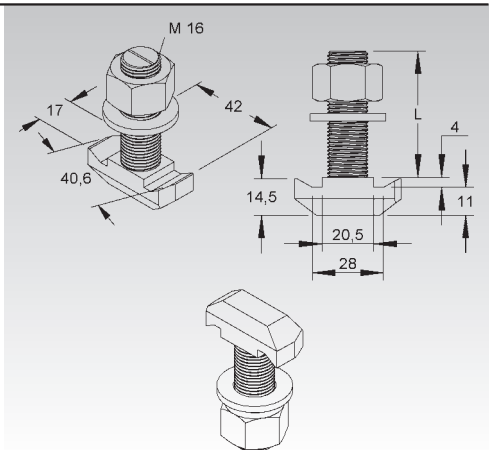

Hakenkopfschraube M20

inkl. Mutter und Scheibe

Modell-Nr.	Länge L mm	Festigkeits- klasse	EAN	Gewicht in kg pro 100 St.	Kleinste VPE
V HK 620/65	65	4.6	125302	30	25 St.

Verwendbar für: Ankerschiene 2987, 2991, 2992, 2994 und 2995
An jeder Stelle im Profil einsetzbar.

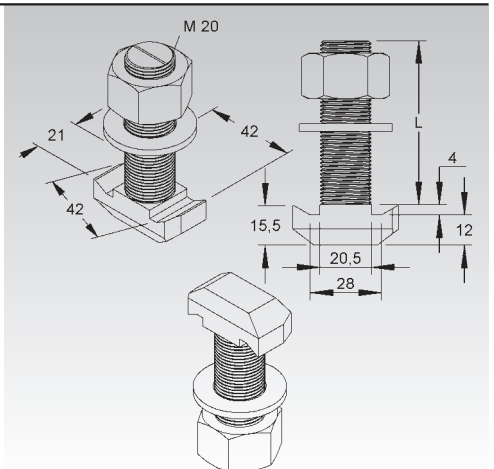

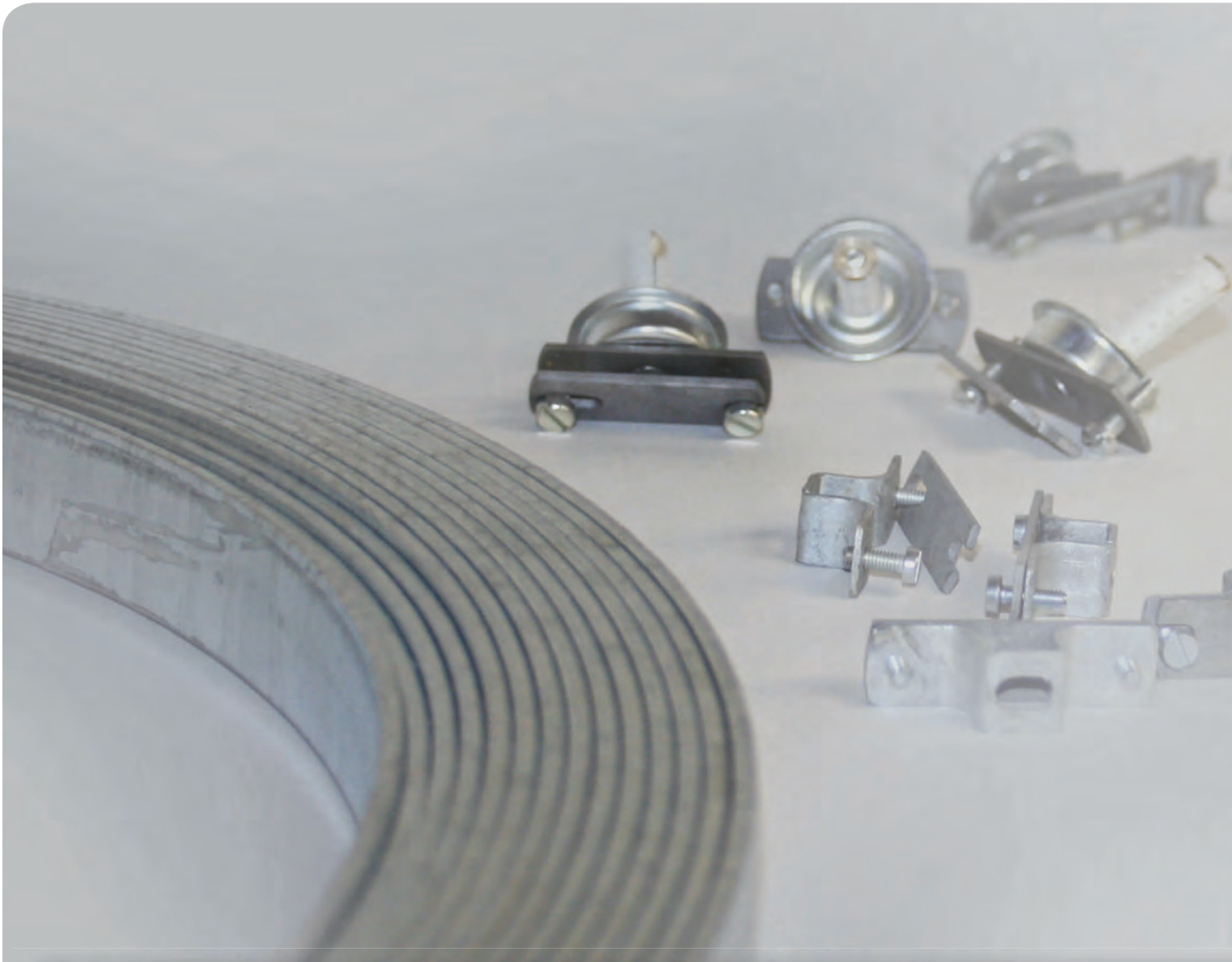

ERDUNGSMATERIAL

Erdungsbandeisen

Bandeisen-Abstandschellen

Weitere Artikel finden Sie im Produktkatalog „BT Verbindungs- und Befestigungselemente“ von Kleinhuis.



Unterhaltungselektronik, EDV-Anlagen, elektronische Steuerungen, netzbetriebene Kommunikationseinrichtungen etc. reagieren empfindlich auf Fehlerströme. Wichtiger Bestandteil jeder Anlageninstallation ist deshalb eine sichere und langlebige Erdungsanlage.

Wir bieten Ihnen für Ihre Erdungsmaßnahmen das entsprechende Verbindungsmaterial für die verschiedenen Erdungsbandeisen sowie unterschiedliche Ausführungen von Bandeisen-Abstandschellen für die Befestigung.

Nebenstehend finden Sie eine Auswahl der am häufigsten zum Einsatz kommenden Artikel, weitere auf den Folgeseiten.

E 30 X 3.5/25

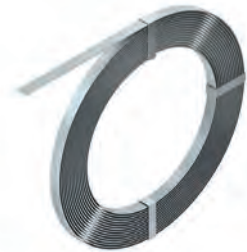

25...



21... D



TS 5/6



ERDUNGSMATERIAL

Erdungsbandeisen

mit Zinkauflage Z300

Modell-Nr.	Breite B mm	Mat.-Stärke t mm	Länge L mm	EAN	Gewicht in kg pro 100 m	Kleinste VPE
F E 30 X 3.5/25	30	3,5	25000	153206	82,4	25 m

Lieferung in Ringen

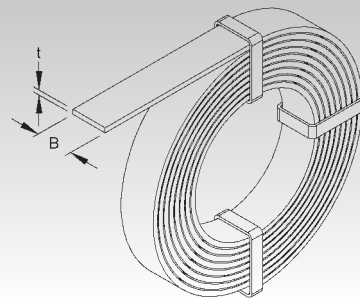

Bandeisenverbinder

Modell-Nr.	für Bandeisen mm	EAN	Gewicht in kg pro 100 St.	Kleinste VPE
F BV 23	bis 45x6	151509	16	100 St.

zur Verbindung von Erdungsbandeisen, insbesondere von Fundamenterdern

Die Schrauben nach DIN EN ISO 4017 sind tauchfeuerverzinkt.

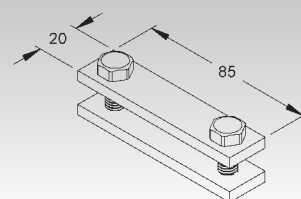

Bandeisen Abstandschelle

Modell-Nr.	Befest. loch Ø mm	für Bandeisen mm	Wand-abstand mm	EAN	Gewicht in kg pro 100 St.	Kleinste VPE
F 251	6,4x10	bis 30x5	15	152209	2,57	50 St.
F 253	Ø5,2	bis 40x6	11	5,53	50 St.	

Die Schrauben nach DIN EN ISO 1207 sind galvanisch verzinkt.

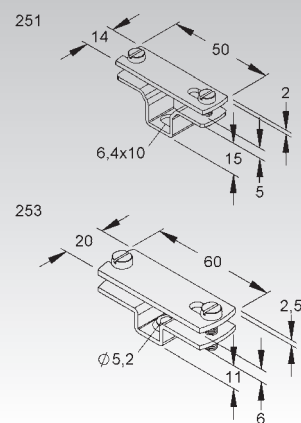

Bandeisen Abstandschelle

mit Anschlußgewinde

Modell-Nr.	Gewinde M	für Bandeisen mm	Wand-abstand mm	EAN	Gewicht in kg pro 100 St.	Kleinste VPE
F 251 G	6	bis 30x5	15	152407	2,65	50 St.
F 253 G	6	bis 40x6	11	152506	5,53	50 St.

Die Schrauben nach DIN EN ISO 1207 sind galvanisch verzinkt.

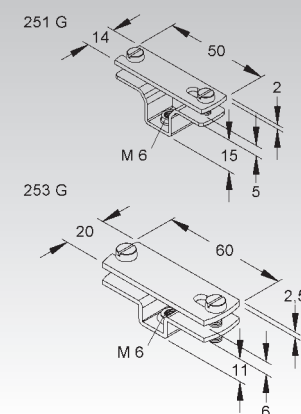

Bandeisen Abstandschelle

mit Dübel

Modell-Nr.	Gewinde M	Befest. loch Ø	für Bandeisen mm	Wand- abstand mm	EAN	Gewicht in kg pro 100 St.	Kleinste VPE
F 251 D	-	6,4x10	bis 30x5	15	152605	3,54	50 St.
F 253 D	6	-	bis 40x6	11	152704	6,50	25 St.
F 254 D	6	-	bis 40x6	11	152803	6,61	25 St.

Die Schrauben nach DIN EN ISO 1207 sind galvanisch verzinkt.

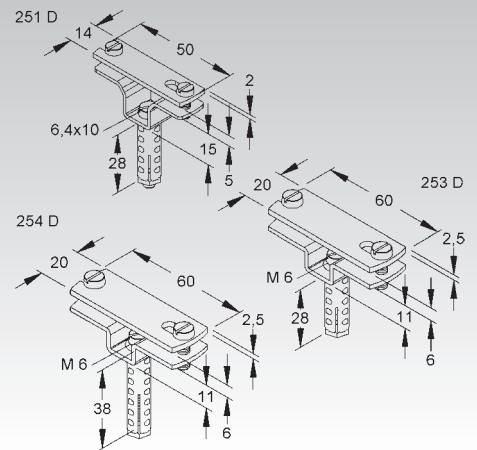

Bandeisen Abstandschelle

mit Topfscheibe, 10 mm hoch

Modell-Nr.	Befest. loch Ø	für Bandeisen mm	Wand- abstand mm	EAN	Gewicht in kg pro 100 St.	Kleinste VPE
F 211	5,5x9	bis 30x5	10	151608	3,36	50 St.
F 212	5,5x9	bis 30x5	10	151707	5,00	50 St.
F 213	5,5x9	bis 40x6	10	151806	5,78	50 St.

Die Schrauben nach DIN EN ISO 1207 und die Topfscheibe sind galvanisch verzinkt.
Der Artikel 212 ist eine besonders kräftige Ausführung.

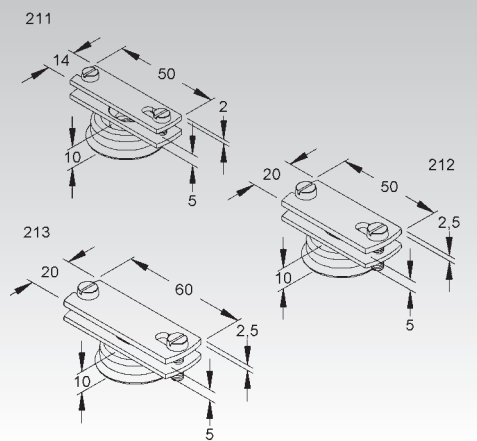

Bandeisen Abstandschelle

mit Topfscheibe und Dübel

Modell-Nr.	Befest. loch Ø	für Bandeisen mm	Wand- abstand mm	EAN	Gewicht in kg pro 100 St.	Kleinste VPE
F 211 D	5,5x9	bis 30x5	10	151905	4,50	25 St.
F 212 D	5,5x9	bis 30x5	10	152001	6,15	25 St.
F 213 D	5,5x9	bis 40x6	10	152100	7,23	20 St.

Die Schrauben nach DIN EN ISO 1207 und DIN 963 sowie die Topfscheibe sind galvanisch verzinkt.
Der Artikel 212 D ist eine besonders kräftige Ausführung.

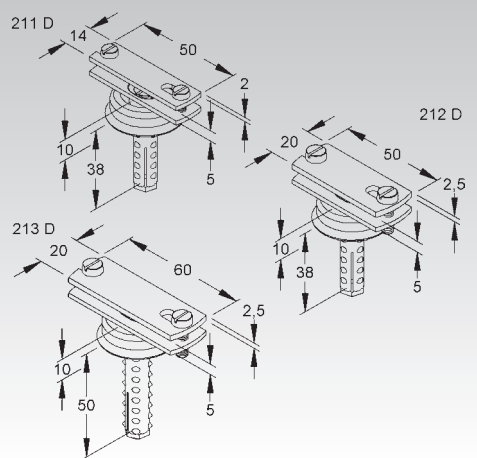

Topfscheiben-Abstandhalter

Modell-Nr.	Durch- messer	Höhe H	Befest. loch Ø	EAN	Gewicht in kg pro 100 St.	Kleinste VPE
V TS 5/6	32	10	6,3	152902	1,7	100 St.

zur Verlegung von Erdungsband in einem Wandabstand von 10 mm

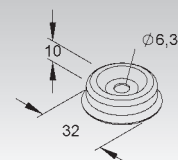



DÜBEL UND ZUBEHÖR

- Schrauben und Muttern
- Schraubanker
- Kippschrauben
- Stahldübel



Dübel-Befestigungssysteme wie z. B. Schraubanker und Stahldübel bieten wir in verschiedenen Ausführungen für Verankerungen leichter bis schwerer Lasten an.

Auch Kippdübel finden Sie in unserem Sortiment, die sich beispielsweise hervorragend zum Aufhängen von Leuchten an abgehängenen Decken eignen.

Nebenstehend finden Sie eine Auswahl der am häufigsten zum Einsatz kommenden Artikel, weitere auf den Folgeseiten.

SK...



NSA 6X.../FKK-T30



DAM 6X...



DAZ...



DÜBEL UND ZUBEHÖR

Zylinderkopfschraube M4 nach DIN EN ISO 1207

mit Schlitz

Modell-Nr.	Länge L mm	Festigkeits- klasse	EAN	Gewicht in kg pro 100 St.	Kleinste VPE
V Z M4X8	8	4.8	125401	0,13	100 St.
V Z M4X10	10	4.8	125500	0,15	100 St.
V Z M4X12	12	4.8	125609	0,16	100 St.
V Z M4X16	16	4.8	125708	0,20	100 St.
V Z M4X20	20	4.8	125807	0,23	100 St.
V Z M4X25	25	4.8	125906	0,26	100 St.
V Z M4X30	30	4.8	126002	0,30	100 St.
V Z M4X35	35	4.8	126101	0,34	100 St.
V Z M4X40	40	4.8	126200	0,38	100 St.



Zylinderkopfschraube M5 nach DIN EN ISO 1207

mit Schlitz

Modell-Nr.	Länge L mm	Festigkeits- klasse	EAN	Gewicht in kg pro 100 St.	Kleinste VPE
V Z M5X16	16	4.8	126309	0,33	100 St.
V Z M5X20	20	4.8	126408	0,38	100 St.
V Z M5X25	25	4.8	126507	0,44	100 St.
V Z M5X40	40	4.8	126705	0,63	100 St.
V Z M5X50	50	4.8	126804	0,75	100 St.
V Z M5X60	60	4.8	126903	0,87	100 St.



Zylinderkopfschraube M6 nach DIN EN ISO 1207

mit Schlitz

Modell-Nr.	Länge L mm	Festigkeits- klasse	EAN	Gewicht in kg pro 100 St.	Kleinste VPE
V Z M6X10	10	4.8	127009	0,39	100 St.
V Z M6X16	16	4.8	127108	0,50	100 St.
V Z M6X20	20	4.8	127207	0,57	100 St.
V Z M6X30	30	4.8	127306	0,75	100 St.



Sechskantkopfschraube M6 nach DIN EN ISO 4017

Modell-Nr.	Länge L mm	Festigkeits- klasse	EAN	Gewicht in kg pro 100 St.	Kleinste VPE
V SK 6X50 V	50	8.8	127405	1,10	50 St.
V SK 6X60 V	60	8.8	127504	1,27	50 St.



Die Festigkeitsklassen der Schrauben sind auf den Schraubenköpfen eingepreßt.
Speziell bei Anschlüssen, die vertikale Lasten über Reibung übertragen müssen, ist unbedingt auf das Schraubenanzugsmoment zu achten und mit einem Drehmomentenschlüssel zu überprüfen!
Bitte beachten Sie dazu die Tabelle auf den Informationsseiten.

Sechskantkopfschraube M8 ähnlich DIN EN ISO 4018

Kopf mit Schlitz nach DIN 962

Modell-Nr.	Länge L mm	Festigkeits- klasse	Schlüssel- weite SW mm	EAN	Gewicht in kg pro 100 St.	Kleinste VPE
V SK 8X12 V	12	4.6	11	161201	0,98	100 St.



Speziell bei Anschlüssen, die vertikale Lasten über Reibung übertragen müssen, ist unbedingt auf das Schraubenanzugsmoment zu achten und mit einem Drehmomentenschlüssel zu überprüfen!
Bitte beachten Sie dazu die Tabelle auf den Informationsseiten.



Sechskantkopfschraube M8 nach DIN EN ISO 4017

Modell-Nr.	Länge L	Festigkeitsklasse	Schlüsselweite SW	EAN	Gewicht in kg pro 100 St.	Kleinste VPE
	mm		mm			
V SK 8X16 V	16	8.8	13	161300	1,11	100 St.
V SK 8X70 V	70	8.8	13	127900	2,82	100 St.
F SK 8X25 F	25	8.8	13	127702	1,39	100 St.
E3 SK 8X30 E3	30	70	13	080915	1,56	100 St.
E3 SK 8X40 E3	40	70	13	080892	1,88	100 St.
E3 SK 8X50 E3	50	70	13	080885	2,22	100 St.



Die Festigkeitsklassen der Schrauben sind auf den Schraubenköpfen eingeprägt.
Speziell bei Anschlüssen, die vertikale Lasten über Reibung übertragen müssen, ist unbedingt auf das Schraubenanzugsmoment zu achten und mit einem Drehmomentenschlüssel zu überprüfen!
Bitte beachten Sie dazu die Tabelle auf den Informationsseiten.

Sechskantkopfschraube M8 ähnlich DIN EN ISO 4017

mit Schaft und Schlitz

Modell-Nr.	Länge L	Festigkeitsklasse	Schlüsselweite SW	EAN	Gewicht in kg pro 100 St.	Kleinste VPE
	mm		mm			
V SK 8X60 V	60	8.8	11	127801	2,45	50 St.



Die Festigkeitsklassen der Schrauben sind auf den Schraubenköpfen eingeprägt.
Speziell bei Anschlüssen, die vertikale Lasten über Reibung übertragen müssen, ist unbedingt auf das Schraubenanzugsmoment zu achten und mit einem Drehmomentenschlüssel zu überprüfen!
Bitte beachten Sie dazu die Tabelle auf den Informationsseiten.

Sechskantkopfschraube M10 nach DIN EN ISO 4017

Modell-Nr.	Länge L	Festigkeitsklasse	EAN	Gewicht in kg pro 100 St.	Kleinste VPE
	mm				
V SK 10X20 V	20	8.8	128709	2,12	100 St.
V SK 10X25 V	25	8.8	128204	2,37	100 St.
V SK 10X30 V	30	8.8	128303	2,62	100 St.
V SK 10X40 V	40	8.8	128501	3,12	100 St.
V SK 10X50 V	50	8.8	128600	3,62	100 St.
V SK 10X80 V	80	8.8	128808	5,13	100 St.
V SK 10X100 V	100	8.8	128907	6,13	100 St.
F SK 10X25 F	25	8.8	068319	2,55	100 St.
F SK 10X35 F	35	8.8	128402	2,87	100 St.
F SK 10X50 F	50	8.8	068326	3,82	100 St.
F SK 10X60 F	60	8.8	068333	4,54	100 St.
E3 SK 10X30 E3	30	70	080946	2,62	100 St.
E3 SK 10X40 E3	40	70	080939	3,12	100 St.
E3 SK 10X50 E3	50	70	080922	3,63	100 St.



Die Festigkeitsklassen der Schrauben sind auf den Schraubenköpfen eingeprägt.
Speziell bei Anschlüssen, die vertikale Lasten über Reibung übertragen müssen, ist unbedingt auf das Schraubenanzugsmoment zu achten und mit einem Drehmomentenschlüssel zu überprüfen!
Bitte beachten Sie dazu die Tabelle auf den Informationsseiten.

Sechskantkopfschraube M12 nach DIN EN ISO 4017

Modell-Nr.	Länge L	Festigkeitsklasse	EAN	Gewicht in kg pro 100 St.	Kleinste VPE
	mm				
V SK 12X20 V	20	8.8	129003	3,1	100 St.
V SK 12X100 V	100	8.8	129102	8,8	100 St.
V SK 12X120 V	120	8.8	129201	10,2	100 St.



Die Festigkeitsklassen der Schrauben sind auf den Schraubenköpfen eingeprägt.
Speziell bei Anschlüssen, die vertikale Lasten über Reibung übertragen müssen, ist unbedingt auf das Schraubenanzugsmoment zu achten und mit einem Drehmomentenschlüssel zu überprüfen!
Bitte beachten Sie dazu die Tabelle auf den Informationsseiten.

DÜBEL UND ZUBEHÖR

Unterlegscheibe nach DIN EN ISO 7089

Modell-Nr.	Innen- Ø mm	EAN	Gewicht in kg pro 100 St.	Kleinste VPE
✓ US M4	4,3	129904	0,03	100 St.
✓ US M5	5,3	130009	0,04	100 St.
✓ US M6	6,4	130108	0,10	100 St.
✓ US M8	8,4	130207	0,18	100 St.
✓ US M10	10,5	130306	0,36	100 St.
✓ US M12	13,0	130405	0,63	100 St.



Zahnscheibe

Modell-Nr.	Innen- Ø mm	EAN	Gewicht in kg pro 100 St.	Kleinste VPE
✓ ZS M4	4,3	208302	0,01	100 St.
✓ ZS M5	5,3	208401	0,02	100 St.
✓ ZS M6	6,4	208500	0,02	100 St.
✓ ZS M8	8,4	208609	0,05	100 St.
✓ ZS M10	10,5	208708	0,08	100 St.
✓ ZS M12	12,5	208807	0,11	100 St.



Sechskantmutter nach DIN EN ISO 4032

Modell-Nr.	Gewinde M	EAN	Gewicht in kg pro 100 St.	Kleinste VPE
✓ SM 4	4	129300	0,08	100 St.
✓ SM 5	5	129409	0,12	100 St.
✓ SM 6	6	129508	0,25	100 St.
✓ SM 8	8	129607	0,52	100 St.
✓ SM 10	10	129706	1,16	100 St.
✓ SM 12	12	129805	1,73	50 St.



Hakenschraube

Modell-Nr.	Gewinde M	Gesamt- länge L mm	Gewinde- länge GL mm	EAN	Gewicht in kg pro 100 St.	Kleinste VPE
✓ H 4X70	4	95	70	130801	0,90	100 St.
✓ H 5X70	5	98	70	130900	1,50	100 St.
✓ H 6X100	6	132	100	131006	3,19	100 St.

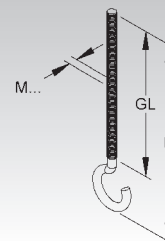

Kippdübel

mit Gewindestange, inkl. 1 U-Scheibe nach DIN EN ISO 7089, 1 Flachscheibe und 2 Sechskantmutter nach DIN EN ISO 4035 / DIN EN ISO 4032

Modell-Nr.	Gewinde M	Gewinde- länge GL=L mm	Bohrloch- Ø mm	erford. Hohlraum- tiefe H mm	zul. F kN	max. Platten- dicke t mm	EAN	Gewicht in kg pro 100 St.	Kleinste VPE
✓ 222 D	4	100	12	70	0,4	40	153404	1,74	50 St.
✓ 223 D	5	100	15	70	0,8	40	153503	2,12	50 St.
✓ 224 D	6	100	16	75	0,26	40	153602	5,26	25 St.

für den Einsatz an Hohlraumdecken und -wänden

Die Achsen der Artikel 222 D und 223 D bestehen aus dem Werkstoff Messing.

Die Belastungswerte beinhalten einen Sicherheitsfaktor von 5.

Die Tragfähigkeitsangaben gelten nur bei ausreichender Tragfähigkeit des Untergrundes.

222 D
223 D

224 D

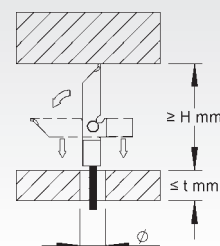
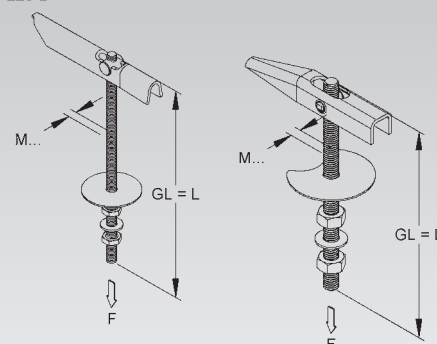

Kippdübel

mit Deckenhaken, inkl. 1 Flachscheibe und 1 Sechskantmutter nach DIN EN ISO 4035

Modell-Nr.	Gewinde M	Länge L mm	Gewindelänge GL mm	Bohrloch-Ø mm	zul. F kN	max. Plattendicke t mm	EAN	Gewicht in kg pro 100 St.	Kleinste VPE
V 222 H	4	95	70	12	0,08	25	153701	2,08	50 St.
V 223 H	5	98	70	15	0,12	20	153800	2,55	50 St.
V 223 H 100	5	128	100	15	0,12	50	153909	4,40	50 St.
V 224 H	6	130	90	17	0,2	40	154005	3,29	25 St.

für den Einsatz an Hohlraumdecken und -wänden

Die Achse besteht aus dem Werkstoff Messing.

Die erforderliche Hohlraumtiefe H beträgt ≥ 70 mm.

Die Belastungswerte beinhalten einen Sicherheitsfaktor von 5.

Die Tragfähigkeitsangaben gelten nur bei ausreichender Tragfähigkeit des Untergrundes.

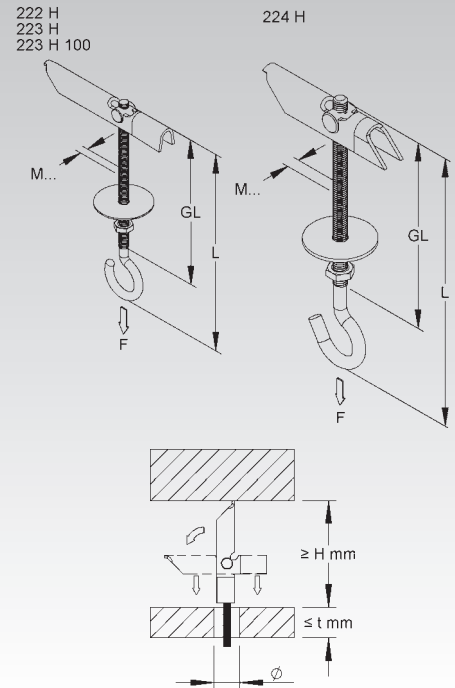

Kippdübel

Gewindestange, inkl. Messing-Linsensenmutter mit Schlitz zum Eindrehen des Gewindeschafes

Modell-Nr.	Gewinde M	Gewindelänge GL=L mm	Bohrloch-Ø mm	erford. Hohlraumtiefe H mm	zul. F kN	max. Plattendicke t mm	EAN	Gewicht in kg pro 100 St.	Kleinste VPE
V 222 DS	4	100	12	70	0,4	40	154401	2,05	50 St.

für den Einsatz an Hohlraumdecken und -wänden

Die Achse besteht aus dem Werkstoff Messing.

Die Belastungswerte beinhalten einen Sicherheitsfaktor von 5.

Die Tragfähigkeitsangaben gelten nur bei ausreichender Tragfähigkeit des Untergrundes.

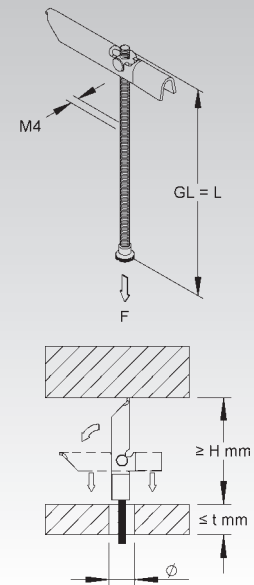

Schwerlast Stahldübel

ohne Schraube

Modell-Nr.	Gewinde M	Länge L mm	Bohrnenn-Ø mm	EAN	Gewicht in kg pro 100 St.	Kleinste VPE
V N 16/70	10	70	16	156702	4,04	50 St.
V N 20/80	12	80	20	156801	7,10	50 St.

Konus unverlierbar mit Verdrehungsschutz.

Dübel N... sind nicht bauaufsichtlich geprüft und somit nur für untergeordnete Befestigungen einzusetzen.



DÜBEL UND ZUBEHÖR

Schwerlast Stahldübel

mit Sechskantkopfschraube 8.8 nach DIN EN ISO 4017 und U-Scheibe nach DIN EN ISO 7089

Modell-Nr.	Gewinde M	Länge L	Bohr- nenn-Ø	EAN	Gewicht in kg pro 100 St.	Kleinste VPE
		mm	mm			
✓ V N 14/60.60 B	8	60	14	156900	5,10	50 St.
✓ V N 16/70.80 B	10	80	16	157204	10,12	50 St.
✓ V N 20/80.100 B	12	100	20	157402	15,40	25 St.
✓ V N 20/80.120 B	12	120	20	157501	16,30	25 St.

Konus unverlierbar mit Verdrehungsschutz.

N 14/60.60 B mit kleinem Sechskantkopf SW 11 ist speziell für die Befestigung von Niedax Schienen ab 16 mm Schlitzweite.

Dübel N... sind nicht bauaufsichtlich geprüft und somit nur für untergeordnete Befestigungen einzusetzen.

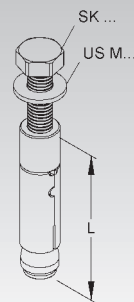

Schwerlast Stahldübel

mit fester Gewindestange, Sechskantmutter nach DIN EN ISO 4032 und U-Scheibe nach DIN EN ISO 7089

Modell-Nr.	Gewinde M	Länge L	Bohr- nenn-Ø	EAN	Gewicht in kg pro 100 St.	Kleinste VPE
		mm	mm			
✓ V N 14/60.80 C	8	80	14	157600	5,45	50 St.
✓ V N 14/60.100 C	8	100	14	157709	6,03	50 St.
✓ V N 16/70.100 C	10	100	16	157808	8,98	50 St.
✓ V N 16/70.140 C	10	140	16	157907	10,86	50 St.
✓ V N 20/80.120 C	12	120	20	158003	17,10	25 St.
✓ V N 20/80.140 C	12	140	20	158102	18,20	25 St.

Dübel N... sind nicht bauaufsichtlich geprüft und somit nur für untergeordnete Befestigungen einzusetzen.

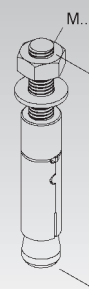

Deckenhaken

mit Niedax Stahldübel

Modell-Nr.	Gewinde M	Länge L	Bohr- nenn-Ø	EAN	Gewicht in kg pro 100 St.	Kleinste VPE
		mm	mm			
✓ V HS 10/30	5	30	10	156405	2,6	50 St.
✓ V HS 10/40	5	40	10	156504	3,1	50 St.

Konus unverlierbar mit Verdrehungsschutz.

Der Dübel ist nicht bauaufsichtlich geprüft und somit nur für untergeordnete Befestigungen einzusetzen.

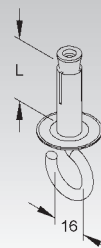

Schraubanker

mit Senkkopf und Torxantrieb T20

Modell-Nr.	Durch- messer	Länge L	Antrieb- größe	Bohr- nenn-Ø	max. Anbau- teildicke t fix	EAN	Gewicht in kg pro 100 St.	Kleinste VPE
	mm	mm		mm	mm			
✓ V NSA 5X40/SK-T20 V	5	40	T20	4	5	153886	0,41	200 St.

zur Verwendung in trockenen Innenräumen, für gerissenen und ungerissenen Beton

Verwendbar für: unter anderem für Schraubabstandschellen SAS... sowie Rohr- und Kabelabstandschellen 85...G

Ein Setzen des Schraubankers ist mit Tangential Schlagschrauber oder von Hand empfehlenswert.

Empfohlenes Schraubenanzugsmoment 8 Nm

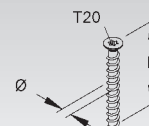

Schraubanker

Zulassungs.Nr.: ETA 15/0784, mit Flachrundkopf und Torxantrieb T30

Modell-Nr.	Durchmesser	Länge L	Antriebsgröße	Bohrnenn-Ø	max. Anbauteildicke t fix	EAN	Gewicht in kg pro 100 St.	Kleinste VPE
	mm	mm		mm	mm			
V NSA 6X35/FKK-T30 V	6	35	T30	5	1	153893	0,91	100 St.
V NSA 6X50/FKK-T30 V	6	50	T30	5	5/15	153374	1,02	100 St.

zur Verwendung in trockenen Innenräumen, für gerissenen und ungerissenen Beton

Zur Verwendung in Mauerwerk siehe allgemeine Bauartgenehmigung Z-21.1-2103.

Weitere Details sind der oben genannten ETA Zulassung zu entnehmen.

Für Kalksandstein (KS), Kalksandlochstein (KSL) und Vollziegel (MZ) liegt ein Brandschutzgutachten für den Funktionserhalt vor.

Verwendbar für: unter anderem für Sammelhalter SHS...

Ein Setzen des Schraubankers ist mit Tangential Schlagschrauber oder von Hand empfehlenswert.

Empfohlenes Schraubenanzugsmoment 10 Nm

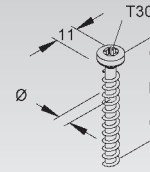

Schraubanker

Zulassungs.Nr.: ETA 15/0784, mit Sechskantkopf und metrischem Anschlussgewinde M6

Modell-Nr.	Durchmesser	Anschl. Gewinde M	Länge L	Bohrnenn-Ø	EAN	Gewicht in kg pro 100 St.	Kleinste VPE
	mm		mm	mm			
V NSA 6X55/SW10-M6 V	6	6	55	5	153916	1,12	100 St.

zur Verwendung in trockenen Innenräumen, für gerissenen und ungerissenen Beton

Zur Verwendung in Mauerwerk siehe allgemeine Bauartgenehmigung Z-21.1-2103.

Weitere Details sind der oben genannten ETA Zulassung zu entnehmen.

Für Kalksandstein (KS), Kalksandlochstein (KSL) und Vollziegel (MZ) liegt ein Brandschutzgutachten für den Funktionserhalt vor.

Verwendbar für: unter anderem für Schraubabstandschellen SAS... sowie Rohr- und Kabelabstandschellen 85...G

Ein Setzen des Schraubankers ist mit Tangential Schlagschrauber oder von Hand empfehlenswert.

Empfohlenes Schraubenanzugsmoment 10 Nm

Schlüsselweite 10

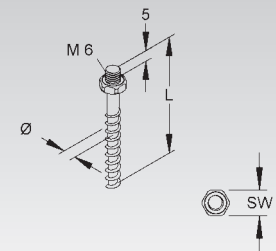

Schraubanker

Zulassungs.Nr.: ETA 15/0784, mit großem Flachrundkopf und Torxantrieb T30

Modell-Nr.	Durchmesser	Länge L	Antriebsgröße	Bohrnenn-Ø	max. Anbauteildicke t fix	EAN	Gewicht in kg pro 100 St.	Kleinste VPE
	mm	mm		mm	mm			
V NSA 7.5X40/FKG-T30 V	7,5	40	T30	6	5	153923	1,38	100 St.
V NSA 7.5X50/FKG-T30 V	7,5	50	T30	6	15	153930	1,62	100 St.

zur Verwendung in trockenen Innenräumen, für gerissenen und ungerissenen Beton

Zur Verwendung in Mauerwerk siehe allgemeine Bauartgenehmigung Z-21.1-2103.

Weitere Details sind der oben genannten ETA Zulassung zu entnehmen.

Für Kalksandstein (KS), Kalksandlochstein (KSL) und Vollziegel (MZ) liegt ein Brandschutzgutachten für den Funktionserhalt vor.

Verwendbar für: unter anderem für Ankerschienen ab Schlitzweite 18 mm

Ein Setzen des Schraubankers ist mit Tangential Schlagschrauber oder von Hand empfehlenswert.

Empfohlenes Schraubenanzugsmoment 20 Nm

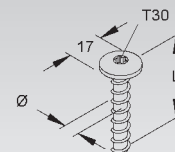

Nagelanker

Zulassungs.Nr.: ETA-18/0541

Modell-Nr.	Länge L	Bohrnenn-Ø	Klemmbereich t fix	EAN	Gewicht in kg pro 100 St.	Kleinste VPE
	mm	mm	mm			
V NA 6X5	42	6	≤ 5	158171	1,07	100 St.
V NA 6X30	65	6	≤ 30	117673	1,60	100 St.

Weitere Details sind der oben genannten ETA Zulassung zu entnehmen.

Bitte beachten Sie auch:

DoP No. NI 001

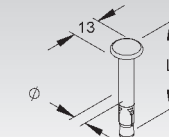

DÜBEL UND ZUBEHÖR

Durchsteckanker

Zulassungs-Nr.: ETA-18/0541, mit Flanschmutter und metrischem Anschlussgewinde M6

Modell-Nr.	Anschl. Gewinde M	Länge L mm	Bohr-nenn-Ø mm	Klemm-bereich t fix mm	effektive Verank-erungs-tiefe h _{ef} mm	EAN	Gewicht in kg pro 100 St.	Kleinste VPE
V DAM 6X5	6	50	6	≤ 5	30	158126	1,38	100 St.
V DAM 6X10	6	55	6	≤ 10	30	117666	1,30	100 St.

Weitere Details sind der oben genannten ETA Zulassung zu entnehmen.

Beim Setzen des Durchsteckankers muss die effektive Verankerungstiefe eingehalten werden. Die Übereinstimmung wird sichergestellt mit der Einhaltung der zul. Anbauteildicke (Klemmbereich).

Bitte beachten Sie auch:

DoP No. NI 001

Empfohlenes Drehmoment 4 Nm

Schlüsselweite 10

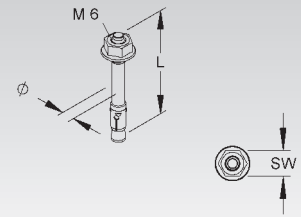

Deckennagel

Zulassungs-Nr.: ETA-07/0144

Modell-Nr.	Bohr-nenn-Ø mm	Klemm-bereich t fix mm	EAN	Gewicht in kg pro 100 St.	Kleinste VPE
V NDN 6/35	6	≤ 5	158188	1	100 St.

zur Verwendung in trockenen Innenräumen, für gerissenen und ungerissenen Beton

Weitere Details sind der oben genannten ETA Zulassung zu entnehmen.

Der Dübel darf nur für die Mehrfachbefestigung nichttragender Systeme gemäß ETAG 001, Part 6 z.B. für die Verankerung abgehängter Decken, Wandbekleidungen, Rohrtrassen, Lüftungsleitungen usw. verwendet werden.

Das Setzen des Deckennagels muss in hammergebohrte Löcher erfolgen.

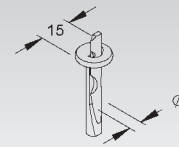

Durchsteckanker

Zulassungs-Nr.: ETA-18/0542, mit Mutter und großer Unterlegscheibe

Modell-Nr.	Anschl. Gewinde M	Länge L mm	Bohr-nenn-Ø mm	Scheiben-Ø B mm	Klemm-bereich t fix mm	effektive Verank-erungs-tiefe h _{ef} mm	EAN	Gewicht in kg pro 100 St.	Kleinste VPE
V DAZ 8X10	8	75	8	24	≤ 10	45	842803	3,16	50 St.
V DAZ 10X10	10	95	10	25	≤ 10	60	842827	6,33	50 St.
V DAZ 12X10	12	110	12	30	≤ 10	70	842865	10,27	20 St.

zur Verwendung in trockenen Innenräumen, für gerissenen und ungerissenen Beton

Weitere Details sind der oben genannten ETA Zulassung zu entnehmen.

Auch für den Funktionserhalt geeignet!

Für den Außenbereich empfehlen wir Dübel aus Edelstahl-Rostfrei.

Bitte beachten Sie auch:

DoP No. NI 002

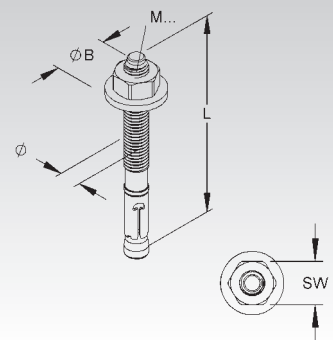

Durchsteckanker

Zulassungs-Nr.: ETA-18/0542, mit Mutter und Scheibe

Modell-Nr.	Anschl. Gewinde M	Länge L mm	Bohr-nenn-Ø mm	Scheiben-Ø B mm	Klemm-bereich t fix mm	effektive Verank-erungs-tiefe h _{ef} mm	EAN	Gewicht in kg pro 100 St.	Kleinste VPE
V DAZ 10X30	10	115	10	20	≤ 30	60	842841	7,32	25 St.
V DAZ 16X25	16	148	16	30	≤ 25	85	842889	23,78	10 St.

zur Verwendung in trockenen Innenräumen, für gerissenen und ungerissenen Beton

Weitere Details sind der oben genannten ETA Zulassung zu entnehmen.

Auch für den Funktionserhalt geeignet!

Für den Außenbereich empfehlen wir Dübel aus Edelstahl-Rostfrei.

Bitte beachten Sie auch:

DoP No. NI 002

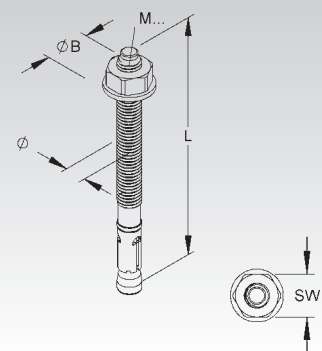

NOTIZEN

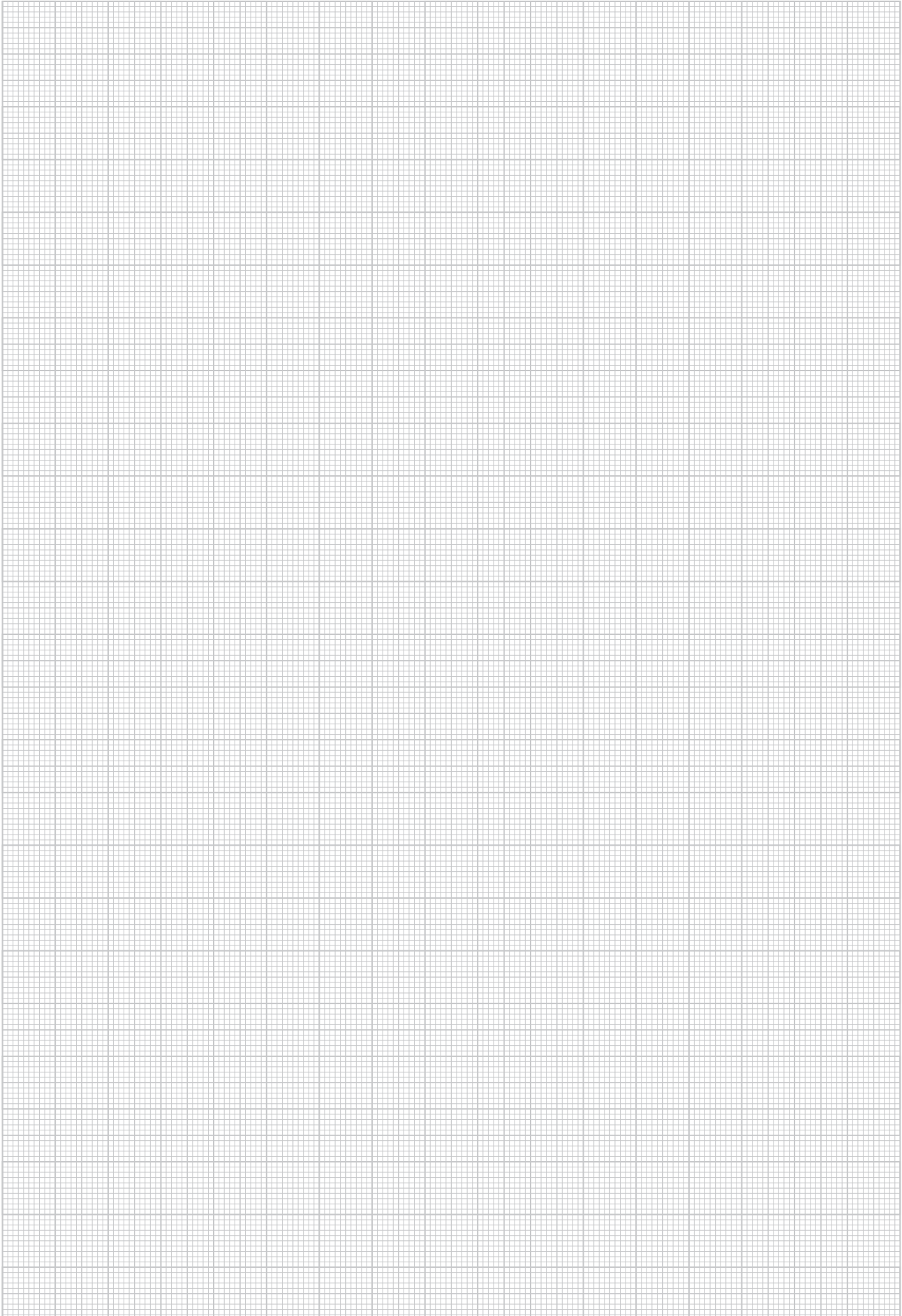
A large rectangular area filled with a fine grid of light gray lines, intended for taking notes. The grid consists of small squares, approximately 20 columns wide and 80 rows high.

Informação
INFORMATION
information
Información

INFORMATIONEN

- Verzinkungsarten und -verfahren
- Anzugsmomente
- Chemische Beständigkeiten von Kunststoffen
- Zulässige Lasten für Schraubanker, Deckennagel, Durchsteck- und Nagelanker
- Ordnungsgemäße Verlegung einadriger Kabel
- Kabel-Nennspannungen

Information Информация

Auf den folgenden Seiten haben wir für Sie die wichtigsten Informationen zu unseren Kabeltrag-Systemen zusammengestellt.

Für weitere Informationen sind wir auch gerne persönlich für Sie da. Rufen Sie einfach unter der Telefon-Nummer 02644/5606-0 an oder schreiben Sie eine e-Mail an info@niedax.de.

EMV

Verschiedene unserer Kabeltrag-systeme sind vom VDE-Institut auf elektromagnetische Verträglichkeit (EMV) geprüft.



Verzinkungsarten und -verfahren



Technische Informationen

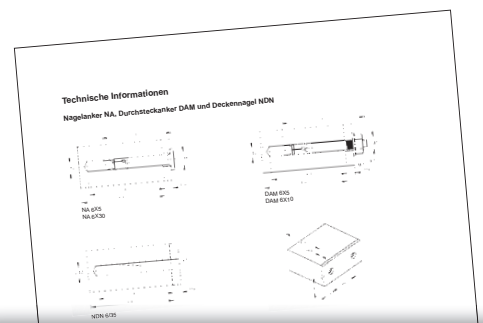

Montagehinweise

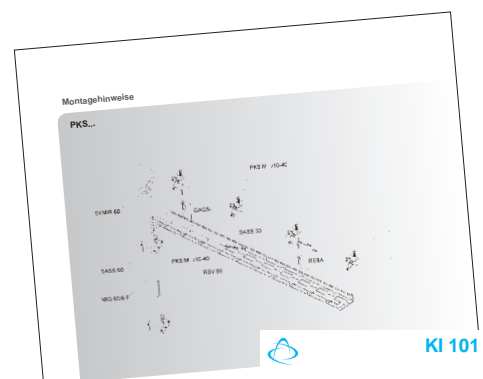

Verzinkter Stahl - der ideale Werkstoff

➔ Stahl

der Werkstoff mit den vielen positiven Eigenschaften: nicht brennbar, mechanisch hoch belastbar, magnetisierbar, abschirmende Wirkung (Faraday), keine statische Aufladung, brandlastfrei, halogenfrei, zu 100% recyclingfähig u.v.a.m.

Diese überdurchschnittlich guten, konstruktiven, technologischen, mechanischen und physikalischen Eigenschaften sind mitbestimmend für den hohen Gebrauchswert und Qualitätsstandard der von Niedax produzierten Kabelverlege-Systeme.

Den vielen Vorteilen steht ein schwacher Punkt entgegen: Stahl kann rosten. Mit einer gut durchgeführten Verzinkung ist dieser Schwachpunkt jedoch wirkungsvoll und kostengünstig zu überwinden. Stahl und Zink ergänzen sich dabei in idealer Weise.



verzinkt

➔ Guter Rundum-Schutz

ist auf die Bildung von schützenden, festhaftenden Deckschichten auf dem Zink zurückzuführen. Auf den Neuprodukte bildet sich zunächst ein Zinkoxydfilm, der unter dem Einfluß von Luftfeuchtigkeit und Kohlendioxid zu Zinkhydroxyd bzw. Zinkcarbonat umgewandelt wird (Zinkpatina). Diese schützenden Deckschichten bilden sich, in Abhängigkeit von der umgebenden Atmosphäre, in wenigen Tagen bis einigen Wochen.

➔ Kathodischer Schutz

oder Schnittflächenschutz bezeichnet man die Fähigkeit des Zinks, die Schnittflächen oder sonstigen Oberflächenverletzungen bei Einwirkung von Feuchtigkeit gegen Korrosion zu schützen. Diese Fähigkeit des Zinks beruht auf der im Vergleich zu Eisen negativeren Stellung des Zinks in der „elektrolytischen Spannungsreihe“. Eine Verzinkung kann aus gleichem Grund nicht unterrosten. Der Schnittflächenschutz ist bis zu einer Materialstärke von 2 mm wirksam.

Eine ausreichende Belüftung verzinkter Bauteile ist zwingend erforderlich. Bei ungünstigen Lager- und Transportbedingungen (feuchte Umgebung, geringe oder keine Luftzirkulation) kann sich auf frisch verzinkten Oberflächen sogenannter Weißrost (lockeres poröses Zinkhydroxyd) bilden. Im Regelfall ist geringer Weißrost für die Wirksamkeit des Korrosionsschutzes ohne Bedeutung. Weißrost läßt sich jedoch durch eine trockene Lagerung und durch ausreichenden Luftzutritt zu allen Flächen verhindern (ggf. bei Stapeln Holzzwischenlagen verwenden). Lagerung im Freien unter Folien oder Planen ist zu vermeiden.

Niedax Kabelverlege-Systeme aus Stahl werden im allgemeinen nur in verzinkter Ausführung eingesetzt.*) Dieser Korrosionsschutz auf Dauer erspart wertvolle Rohstoffressourcen und ist damit ein beachtlicher Beitrag zum Umweltschutz. Als Korrosionsschutz für die Niedax Kabelverlege-Systeme kommen, einsatz- und fertigungsbedingt, die im nachfolgenden in Kurzfassungen näher beschriebenen Verzinkungsverfahren zum Einsatz.

*) Für außergewöhnliche, aggressive Umweltbedingungen stehen Kabelverlege-Systeme aus Edelstahl-Rostfrei oder glasfaserverstärktem Kunststoff zur Verfügung.



Drei Verzinkungsverfahren im Vergleich

Schmelztauchverfahren Eintauchen in flüssiges Zink/Zink-Aluminium		Elektrolytisches Verfahren
Verfahren/Norm		
Stückverzinkung nach DIN EN ISO 1461 (Tauchfeuerverzinkung) für mech. Verbindungselem. DIN EN ISO 10684	Bandverzinkung nach DIN EN 10 346 (Sendzimirverzinkung)	Galvanische Verzinkung nach DIN EN ISO 2081 für mech. Verbindungselem. DIN EN ISO 4042
Aufbau und Zusammensetzung des Überzuges		
Legierung mit dem Stahluntergrund	Legierung mit dem Stahluntergrund	Lamellarer Zinküberzug
Übliche Dicke der Zinkschicht		
Abhängig von der Materialstärke des Verzinkungsgutes bis 1,5 mm Materialstärke ca. 45 µm bis 3 mm Materialstärke ca. 55 µm bis 6 mm Materialstärke ca. 70 µm	Bei Niedax je n. Produktgruppe Auflagegr. Z 140: 10 µm ± 3 µm Auflagegr. Z 275: 20 µm ± 5 µm gemäß Dreiflächenprobe nach DIN EN 10 346.	ca. 2,5 bis 20 µm, in Hinterschnitten und Vertiefungen (Gewindeflanken) ist die Schichtstärke geringer als auf den Oberflächen (Faraday-Käfig).
Besondere Merkmale		
Jedes Bauteil wird einzeln in das flüssige Zinkbad getaucht. Die gesamte Oberfläche wird vom Zink umspült. Hohlprofile werden außen wie innen gleichermaßen geschützt. Robuster Korrosionsschutz.	Die Zinkauflage wird beidseitig, im Durchlauf durch ein Zinkbad, auf Breitband aufgebracht und anschließend in fertigungsgerechten Bandbreiten zugeschnitten.	Die Zinkauflage wird in wässrigen Elektrolyten mittels Gleichstrom aufgebracht. In der Regel, zur Verbesserung der Schutzwirkung, Nachbehandlung durch dickschicht-/ blaupassivieren. Technische bis dekorative Optik, glatte Oberflächen ohne nennenswerten Kantenaufbau.
Erkennungsmerkmale		
Die Oberfläche ist relativ rau, in kleinen Bohrungen zum Teil leichte Filmbildung durch erkalteten Zink, frisch verzinkte Oberfläche hell glänzend, Hochtemperatur verzinkte Teile (z.B. Schrauben) grau.	Verfahrensbedingte glatte Oberfläche, leicht gefettet, Loch- und Schnittkanten „blank“, Korrosionsschutz der „blanken“ Kanten bis 2 mm Materialstärke durch kathodische Schutzwirkung. 1	Ansprechende Optik mit irisierender Farbgebung. Hellglänzende glatte Oberfläche, bei Nachbehandlung durch passivieren.
Einsatz/Verwendungszweck		
Bauteile mit Schweißverbindungen, Anlagen, die freier Bewitterung ausgesetzt sind.	Bauteile ohne Schweißverbindungen bis 2 mm Materialstärke, in trockenen Innenräumen.	Bauteile in fast allen Baugrößen, technischer Korrosionsschutz bis dekorative „Veredelung“. Nur in trockenen Innenräumen.
Korrosionsschutzdauer ohne Anstrich/Durchschn. Zinkabtragungswerte in Mitteleuropa pro Jahr (µm)	Korrosionsschutzdauer	
Abhängig von der Atmosphäre und der unmittelbaren örtlichen Umgebung. Landluft 0,1 - 1,0 µm Stadtluft 1,0 - 2,0 µm Meeresluft 2,0 - 4,0 µm 2	In trockenen, von Menschen bewohnbaren Innenräumen nahezu unbegrenzter Korrosionsschutz. Jährliche Abtragung dort kaum messbar. Keine Unterteilung nach Land-, Stadt-, Industrie-, Meeresluft.	Salzsprühtest nach DIN EN ISO 9227 NSS. Je nach Schichtdicke und Passivierungsart ca. 360 Stunden in der Salzsprühnebelkammer.

1 Flachzeuge von mehr als 2 mm Materialstärke werden bei Niedax tauchfeuerverzinkt.

2 Unter unmittelbarer örtlicher Umgebung ist beispielsweise die direkte Korrosionsbeeinflussung durch einen Schornstein mit CO₂ Abgasen zu verstehen. Aktuelle µm Angaben finden Sie unter www.feuerverzinken.com

Verzinkungsverfahren

→ Stückverzinkung **F**

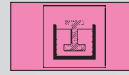

(Tauchfeuerverzinkung) nach DIN EN ISO 1461 (für mechanische Verbindungselemente gilt DIN EN ISO 10684)

Durch Eintauchen in ca. 450°C flüssiges Zink (Schmelztauchverfahren) wird die gesamte Oberfläche, einschließlich aller Ecken und Kanten, umspült. Auf dem Stahl bildet sich eine Eisen-Zink Legierungsschicht mit einer darüber liegenden Reinzinkschicht. Die Schichtdicke ist abhängig von der Materialstärke und beträgt nach DIN EN ISO 1461 bis 1,5 mm Materialstärke 45 µm, bis 3 mm Materialstärke 55 µm und bis 6 mm Materialstärke 70 µm. Bedingt durch die sehr harte Eisen-Zink Legierungsschicht können stückverzinkte Bauteile, ohne Beschädigung der Zinkoberfläche, nicht verformt werden.

Anwendungsbeispiele aus dem Niedax-Programm:

Alle Bauteile mit Schweißverbindungen, beispielsweise Hängestiele, Kabel- und Rohrschellen sowie Produkte mit mehr als 3 mm Materialstärke, Kabelrinnen/-leitern, Weitspannkabelrinnen/-leitern u.v.a.m., soweit erhöhte Anforderungen an die Korrosionsbeständigkeit gestellt werden (Freibewitterung ohne Regenschutz).

→ Bandverzinkung **S**

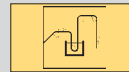

(Sendzimirverzinkung) nach DIN EN 10 346

Die Zinkauflage wird beidseitig, im Durchlauf durch ein Zinkbad, auf Breitband aufgebracht. Zur Anwendung kommt das modifizierte Sendzimirverfahren. Auf dem Stahl bildet sich eine Eisen-Zink Legierungsschicht mit einer darüber liegenden Reinzinkschicht.

Die Schichtdicke des für Niedax Kabelverlege-Systeme eingesetzten Sendzimirbandes beträgt unter Berücksichtigung des Prüfverfahrens nach DIN EN 10 346 gemäß Dreiflächenprobe je nach Produktgruppe 10 - 20 µm. Eingesetzt wird die Bandverzinkung für Bauteile bis max. 2 mm Materialstärke, da bis zu dieser Stärke ein ausreichender Kantenschutz durch „kathodische Schutzwirkung“ erzielt wird. Die verfahrensbedingten „eisenblanken“ Schnittstellen der Bauteile sind, bei Einsatz in trockenen Innenräumen, durch die kathodische Schutzwirkung nicht von Nachteil. Bandverzinkte Bauteile können ohne Beschädigung der Zinkoberfläche verformt werden.

Anwendungsbeispiele aus dem Niedax-Programm:

Kabelrinnen/-leitern, Weitspannkabelrinnen/-leitern, Steigetrassen, Leitungsschutzkanäle, leichte Ausleger, Profilschienen bis zu 2 mm Materialstärke. In trockenen Innenräumen ohne aggressive Medien, bietet die Bandverzinkung einen dauerhaften Korrosionsschutz.

→ Galvanische Verzinkung **V G**

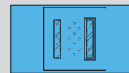

nach DIN EN ISO 2081 (für mechanische Verbindungselemente gilt DIN EN ISO 4042)

Die galvanische Verzinkung ist ein elektrolytisches Beschichtungsverfahren, welches den Korrosions- und Verschleißschutz erhöht und die elektrische Leitfähigkeit verbessert. Metalle erhalten einen schönen Glanz und ein hochwertiges Aussehen.

Die Zinkauflage beträgt 2,5 bis 20 µm. Bauteile mit Hinterschnitten, beispielsweise C-förmige Ankerschienen, werden verfahrensbedingt im Inneren weniger stark beschichtet als Außen (Faraday-Käfig).

Anwendungsbeispiele aus dem Niedax-Programm:

Kleinteile (Schrauben, U-Scheiben bis max. M 6), Tragschienen und Schrauben für den Verteilerbau, jedoch zusätzlich dickschichtpassiviert.



➔ Zusätzliche Kunststoffbeschichtung C

COLOR

Bandverzinkte Bauteile mit einer Kunststoffbeschichtung

Bandverzinkte Bauteile nach DIN EN 10 346 können zusätzlich mit einer Kunststoffbeschichtung ausgestattet werden. Niedax verwendet ausschließlich das elektrostatische Pulverbeschichtungsverfahren. Neben ästhetischen Gründen oder individuellen Farbgebungswünschen gibt es viele weitere Gründe, verzinkten Stahl zu beschichten. Beispielsweise Kennzeichnung der Kabeltrassen (Hochspannung, Mittelspannung, Kleinspannung, Kommunikations-/EDV-Leitungen etc.). Die Beschichtung ist kein zusätzlicher Korrosionsschutz.

Die COLOR-Beschichtung wird nach dem elektrostatischen Pulverbeschichtungsverfahren aufgetragen. Die besonderen Merkmale dieses hochwertigen Beschichtungsverfahrens sind ausgezeichnete Beständigkeit gegenüber Reinigungsmitteln sowie beste thermische und mechanische Beanspruchung. Das Beschichtungsmaterial ist halogenfrei. Die Innenflächen der COLOR-Gerätekanäle bleiben zinkblank, das bedeutet guter Kontakt für Schutzleiteranschlüsse an beliebiger Stelle. Die Außenflächen werden nur im Sichtbereich, mit gutem Umgriff zur Rückseite, beschichtet. Sollen die COLOR-Gerätekanäle freistehend, z.B. als Energiesäule, eingesetzt werden, so ist dies bei der Bestellung anzugeben.

Für die COLOR-Beschichtung wird ausschließlich Beschichtungspulver nach der RAL-Farbkarte verwendet. Durch die Verarbeitung eindeutig definierter Farbtöne und dem Einsatz modernster Verfahrenstechnik werden Farbabweichungen weitestgehend vermieden. Ungeachtet dieser Vorsorgemaßnahmen ist es nicht auszuschließen, insbesondere bei Nachlieferungen, daß es zu geringen Farbabweichungen kommt (DIN 6175 Teil 1). Unter Farbabweichungen verstehen wir die Spur eines Farbunterschiedes nach DIN EN ISO 3668, Tabelle B.1, Bewertung 2

➔ Tauchfeuerverzinkte Bauteile mit einer Epoxid Polyesterharzbeschichtung C1

Die mit C1 gekennzeichneten Produkte sind tauchfeuerverzinkt und mit einer Epoxid Polyesterharzbeschichtung in einer Schichtstärke von 60 - 80 µm versehen. Bei dem Einsatz im Innenbereich gewährleistet diese plastische Beschichtung einen sehr guten Korrosionsschutz sowie eine hohe mechanische Beständigkeit und ist gegen die meisten Chemikalien resistent.

Der Zinküberzug wird demnach durch die darüber liegende Beschichtung vor atmosphärischen und chemischen Einflüssen geschützt. Ein Abtrag des metallischen Zinks wird vermieden, so dass der Zinküberzug lange Zeit unter der Beschichtung in neuwertigem Zustand erhalten bleibt.

Für den speziellen Einsatz im Außenbereich bieten wir Ihnen gerne andere Beschichtungen an.

➔ Anstrich mit Zinkstaubfarbe



Die Zinkstaubfarbe soll so beschaffen sein, dass im Trockenfilm mehr als 90% Zink enthalten ist. Um Rissbildungen in der Beschichtung zu vermeiden, ist der Anstrich in mehreren Arbeitsgängen aufzutragen.

Anwendungsbeispiele in Verbindung mit dem Niedax-Programm:

Nachbesserungen, insbesondere von montagebedingten Verletzungen der Zinkoberfläche durch Schweißnähte oder dergleichen.

Anzugsmomente in Anlehnung an die VDI 2230

Anzugsmomente

Die angegebenen Anzugsmomente sind Orientierungs- bzw. sind Richtwerte in Anlehnung an die VDI 2230 bei einer **90%-igen Ausnutzung der Streckgrenze R_{el} /0,2%-Dehngrenze $R_{p0,2}$** . Eine zusätzliche Schmierung führt zu einer Reduzierung der Reibungszahl und somit zu undefinierten Anzugsverhältnissen.

Anzugsmomente für Schrauben mit metrischem Gewinde

Schrauben mit metrischem Gewinde	Max. Anzugsmomente in (Nm) bei der Reibungszahl $\mu = 0,12$						
	Gewinde	Festigkeitsklassen					
		4.6	4.8	6.8	8.8	10.9	12.9
	M6	3,7	4,7	7,5	10,1	14,9	17,4
M8	9,1	11,3	18,2	24,6	36,1	42,2	
M10	18,3	22,9	36,5	48	71	83	
M12	31	39	62	84	123	144	
M14	50	62	100	133	195	229	
M16	76	96	153	206	302	354	

Anzugsmomente für Schrauben aus austenitischen Stählen

Schrauben aus austenitischen Stählen	Max. Anzugsmomente in (Nm) bei der Reibungszahl $\mu = 0,12$			
	Gewinde	Festigkeitsklassen		
		50	70	80
	M6	3	6	8
M8	7,1	16	22	
M10	14	32	43	
M12	24	56	75	

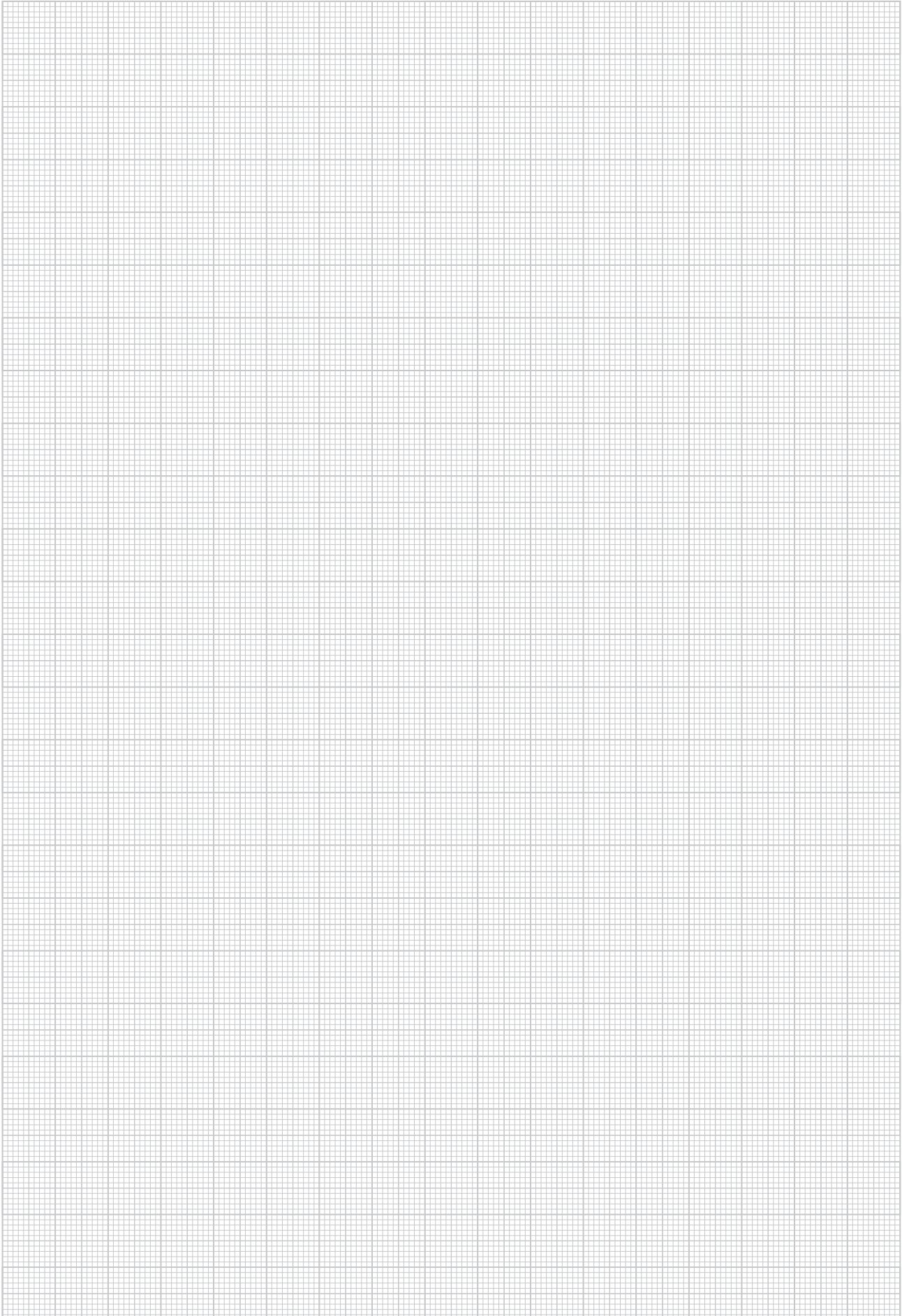

NOTIZEN

A large rectangular area filled with a fine grid of small squares, intended for taking notes. The grid lines are light gray and form a consistent pattern across the entire page.

Kunststoff/Elastomer

Kunststoffe verändern

bei Temperaturschwankungen ihre Eigenschaften. Aus diesem Grund sollten Artikel aus Kunststoff/Elastomer vor der Verarbeitung unterhalb des Gefrierpunktes in wärmerer Umgebung gelagert werden, um die Funktionalität voll zu gewährleisten.

Katalogsymbol	Kürzel:	Materialname:	Einsatztemperaturbereich	Mechanische Eigenschaften:	Einsatzbereich (Beispiele):	Spannungsrisbildung:
K01	PA	Polyamid, halogenfrei	-30°C bis 80°C	steif, hart, sehr fest, sehr zäh, abriebfest	Kabelverschraubungen, Sammelhalter, Kabelbügel, Steckklemmen	gering
K02	PS	Polystyrol, halogenfrei	-30°C bis 60°C	spröde, kerbempfindlich, steif, sehr hart	Kabelverschraubungen, Reihenschellen, Gegenwannen	stark
K03	PE	Polyethylen, halogenfrei	-40°C bis 80°C	weich bis steif, zäh, niedrige Festigkeit	Schutzkappen, Rundschellen, Gegenwannen	stark
K04	PP	Polypropylen, halogenfrei	-40°C bis 90°C	formsteif, hart, fest, geringere Kerbschlagzähigkeit	Klemmgehäuse, Rohrschellen, Nagelschellen	möglich
K05	PC	Polycarbonat, halogenfrei	-40°C bis 120°C	hohe Festigkeit, Härte und Zähigkeit, stoßfest	Klemmgehäuse	möglich
K06	SBR/ NBR	Styrol-Butadien-Nitril-Kautschuk, halogenfrei	-30°C bis 100°C	gute Abrieb- und Witterungsbeständigkeit	Dichtringe	nein
K07	CR	Neoprene (Chloroprene-Kautschuk), halogenhaltig	-40°C bis 120°C	gute Wetter-, Chemikalien- und Alterungsbeständigkeit	Dichtringe	nein
K08	NBR	Nitril-Butadien-Kautschuk, halogenfrei	-40°C bis 120°C	kälteflexibel, hohe Stoßelastizität, geringe Witterungsbeständigkeit	Dichtringe	nein
K09	PVC	Polyvinylchlorid hart, halogenhaltig	-20°C bis 65°C	fest, steif, hart, geringe Kerbempfindlichkeit	Kunststoffkanäle	gering
K10	Weich-PVC	Polyvinylchlorid weich, halogenhaltig	0°C bis 50°C	flexibel, weich, gute Abriebfestigkeit	Schutzkappen	nein
K11	ABS	Acrylnitril-Butadien-Styrol, halogenfrei	-30°C bis 80°C	sehr zäh auch bei tiefen Temperaturen, hart, steif, kratzfest	Montageplatten, Formstücke für Kunststoffkanäle	gering
K12	ASA	Acrylsäureester-Styrol-Acrylnitril, halogenfrei	-30°C bis 85°C	schlagzäh auch in der Kälte, Festigkeit ähnlich ABS	Gerätetankgehäuse	gering
K14	POM	Polyoxymethylen, halogenfrei	-40°C bis 100°C	fest, steif, zäh, auch bei hohen Temperaturen, elastisches Federverhalten	Kabelbügel	wenig
K15	SBR	Styrol-Butadien-Kautschuk, halogenfrei	-50°C bis 100°C	hoher Abriebwiderstand, gute Hitze- und Kältebeständigkeit	Dichtringe	nein
K16	CR/ NBR	Chloroprene / Nitril-Butadien Kautschuk, halogenhaltig	-20°C bis 100°C	hohe Stoßelastizität, verbesserte Witterungsbeständigkeit	Dichtringe	nein
K17	CR/ SBR	Chloroprene / Styrol-Butadien Kautschuk, halogenhaltig	-20°C bis 70°C	hoher Abriebwiderstand, geringere Hitze- und Kältebeständigkeit	Dichtringe	nein
K18	TPE	Thermoplastische Elastomere, halogenfrei	-40°C bis 120°C	sehr gute Witterungs-, Ozon- und Alterungsbeständigkeit	Dichtringe	nein
K19	FS 31	Phenolharz halogenfrei	bis 125°C	hohe Festigkeit, große Härte, hohe Temperaturbeständigkeit	Illuminationsfassungen	gering
K20	SI	Silikonkautschuk, halogenfrei	-40°C bis 180°C	gute Alterungs- und hohe Temperaturbeständigkeit	Dichtringe	nein
K21	PUR	Polyurethane, halogenfrei	-25°C bis 60°C	hohe Reißfestigkeit, Knick- und Abriebfestigkeit	Industrieschläuche, Dichtungen, Klebstoffe	gering
K22	PET	Polyethylenterephthalat, halogenfrei	-40°C bis 190°C	hohe Festigkeit, sehr geringe Feuchtigkeitsaufnahme	Illuminationsfassungen	gering
K23	UP-GF	glasfaserverstärkter Polyester, halogenfrei	-50°C bis 180°C	hohe Festigkeit, große Härte, hohe Temperaturbeständigkeit	Kabelkanal, Handlauf, Konstruktionsprofile	gering
K24	PBT	Polybutylenterephthalat, halogenfrei	-50°C bis 150°C	hohe Festigkeit, hohe Abriebfestigkeit, gute chemische Beständigkeit	Illuminationsfassungen	nein

Den Angaben zur Halogenfreiheit liegen Recherchen der einschlägigen Fachliteratur oder Lieferantenangaben zugrunde. Die Aussagen beziehen sich **immer** auf die chemisch reinen Werkstoffe ohne Flammschutzaustrüstung. Tests nach DIN VDE 0604-2-100 wurden hierzu nicht durchgeführt.



Chemische Beständigkeiten

Katalog-symbol	Wasser:	Säuren (10 %):	Laugen (10 %):	Alkohol (Ethanol):	Benzin:	Benzol:	Mineralöl:	Pflanzliche und tierische Fette:	Lösungsmittel
K01	+	o	+	+	o	+	o	+	o
K02	+	o	+	+	-	-	o	o	+
K03	+	+	+	+	o	-	o	+	-
K04	+	+	+	+	o	o	+	+	o
K05	+	o	-	+	-	-	+	+	o
K06	+	o	o	+	-	-	o	o	o
K07	+	-	-	+	o	+	o	o	o
K08	+	o	+	+	+	o	+	o	o
K09	+	+	+	+	+	-	+	+	-
K10	+	+	o	+	-	k.A.	-	o	-
K11	+	o	k.A.	+	-	-	+	-	-
K12	+	o	o	+	-	-	+	+	-
K14	+	o	o	+	+	+	+	+	-
K15	+	+	+	+	-	-	-	-	o
K16	+	o	o	+	o	-	+	+	o
K17	+	o	o	k.A.	-	-	o	k.A.	k.A.
K18	+	+	+	k.A.	+	k.A.	+	k.A.	-
K19	+	o	o	+	+	o	+	k.A.	o
K20	+	o	o	+	o	-	+	+	o
K21	+	-	-	k.A.	+	k.A.	+	+	o
K22	+	+	o	+	+	o	+	k.A.	o
K23	+	+	+	+	+	o	+	+	+
K24	+	o	+	+	+	o	+	+	o

+ = beständig o = bedingt beständig - = nicht beständig k.A. = keine Angaben

Quelle: Kunststoff-Tabellen, z.B. Kunststoff-Kompendium, Franck, Vogel-Buchverlag, Datenblätter der Hersteller
Die Tabellenangaben gelten als Richtwerte für die Vorauswahl der Produkte und basieren auf unserem aktuellen Kenntnisstand.

Die Eigenschaften können durch die Geometrie der Produkte und die Einsatzart negativ beeinflusst werden.
Detailliertere Angaben erhalten Sie auf Anfrage. Zur Prüfung der Eignung eines Produktes ist ein Test unter den spezifischen Umgebungsbedingungen erforderlich.

Technische Informationen

Schraubanker NSA

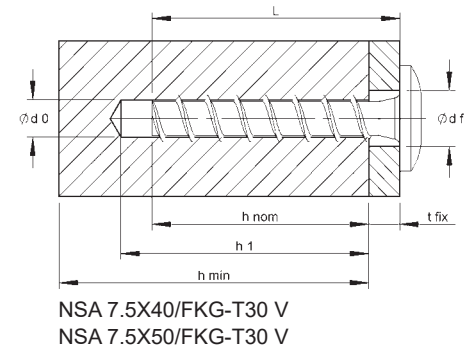
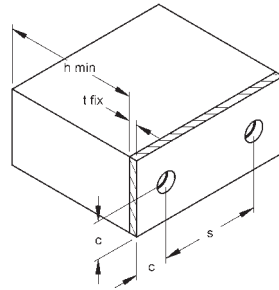
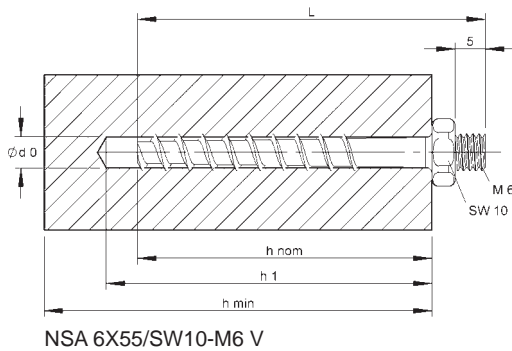
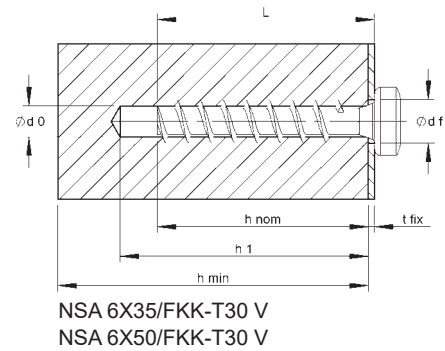
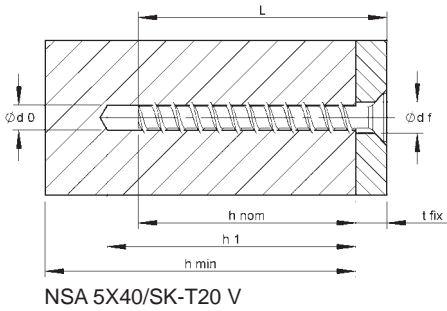

Größte zulässige Lasten¹⁾ eines Einzeldübel für Befestigungen in Normbeton C 20/25²⁾.

Bei der Bemessung ist der gesamte Zulassungsbescheid ETA - 15/0784 zu beachten.

gvz = galvanisch verzinkt nach DIN EN ISO 2081/DIN EN ISO 4042, blaupassiviert

Dübeltyp		NSA 5X40/ SK-T20 V gvz	NSA 6X35/ FKK-T30 V gvz	NSA 6X50/ FKK-T30 V gvz	NSA 6X55/ SW10-M6 V gvz	NSA 7.5X40/ FKG-T30 V gvz	NSA 7.5X50/ FKG-T30 V gvz
Einschraubtiefe $h_{nom} \geq$	[mm]	35	35	45/35	45	35	35
Zulässige zentrische Zuglast eines Einzeldübel ohne Randeinfluss $N_{zul}^{3)}$							
Gerissener Beton C20/25 ²⁾	[kN]	1,8	0,5	0,7/0,5	0,7	1,0	1,0
Ungerissener Beton C20/25 ²⁾	[kN]	2,6	2,0	3,0/2,0	3,0	2,0	2,0
Zulässige Querkraft eines Einzeldübel ohne Randeinfluss $V_{zul}^{3)}$							
Gerissener Beton C20/25 ²⁾	[kN]	2,0	2,3	2,4 ⁶⁾	2,4 ⁶⁾	2,4	2,4
Ungerissener Beton C20/25 ²⁾	[kN]	2,0	2,4 ⁶⁾	2,4 ⁶⁾	2,4 ⁶⁾	3,4	3,4
Zulässiges Biegemoment (M_{d}) M_{zul}							
	[Nm]	-	4,0	4,0	4,0	8,4	8,4
Bauteilabmessungen und Montagekennwerte ⁴⁾							
Standardbauteildicke ($\geq 2 \times h_{ef}$) $h_{min, 1} =$	[mm]						
Minimaler Achsabstand $s_{min} =$	[mm]	35	30	30	30	40	40
für $c \geq$	[mm]						
Minimaler Randabstand $c_{min} =$	[mm]	35	30	30	30	40	40
für $s \geq$	[mm]						
Bohrnennendurchmesser $d_0 =$	[mm]	4	5	5	5	6	6
Bohrlochtiefe (t) $h_1 \geq$	[mm]	40	40	50	50	40	40
Länge $L =$	[mm]	40	35	50	55	40	50
Rechnerische Verankerungstiefe $h_{ef} =$	[mm]	25	26	35	35	26	26
Durchgangsloch im anzuschließenden Bauteil $df \leq$	[mm]	6	7	7	7	9	9
Empfohlene max. Leistungsabgabe Setzgerät Tinst ⁵⁾ =	[Nm]	-	75	100	100	100	100
Empfohlene max. Anzugsdrehmoment Tinst =	[Nm]	8	-	-	-	-	-
Max. Anbauteildicke $t_{fix} =$	[mm]	5	1	5/15	-	5	15
Minimale Dicke des Betonbauteils $h_{min} =$	[mm]	80	100	100	100	100	100

1) Auf der Widerstandsseite sind die Teilsicherheitsbeiwerte der Dübelwiderstände sowie die Materialteilsicherheitsbeiwerte der Bemessungsmethoden A nach Anhang C der ETAG 001 bzw. CEN/TS 1992-4 berücksichtigt. Auf der Einwirkungsseite wurde ein Teilsicherheitsbeiwert von $Y_G = 1,35$ berücksichtigt. Bei kombinierter Beanspruchung, Dübelgruppen sowie Achs- oder Randeinflüssen beachten Sie bitte die Festlegungen für die Bemessungsmethoden A nach ETAG 001 Anhang C bzw. CEN/TS 1992-4 oder unsere Bemessungshilfe.

2) Der Beton wird als normalbewehrt oder unbewehrt vorausgesetzt; bei höheren Betonfestigkeiten sind ggf. höhere Widerstände möglich.

3) D.h. für Zuglast: Randabstand $c \geq 1,5 \cdot h_{ef}$ und Achsabstand $s \geq 3 \cdot h_{ef}$ bzw. für Querkraft: $c \geq 10 \cdot h_{ef}$ und Achsabstand $s \geq 3 \cdot h_{ef}$.

4) Die Klammerwerte gelten nur für ungerissenen Beton.

5) Das Anzugsdrehmoment ist im Zulassungsbescheid festgelegt, die Einhaltung dieser Vorgabe ist daher zulassungsrelevant.

6) Stahlversagen maßgebend.



Technische Informationen

Nagelanker NA, Durchsteckanker DAM und Deckennagel NDN

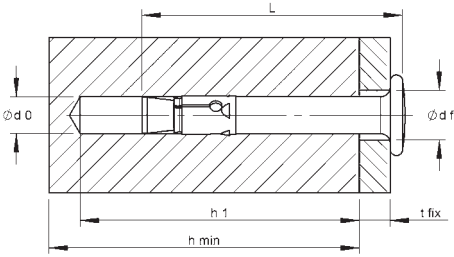

NA 6X5
NA 6X30

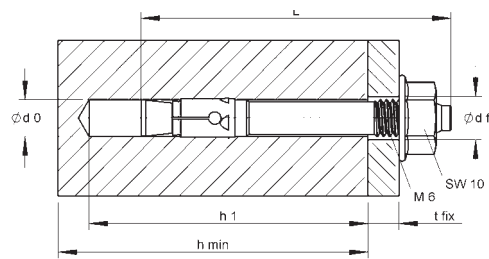

DAM 6X5
DAM 6X10

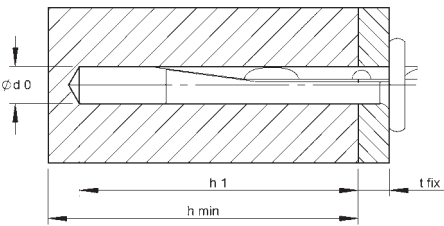

NDN 6/35

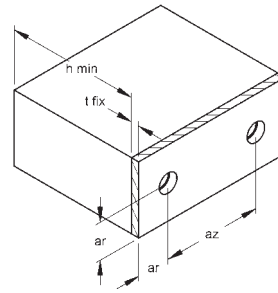

Zulässige Lasten für zentrischen Zug, Querlast und Schrägzug unter jedem Winkel sowie Dübelkennwerte und Bauteilabmessungen für Betonfestigkeitsklasse $\geq B 25$ bzw. C 20/25 und $\leq B 55$ bzw. C 50/60.

Für die Bemessung ist der gesamte Zulassungsbescheid ETA - 18/0541 zu beachten, sowie ETA - 07/0144 für den Deckennagel NDN.
gvz = galvanisch verzinkt nach DIN EN ISO 2081/DIN EN ISO 4042, blaupassiviert

Dübeltyp		NA 6X5 ¹⁾	NA 6X30 ¹⁾	DAM 6X5 ¹⁾	DAM 6X10 ¹⁾	NDN 6/35 ²⁾
		gvz	gvz	gvz	gvz	gvz
Zulässige Last von Einzeldübeln	kN	2,4	2,4	2,4	2,4	2,4
Zulässiges Biegemoment M (ohne Einwirkung einer Zuglast)	Nm	7,5	7,5	5,2	5,2	3,08
Max. Drehmoment beim Befestigen des Anbauteils mit Drehmomentschlüssel	Nm	/	-	4	4	/
Bohrnendurchmesser $d_0 =$	mm	6	6	6	6	6
Schneidendurchmesser \leq	mm	6,4	6,4	6,4	6,4	6,4
Durchgangsloch im anzuschließenden Bauteil $d_f \leq$	mm	7,0	7,0	7,0	7,0	/
Mindestbohrlochtiefe (t) $h_1 \geq$	mm	36	36	36	36	40
Mindestverankerungstiefe $h_v \geq$	mm	30	30	30	30	32
Achsabstand zwischen den äußeren Dübeln benachbarter Dübelgruppen bzw. Einzeldübeln $az \geq$	mm	200 ³⁾	200 ³⁾	200 ³⁾	200 ³⁾	200
Abstand der äußeren Dübel zum Bauteilrand $ar \geq$	mm	100 ⁴⁾	100 ⁴⁾	100 ⁴⁾	100 ⁴⁾	150
Mindestbaudicke $h_{min} \geq$	mm	80	80	80	80	80
Gesamtlänge $L =$	mm	42	65	50	55	/
Dicke des Anbauteils $t_{fix} \leq$	mm	5	30	5	10	5

1) Es sind die in der Zulassung geregelten Teilsicherheitsbeiwerte der Widerstände sowie ein Teilsicherheitsbeiwert der Einwirkung $\gamma_F = 1,4$ berücksichtigt.

2) Anwendungsbereich: Der Dübel darf als Mehrfachbefestigung (sogenannte redundante Systeme) gemäß ETAG 001, Part 6 z. B. für die Verankerung abgehängter Decken, Wandbekleidungen, Rohrtrassen, Lüftungsleitungen usw. verwendet werden.

3) Der Achsabstand kann bei gleichzeitiger Abminderung der zul. Last auf 100 mm reduziert werden.

4) Der Randabstand kann bei gleichzeitiger Abminderung der zul. Last auf 50 mm reduziert werden.

Für den Außenbereich empfehlen wir Dübel aus Edelstahl-Rostfrei!

Technische Informationen

Durchsteckanker DAZ

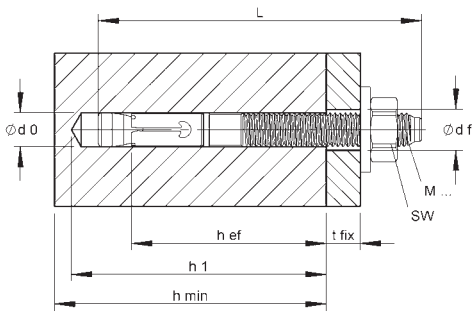

DAZ 8X10
DAZ 10X10
DAZ 12X10

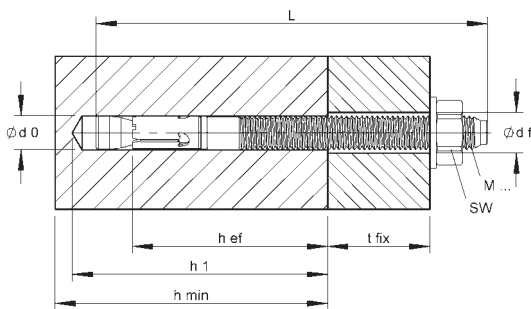
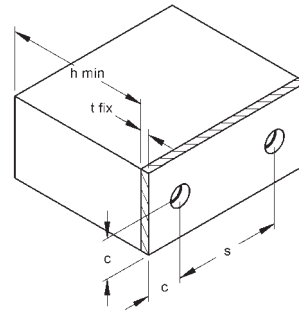

DAZ 10X30
DAZ 16X25

Größte zulässige Lasten¹⁾ eines Dübels in Normalbeton C20/25²⁾. Bei der Bemessung ist der gesamte Zulassungsbescheid ETA-18/0542 zu beachten.
gvz = galvanisch verzinkt nach DIN EN ISO 2081/DIN EN ISO 4042, blaupassiviert

Dübeltyp		DAZ 8X10	DAZ 10X10 DAZ 10X30	DAZ 12X10	DAZ 16X25
		gvz	gvz	gvz	gvz
Effektive Verankerungstiefe h_{ef}	mm	45	60	70	85
Zulässige zentrische Zuglast eines Einzeldübels ohne Randeinfluss $N_{zul}^{3)}$					
Gerissener Beton C20/25 ²⁾	kN	3,8	6,2	9,5	13,4
Ungerissener Beton C20/25 ²⁾	kN	6,7	9,5	10,5	18,8
Zulässige Querkraft eines Einzeldübels ohne Randeinfluss $V_{zul}^{3)}$					
Gerissener und ungerissener Beton C20/25 ²⁾	kN	7,8	12,2	17,5	31,4
Zulässiges Biegemoment (M_d) M_{zul}					
	Nm	14,8	29,7	52,6	133,1
Bauteilabmessungen und Montagekennwerte ⁴⁾					
Standardbauteildicke ($\geq 2 \times h_{ef}$) $h_{min,1} =$	mm	100	120	140	170
Minimaler Achsabstand $s_{min} =$	mm	35 (40)	40	50	65
für $c \geq$	mm	50	55 (60)	70	95
Minimaler Randabstand $c_{min} =$	mm	40	45	55	65
für $s \geq$	mm	70 (100)	80	110	150
Reduzierte Bauteildicke ($< 2 \times h_{ef}$) $h_{min,2} =$	mm	80	100	120	140
Minimaler Achsabstand $s_{min} =$	mm	35	40	50	80
für $c \geq$	mm	70	100	90	130
Minimaler Randabstand $c_{min} =$	mm	40	60	60	65
für $s \geq$	mm	100	90	120	180
Bohrnennendurchmesser $d_0 =$	mm	8	10	12	16
Bohrlochtiefe (t) $h_f \geq$	mm	55	75	90	110
Durchgangsloch im anzuschließenden Bauteil $df \leq$	mm	9	12	14	18
Drehmoment beim Verankern	Nm	20	45	60	110
Gesamtlänge L =	mm	75	95 / 115	110	148
Mindestbauteildicke $t_{fix} =$	mm	10	10 / 30	10	25
Minimale Dicke des Betonbauteils $h_{min} =$	mm	80	80	100	140

1) Es sind die in der Zulassung geregelten Teilsicherheitsbeiwerte der Widerstände sowie ein Teilsicherheitsbeiwert von $\gamma_c = 1,4$ berücksichtigt.
Bei der Kombination von Zug- und Querlasten, bei Randeinflüssen und bei Dübelgruppen beachten sie bitte das Bemessungsverfahren A (ETAG Anhang C).
2) Der Beton wird als normalbewehrt oder unbewehrt vorausgesetzt; bei höheren Betonfestigkeiten sind bis zu 55 % höhere Werte möglich.
3) D.h. für Zuglast: Randabstand $c \geq 1,5 h_{ef}$ und Achsabstand $s \geq 3 h_{ef}$ bzw. für Querkraft: $c \geq 10 h_{ef}$ und Achsabstand $s \geq 3 h_{ef}$.
4) Die Klammerwerte gelten nur für ungerissenen Beton.
Für den Außenbereich empfehlen wir Dübel aus Edelstahl-Rostfrei!



Ordnungsgemäße Verlegung einadriger Kabel

Eine ordnungsgemäße Verlegung einadriger Kabel im Bündel, kann nur durch die Dreierbund - Bügelschelle (BUD 30 - BUD 44) gewährleistet werden. Dabei darf das Bündel lediglich aus den drei Außenleitern L1, L2 und L3 bestehen und es muss sich um ein symmetrisches Netz handeln, da sich nur in diesem Fall die magnetischen Felder aufheben.

Bei der Verlegung mehrerer Dreierbündel nebeneinander, sollte dies gemäß der Montagezeichnung erfolgen.

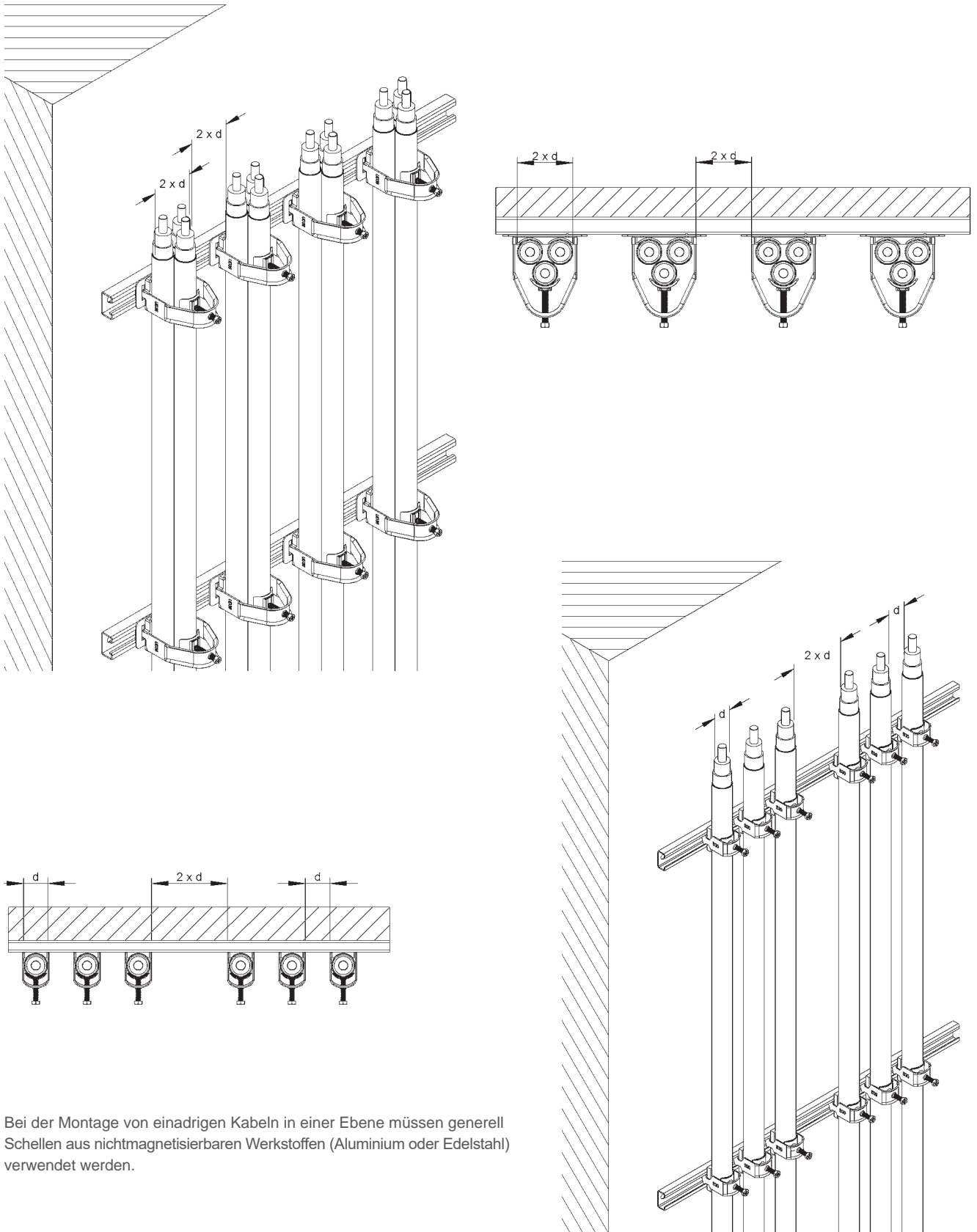

Bei der Montage von einadrigen Kabeln in einer Ebene müssen generell Schellen aus nichtmagnetisierbaren Werkstoffen (Aluminium oder Edelstahl) verwendet werden.

Montagehinweise

PKS...

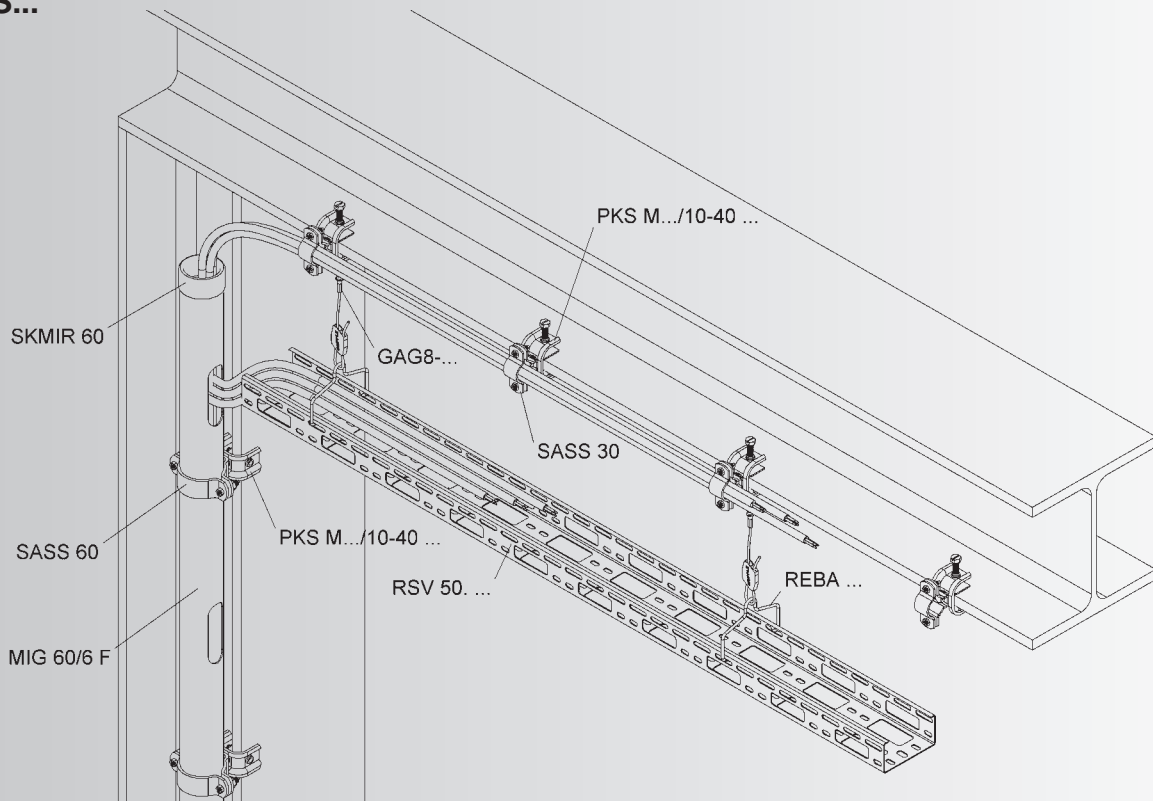

TKM...

Eine Vormontage der Trägerklammer mit dem Gewindestab vor der Montage ist möglich.

Zu beachten ist die Stärke des Flansches für die Drehung der Trägerklammer (siehe seitliche Skalierung) sowie die Lage des Keils (1) unterhalb des Flansches. Die Trägerklammer darf nur senkrecht (F) zum Träger belastet werden.

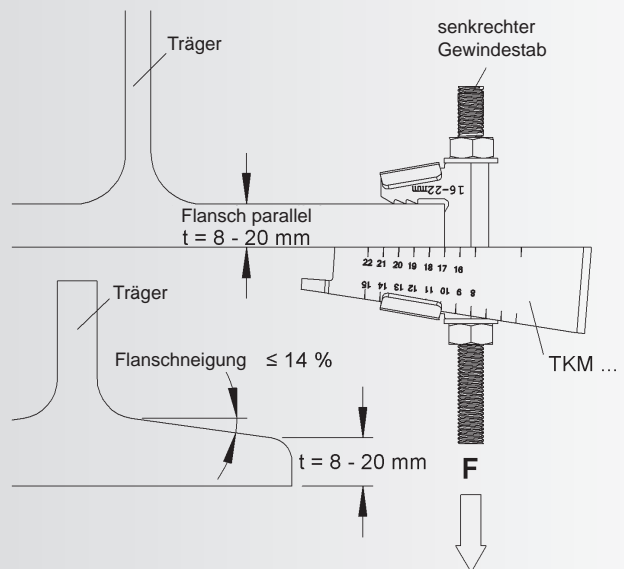

Einleiterkabel

NYN Nennspannung 0,6 / 1 KV

Anzahl und Leiterquerschnitt mm ²	Außen-Ø mm	Mindest-Biegeradius cm	Gewicht kg/m
1x35 re	13	20	0,41
1x50 rm	15	23	0,57
1x70 rm	17	26	0,76
1x95 rm	19	29	1,11
1x120 rm	20	30	1,35
1x150 rm	22	33	1,65
1x185 rm	24	36	2,05
1x240 rm	29	44	2,70
1x300 rm	32	48	3,35

YHSY Nennspannung 11,6 / 20 KV

Anzahl und Leiterquerschnitt mm ²	Außen-Ø mm	Mindest-Biegeradius cm	Gewicht kg/m
1x35 rm	28	42	1,20
1x50 rm	29	44	1,40
1x70 rm	31	47	1,60
1x95 rm	33	50	1,90
1x120 rm	34	51	2,20
1x150 rm	36	54	2,60
1x185 rm	39	59	3,05
1x240 rm	41	63	3,90
1x300 rm	43	65	4,50
1x400 rm	49	74	5,50
1x500 rm	52	78	6,65

NYHSY Nennspannung 5,8 / 10 KV

Anzahl und Leiterquerschnitt mm ²	Außen-Ø mm	Mindest-Biegeradius cm	Gewicht kg/m
1x35 rm	21	32	0,85
1x50 rm	23	35	1,00
1x70 rm	25	38	1,25
1x95 rm	26	39	1,50
1x120 rm	27	41	1,80
1x150 rm	29	44	2,05
1x185 rm	31	47	2,50
1x240 rm	35	53	3,15
1x300 rm	37	56	3,75
1x400 rm	40	60	4,65

YHSY Nennspannung 17,3 / 30 KV

Anzahl und Leiterquerschnitt mm ²	Außen-Ø mm	Mindest-Biegeradius cm	Gewicht kg/m
1x35 rm	35	53	1,65
1x50 rm	36	54	1,85
1x70 rm	38	57	2,15
1x95 rm	40	60	2,45
1x120 rm	41	62	2,85
1x150 rm	43	65	3,30
1x185 rm	46	69	3,80
1x240 rm	48	72	4,45
1x300 rm	50	75	5,25
1x400 rm	56	84	6,30
1x500 rm	59	89	7,50

Kabel mit Papierisolierung

NKBA Nennspannung 0,6 / 1 KV

Anzahl und Leiterquerschnitt mm ²	Außen-Ø mm	Mindest-Biegeradius cm	Gewicht kg/m
3x25/16 sm	29	44	2,60
3x35/16 sm	30	45	2,95
3x50/25 sm	33	50	3,75
3x70/35 sm	36	54	4,65
3x95/50 sm	39	59	5,90
3x120/70 sm	44	66	7,50
3x150/70 sm	48	72	8,90
3x185/95 sm	52	78	10,50
3x240/120 sm	58	87	13,50
3x300/150 sm	63	95	16,50

NKBA Nennspannung 3,5 / 6 KV

Anzahl und Leiterquerschnitt mm ²	Außen-Ø mm	Mindest-Biegeradius cm	Gewicht kg/m
3x35 sm	36	54	3,65
3x50 sm	38	57	4,80
3x70 sm	41	62	5,20
3x95 sm	46	69	6,80
3x120 sm	49	74	7,90
3x150 sm	52	78	9,20
3x185 sm	55	83	10,50
3x240 sm	60	90	13,00
3x300 sm	64	96	15,50

NKBA Nennspannung 5,8 / 10 KV

Anzahl und Leiterquerschnitt mm ²	Außen-Ø mm	Mindest-Biegeradius cm	Gewicht kg/m
3x35 sm	38	57	4,05
3x50 sm	41	62	4,70
3x70 sm	46	69	6,20
3x95 sm	49	74	7,40
3x120 sm	52	78	8,60
3x150 sm	55	83	9,90
3x185 sm	58	87	11,50
3x240 sm	62	93	14,00
3x300 sm	67	100	16,50

Die in den Tabellen aufgelisteten Kabel-Außendurchmesser sind Durchschnittswerte. Die genauen Werte sind bei den jeweiligen Kabelhersteller zu erfragen.

INFORMATIONEN

NYM – Kabel

Nennspannung 0,6 / 1 KV

Anzahl und Leiterquerschnitt mm ²	Außen-Ø mm	Gewicht kg/m
1x2,5	6,8	0,06
1x4	7,6	0,08
1x6	8,2	0,10
1x10	9,4	0,15
1x16	11,0	0,23
2x1,5	9,8	0,11
2x2,5	11,0	0,16
2x4	12,5	0,22
2x6	13,5	0,28
2x10	17,0	0,46
3x1,5	10,5	0,13
3x2,5	11,5	0,19
3x4	13,0	0,26
3x6	15,0	0,36
3x10	18,0	0,57
4x1,5	11,0	0,16
4x2,5	12,5	0,23
4x4	14,5	0,33
4x6	16,5	0,49
4x10	19,5	0,69
4x16	23,5	1,05
4x25	28,5	1,65
4x35	32,0	2,15
5x1,5	12,0	0,19
5x2,5	13,5	0,27
5x4	16,5	0,42
5x6	18,0	0,55
5x10	21,5	0,86
5x16	26,0	1,35

Installationsrohre

Gewinderohre DIN EN 10 255

Nennweite Zoll	Außen-Ø mm
1/4 ^u	13,25
3/8 ^u	16,75
1/2 ^u	21,25
3/4 ^u	26,75
1 ^u	33,50
1 1/4 ^u	42,25
1 1/2 ^u	48,25
2 ^u	60,00
2 1/2 ^u	75,50
3 ^u	88,25
4 ^u	113,50

Nahtlose Flußstahlrohre DIN EN 10 220

Nennweite mm	Außen-Ø mm
6	10,0
8	12,0
10	14,0
15	18,0
20	25,0
25	30,0
32	38,0
40	44,5
50	57,0
65	76,0
80	89,0

Die in den Tabellen aufgelisteten Kabel-Außendurchmesser sind Durchschnittswerte. Die genauen Werte sind bei den jeweiligen Kabelhersteller zu erfragen.



NYY – Kabel

Nennspannung 0,6 / 1 KV

Anzahl und Leiterquerschnitt mm ²	Außen-Ø mm	Mindest-Biegeradius cm	Gewicht kg/m
3x1,5 re	12	15	0,19
3x2,5 re	13	16	0,26
3x4 re	15	18	0,34
3x6 re	16	20	0,42
3x10 re	17	21	0,58
3x16 re	20	24	0,85
3x25 re	24	29	1,25
3x35 sm	23	28	1,30
3x50 sm	26	32	1,85
3x70 sm	29	35	2,45
3x95 sm	33	40	3,25
3x120 sm	36	44	4,00
3x150 sm	41	50	4,95
3x185 sm	44	53	6,10
3x240 sm	50	60	7,85
3x300 sm	55	86	9,65
3x25/16 rm	27	33	1,55
3x35/16 sm	25	30	1,50
3x50/25 sm	30	36	2,20
3x70/35 sm	32	39	2,85
3x95/50 sm	36	44	3,85
3x120/70 sm	39	47	4,75
3x150/70 sm	43	52	5,75
3x185/95 sm	48	58	7,15
3x240/120 sm	54	65	9,10
3x300/150 sm	80	72	11,35
4x1,5 re	13	16	0,23
4x2,5 re	14	17	0,30
4x4 re	16	20	0,41
4x6 re	17	21	0,51
4x10 re	19	23	0,73
4x16 re	22	27	1,05
4x25 re	26	32	1,55
4x35 sm	26	32	1,70
4x50 sm	30	36	2,40
4x70 sm	33	40	3,20
4x95 sm	38	46	4,30
4x120 sm	41	50	5,30
4x150 sm	46	56	6,55
4x185 sm	50	60	8,05
4x240 sm	56	68	10,35
4x300 sm	63	76	12,90
5x1,5 re	14	17	0,30
5x2,5 re	15	18	0,38
5x4 re	17	21	0,50
5x6 re	18	23	0,65
5x10 re	21	26	0,95
5x16 re	24	30	1,35

Mehrdrige Steuerkabel 1,5 mm²

Anzahl und Leiterquerschnitt mm ²	Außen-Ø mm	Mindest-Biegeradius cm	Gewicht kg/m
7x1,5 re	14	17	0,35
8x1,5 re	14	17	0,40
10x1,5 re	17	21	0,45
12x1,5 re	17	21	0,50
14x1,5 re	18	22	0,50
16x1,5 re	19	23	0,53
19x1,5 re	20	24	0,60
21x1,5 re	21	26	0,68
24x1,5 re	23	28	0,75
30x1,5 re	25	30	0,90
40x1,5 re	27	33	1,15
52x1,5 re	31	38	1,45
61x1,5 re	33	40	1,65

Mehrdrige Steuerkabel 2,5 mm²

Anzahl und Leiterquerschnitt mm ²	Außen-Ø mm	Mindest-Biegeradius cm	Gewicht kg/m
7x2,5 re	15	18	0,35
8x2,5 re	16	20	0,40
10x2,5 re	19	23	0,50
12x2,5 re	20	24	0,60
14x2,5 re	21	26	0,68
16x2,5 re	22	27	0,73
19x2,5 re	23	28	0,85
21x2,5 re	24	29	0,95
24x2,5 re	27	33	1,08
30x2,5 re	28	34	1,30
40x2,5 re	32	39	1,70
52x2,5 re	36	44	2,15
61x2,5 re	38	46	2,45

Die in den Tabellen aufgelisteten Kabel-Außendurchmesser sind Durchschnittswerte. Die genauen Werte sind bei den jeweiligen Kabelhersteller zu erfragen.

Erläuterungen zu den Tabellen

1. Außendurchmesser:

Die in den Tabellen aufgeführten Kabelaußendurchmesser sind Durchschnittswerte, die genauen Werte sind bei den jeweiligen Kabelherstellern zu erfragen.

Bei der Bestimmung der passenden Schellengröße ist die Leiterform des zu verlegenden Kabels zu beachten.

re	Leiter mit rundem Querschnitt, eindrätig.
sm	Leiter mit sektorförmigen Querschnitt, mehrdrätig.
rm	Leiter mit rundem Querschnitt, mehrdrätig.

Kabel mit AL-Leiter und gleichem Aufbau wie die in den Tabellen aufgeführten Kabel mit Cu-Leiter haben den gleichen Außendurchmesser.

2. Mindest-Biegeradius:

Der kleinste zulässige Biegeradius richtet sich nach Kabeltyp und Nennspannung.

Bei einmaligem Biegen sind bis zu 70 % der Werte zulässig, wenn gleichmäßig (ggf. über eine Schablone) gebogen wird.

Für Kunststoffkabel und Kabel mit Bleimantel beträgt der zulässige Biegeradius ca. 15 x D.

D = Kabelaußendurchmesser

Genauere Angaben entnehmen Sie bitte den aktuellen Katalogen der Kabelhersteller.

3. Gewicht:

Die Gewichtsangaben gelten für Leitungen und Kabel mit Kupferleiter.

Angegeben ist ein Mittelwert.

Strombelastbarkeit von Tragschienen bei Verwendung als PE-Leiter

NIEDAX Modell-Nr.	Schienenprofil Norm-Bezeichnung	Der Profilquerschnitt* entspricht einem Cu-Querschnitt von ... mm ²
2937	Hutschiene DIN EN 60715: 15 x 5	10
2932	G-Schiene DIN EN 60715: G 32	35
2933	Hutschiene DIN EN 60715: 35 x 7,5	16
2936	Hutschiene DIN EN 60715: 35 x 15	50
2934	Hutschiene DIN EN 60715: 35 x 15	35

*Cu-Querschnitte gemäß VDE 0100 Teil 540, 06.2012, Tabelle A.54.1

Die Werte gelten nicht für PEN-Schienen.



NIEDAX ALLGEMEINE VERKAUFS- UND LIEFERBEDINGUNGEN

I. ALLGEMEINE BESTIMMUNGEN

1. Die nachstehenden Verkaufsbedingungen gelten für alle zwischen dem Käufer und Niedax geschlossenen Verträge über die Lieferung von Waren. Sie gelten auch für alle künftigen Geschäftsbeziehungen, auch wenn sie nicht noch einmal ausdrücklich vereinbart werden. Abweichende Bedingungen des Käufers, die wir nicht ausdrücklich anerkennen, sind für Niedax unverbindlich, auch wenn ihnen nicht ausdrücklich widersprochen wurde. Die nachstehenden Bedingungen gelten auch dann, wenn Niedax in Kenntnis entgegenstehender oder abweichender Bedingungen des Käufers die Bestellung des Käufers vorbehaltlos ausführt. Verkäufe an Verbraucher finden nicht statt.
2. In den Verträgen sind alle Vereinbarungen, die zwischen dem Käufer und Niedax zur Ausführung der Kaufverträge getroffen wurden, schriftlich niedergelegt.
3. Die Verträge bleiben auch bei rechtlicher Unwirksamkeit einzelner Bestimmungen in den übrigen Teilen verbindlich. Das gilt nicht, wenn das Festhalten am Vertrag eine unzumutbare Härte für eine Partei darstellen würde.

II. PREISE UND ZAHLUNGSBEDINGUNGEN

1. Die Preise gelten ab Werk ohne Verpackung und Versandkosten, zuzüglich der jeweils geltenden gesetzlichen Umsatzsteuer.
2. Die Preise gelten bei Aufträgen bis 600,- Euro netto ausschließlich Verpackung. Bei Aufträgen über 600,- Euro netto zur geschlossenen Abnahme in einer Sendung liefern wir frei deutsche Bahnempfangsstation einschließlich Verpackung. Rollgelder am Empfangsort gehen zu Lasten des Auftraggebers.
3. Kleinstaufträge unter 100,- Euro netto werden mit einem Mindermengenzuschlag von 10,- Euro netto je Auftrag abgerechnet. Kleinstpackungen bzw. -gebinde sind auf den Bedarf abgestimmt und werden nur im kompl. Zustand abgegeben. Für Bestellungen, die von den Verpackungseinheiten abweichen, wird pro Anbruch (Packung oder Gebinde) ein Unkostenaufpreis von 5,- Euro netto erhoben.
4. Teillieferungen sind zulässig, soweit sie dem Besteller zumutbar sind.
5. Bei Lieferungen auf Baustellen treten wir in Frachtvorlage. Die vorgelegten Frachtkosten werden dem Kunden berechnet, wenn frachtfreie Lieferung nicht gegeben ist.
6. Falls nichts anderes vereinbart wurde, haben sämtliche Zahlungen innerhalb 10 Tagen ab Rechnungsdatum mit 3 % Skonto, innerhalb 30 Tagen mit 2 % Skonto oder binnen 45 Tagen netto und ohne Abzug zu erfolgen. Bei dieser Regelung ist unterstellt, dass unsere Rechnung nicht vor Lieferung versendet wurde. Wurde die Rechnung im einzelnen Falle vor Lieferung versandt, rechnen die Zahlungsziele ab Lieferung.
7. Wenn der Auftraggeber seinen Zahlungsverpflichtungen nicht nachkommt, z. B. einen Scheck oder Wechsel nicht einlöst oder seine Zahlungen einstellt, oder wenn uns andere Umstände bekannt werden, die seine Kreditwürdigkeit in Frage stellen, so wird die gesamte Restschuld fällig, auch soweit Wechsel mit späterer Fälligkeit laufen oder sonstige Stundungsvereinbarungen getroffen sind. Zu weiteren Lieferungen sind wir in diesem Falle nicht verpflichtet, es sei denn, dass der Auftraggeber Zahlung Zug um Zug gegen Lieferung anbietet. Bietet der Auftraggeber keine Barzahlung an, so sind wir berechtigt, an Stelle der Erfüllung Schadenersatz wegen Nichterfüllung zu verlangen.
8. Der Besteller kann nur mit Forderungen aufrechnen, die unbestritten, anerkannt oder rechtskräftig festgestellt sind.

III. LIEFER- UND LEISTUNGSZEIT

1. Die Einhaltung von Fristen für Lieferungen setzt den rechtzeitigen Eingang sämtlicher vom Besteller zu liefernden Unterlagen und der zu leistenden Mitwirkung durch den Besteller voraus. Werden diese Voraussetzungen nicht rechtzeitig erfüllt, so verlängern sich die Fristen angemessen; dies gilt nicht, wenn Niedax die Verzögerung zu vertreten hat.
2. Kommt Niedax in Lieferverzug, ist die Haftung wegen Verzugschaden begrenzt auf den vorhersehbaren, typischerweise eintretenden Schaden, es sei denn, der Lieferverzug beruht auf einer vorsätzlichen oder grob fahrlässigen Vertragsverletzung, wobei Niedax derartiges Verhalten von Vertretern und Erfüllungsgehilfen zuzurechnen ist.
3. Kann der Besteller nachweisen, dass ihm aus dem Lieferverzug Schaden entstanden ist, kann er für jede vollendete Woche des Verzuges eine Entschädigung von je 3,0 %, insgesamt jedoch höchstens 15 % des Lieferwertes verlangen, der wegen des Verzuges nicht in zweckdienlichen Betrieb genommen werden konnte.
4. Werden Versand oder Zustellung auf Wunsch des Bestellers um mehr als einen Monat nach Anzeige der Versandbereitschaft verzögert, kann dem Besteller für jeden angefangenen Monat Lagergeld in Höhe von 0,5% des Preises der Gegenstände der Lieferungen, höchstens jedoch insgesamt 5 %, berechnet werden. Der Nachweis höherer oder niedrigerer Lagerkosten bleibt den Vertragsparteien unbenommen.
5. Ist die Nichteinhaltung von Fristen auf höhere Gewalt, z.B. Mobilmachung, Krieg, Aufruhr oder auf ähnliche unvorhersehbare Ereignisse, z.B. Streik oder Aussperrung zurückzuführen, verlängern sich die Fristen angemessen.

IV. GEFAHRÜBERGANG, ENTGEGENNAHME, RÜCKNAHME

1. Die Gefahr geht auch bei frachtfreier Lieferung wie folgt auf den Besteller über:
 - a) Bei Lieferungen ohne Aufstellung oder Montage, wenn sie zum Versand gebracht oder abgeholt worden sind. Auf Wunsch und Kosten des Bestellers werden Lieferungen vom Lieferer gegen die üblichen Transportrisiken versichert;
 - b) Bei Lieferungen mit Aufstellung oder Montage am Tage der Übernahme in eigenen Betrieb oder, soweit vereinbart, nach einwandfreiem Probetrieb.
2. Wenn der Versand, die Zustellung, der Beginn, die Durchführung der Aufstellung oder Montage, die Übernahme im eigenen Betrieb oder der Probetrieb aus vom Besteller zu vertretenden Gründen verzögert wird oder der Besteller aus sonstigen Gründen in Annahmeverzug kommt, so geht die Gefahr auf den Besteller über.
3. Der Besteller darf die Entgegennahme von Lieferungen wegen unerheblicher Mängel nicht verweigern. Für die sachgemäße Entladung der Ware am Empfangsort ist der Empfänger verantwortlich.
4. Warenrücksendungen müssen mit dem zuständigen Sachbearbeiter abgestimmt werden. Sonderanfertigungen und nicht lagermäßig geführte Artikel sind grundsätzlich von der Rücknahme ausgeschlossen.

V. EIGENTUMSVORBEHALT

1. Die gelieferte Ware bleibt bis zur vollständigen Bezahlung aller unserer Forderungen aus der Geschäftsverbindung unser Eigentum. Sie darf nur im ordnungsgemäßen Geschäftsgang entweder gegen Barzahlung oder unter Weitergabe des Eigentumsvorbehaltes veräußert werden. Eine Verpfändung, Sicherungsübereignung oder Sicherungszession ist dem Kunden jedoch nicht gestattet.
2. Der Käufer ist berechtigt, die Vorbehaltsware ordnungsgemäß im Geschäftsverkehr zu veräußern und/oder zu verwerten, solange er nicht in Zahlungsverzug ist. Verpfändungen oder Sicherungsübereignungen sind unzulässig. Der Kunde tritt hiermit seine künftigen Forderungen aus der Weiterveräußerung der Vorbehaltsware in voller Höhe, ebenso wie sonstige Neben- und Sicherungsrechte aus dem Verkauf und - falls Miteigentum an der Vorbehaltsware besteht - zu einem dem Miteigentum entsprechenden Teil an uns bis zur völligen Tilgung aller unserer Forderungen ab. Wir nehmen diese Abtretung hiermit an. Das so entstandene Allein- oder Miteigentum an einer Sache verwahrt der Käufer für uns.
3. Wir ermächtigen den Käufer widerruflich, die an uns abgetretenen Forderungen für dessen Rechnung im eigenen Namen einzuziehen - so lange, wie er seinen Verpflichtungen uns gegenüber nachkommt und nicht in Vermögensverfall gerät. Er hat die eingezogenen Beträge, soweit unsere Forderungen fällig sind, sofort an uns abzuführen.
Die Einzugsermächtigung kann jederzeit widerrufen werden, wenn der Käufer seinen Zahlungsverpflichtungen nicht ordnungsgemäß nachkommt. Zur Abtretung dieser Forderung ist der Käufer auch nicht zum Zwecke des Forderungseinzugs im Wege des Factoring befugt, es sei denn, es wird gleichzeitig die Verpflichtung des Factors begründet, die Gegenleistung in Höhe der Forderungen solange unmittelbar an uns zu bewirken, als noch Forderungen von uns gegen den Käufer bestehen.
4. Wird die Ware mit anderen Gegenständen verbunden oder vermischt, erwerben wir Miteigentum an dem neuen Gegenstand im Verhältnis des Wertes unserer Vorbehaltsware zu den anderen verarbeiteten Waren zur Zeit der Verarbeitung. Wird die unter Eigentumsvorbehalt gelieferte Ware durch den Kunden verarbeitet, erfolgt jegliche Verarbeitung für uns.
5. Bei Pflichtverletzungen des Bestellers, insbesondere Zahlungsverzug, sind wir neben der Rücknahme des unter Eigentumsvorbehalt stehenden Materials auch zum Rücktritt berechtigt. Die Ausübung des Rücknahmerechtes bzw. Geltendmachung des Eigentumsvorbehaltes, bedeutet nur dann einen Rücktritt vom Vertrag, wenn wir dies ausdrücklich erklären. Der Besteller ist daraufhin zur Herausgabe verpflichtet.
6. Über Zwangsvollstreckungsmaßnahmen Dritter in die Vorbehaltsware oder in die im Voraus abgetretenen Forderungen hat der Kunde uns unverzüglich unter Übergabe der für eine Intervention notwendigen Unterlagen zu unterrichten.

NIEDAX ALLGEMEINE VERKAUFS- UND LIEFERBEDINGUNGEN

VI. MÄNGELGEWÄHRLEISTUNG

1. Mängelansprüche des Käufers bestehen nur, wenn der Käufer seinen nach § 377 HGB geschuldeten Untersuchungs- und Rügepflichten ordnungsgemäß nachgekommen ist.
2. Bei Vorliegen eines Mangels ist Niedax zunächst Gelegenheit zur Nacherfüllung innerhalb angemessener Frist zu gewähren. Die Nachbesserung gilt mit dem zweiten vergeblichen Versuch als fehlgeschlagen, soweit nicht aufgrund des Vertragsgegenstands weitere Nachbesserungsversuche angemessen und dem Käufer zumutbar sind. Schlägt die Nacherfüllung fehl, kann der Besteller - unbeschadet etwaiger Schadensersatzansprüche - vom Vertrag zurücktreten oder die Vergütung mindern. Schadensersatzansprüche wegen des Mangels kann der Käufer ebenfalls erst geltend machen, wenn die Nacherfüllung fehlgeschlagen ist, soweit es sich nicht um Schadensersatz gemäß Ziffer VIII. handelt.
3. Aufwendungen zum Zweck der Nacherfüllung werden von Niedax nur getragen, soweit sie erforderlich sind und sich nicht erhöhen, weil der Gegenstand der Lieferung nachträglich an einen anderen Ort als die Niederlassung des Bestellers verbracht worden ist, es sei denn, die Verbringung entspricht seinem bestimmungsgemäßen Gebrauch.
4. Mängelansprüche bestehen nicht: Bei nur unerheblicher Abweichung von der vereinbarten Beschaffenheit, bei nur unerheblicher Beeinträchtigung der Brauchbarkeit, bei natürlicher Abnutzung oder Schäden, die nach dem Gefahrübergang infolge fehlerhafter oder nachlässiger Behandlung, übermäßiger Beanspruchung, ungeeigneter Betriebsmittel, mangelhafter Bauarbeiten, ungeeigneten Baugrundes oder aufgrund besonderer äußerer Einflüsse entstehen, die nach dem Vertrag nicht vorausgesetzt sind. Werden vom Besteller oder von Dritten unsachgemäß Änderungen oder Instandsetzungsarbeiten vorgenommen, so bestehen für diese und die daraus entstehenden Folgen ebenfalls keine Mängelansprüche.
5. Wir haften für Schäden an Leben, Körper und Gesundheit, die auf einer fahrlässigen oder vorsätzlichen Pflichtverletzung von uns, unseren gesetzlichen Vertretern oder unseren Erfüllungsgehilfen beruhen, sowie für Schäden, die von der Haftung nach dem Produkthaftungsgesetz umfasst werden, nach den gesetzlichen Bestimmungen. Für Schäden, die nicht von Satz 1 erfasst werden und die auf vorsätzlichen oder grob fahrlässigen Vertragsverletzungen sowie Arglist von uns, unseren gesetzlichen Vertretern oder unseren Erfüllungsgehilfen beruhen, haften wir nach den gesetzlichen Bestimmungen. In diesem Fall ist aber die Schadensersatzhaftung auf den vorhersehbaren, typischerweise eintretenden Schaden begrenzt, soweit wir, unsere gesetzlichen Vertreter oder unsere Erfüllungsgehilfen nicht vorsätzlich gehandelt haben.
6. Wir haften für Schäden, die wir durch einfache fahrlässige Verletzung solcher vertraglichen Verpflichtungen verursachen, deren Erfüllung die ordnungsgemäße Durchführung des Vertrages überhaupt erst ermöglicht und auf deren Einhaltung der Käufer regelmäßig vertraut und vertrauen darf (wesentliche Vertragspflichten). Wir haften jedoch nur, soweit die Schäden typischerweise mit dem Vertrag verbunden und vorhersehbar sind.
7. Rückgriffsansprüche des Bestellers gegen den Lieferer gemäß § 478 BGB (Rückgriff des Unternehmers) bestehen nur insoweit, als der Besteller mit seinem Abnehmer keine über die gesetzlichen Mängelansprüche hinausgehenden Vereinbarungen getroffen hat.
8. Sachmängelansprüche verjähren in 12 Monaten nach Ablieferung der Ware bei dem Käufer. Die Verjährungsfrist gilt nicht, soweit das Gesetz gemäß §§ 438 Abs. 1 Nr. 2 (Bauwerke und Sachen für Bauwerke), 479 Abs. 1 (Rückgriffsanspruch) und 634a Abs. 1 Nr. 2 (Baumängel) BGB längere Fristen vorschreibt sowie in Fällen der Verletzung des Lebens, des Körpers oder der Gesundheit, einer vorsätzlichen oder grob fahrlässigen Pflichtverletzung und bei arglistigem Verschweigen eines Mangels.

VII. UNMÖGLICHKEIT, VERTRAGSANPASSUNG

1. Soweit die Lieferung unmöglich ist, ist der Besteller berechtigt, Schadensersatz zu verlangen, es sei denn, dass der Lieferer die Unmöglichkeit nicht zu vertreten hat. Jedoch beschränkt sich der Schadensersatzanspruch des Bestellers auf 15% des Wertes desjenigen Teils der Lieferung, der wegen der Unmöglichkeit nicht in zweckdienlichen Betrieb genommen werden kann. Diese Beschränkung gilt nicht, soweit in Fällen des Vorsatzes, der groben Fahrlässigkeit oder wegen der Verletzung des Lebens, des Körpers oder der Gesundheit zwingend gehaftet wird; eine Änderung der Beweislast zum Nachteil des Bestellers ist hiermit nicht verbunden. Das Recht des Bestellers zum Rücktritt vom Vertrag bleibt unberührt.
2. Sofern höhere Gewalt im Sinne von Art. III Nr. 5 die wirtschaftliche Bedeutung oder den Inhalt der Lieferung erheblich verändert oder auf den Betrieb der Niedax erheblich einwirkt, wird der Vertrag unter Beachtung von Treu und Glauben angemessen angepasst. Soweit dies wirtschaftlich nicht vertretbar ist, steht Niedax das Recht zu, vom Vertrag zurückzutreten. Will er von diesem Rücktrittsrecht Gebrauch machen, so hat er dies nach Erkenntnis der Tragweite des Ereignisses unverzüglich dem Besteller mitzuteilen und zwar auch dann, wenn zunächst mit dem Besteller eine Verlängerung der Lieferzeit vereinbart war.

VIII. SONSTIGE SCHADENSERSATZANSPRÜCHE

1. Schadens- und Aufwendungsersatzansprüche des Bestellers (im Folgenden: Schadensersatzansprüche), gleich aus welchem Rechtsgrund, insbesondere wegen Verletzung von Pflichten aus dem Schuldverhältnis und aus unerlaubter Handlung, sind ausgeschlossen.
2. Dies gilt nicht, soweit zwingend gehaftet wird, z. B. nach dem Produkthaftungsgesetz, in Fällen des Vorsatzes, der groben Fahrlässigkeit, wegen der Verletzung des Lebens, des Körpers oder der Gesundheit, wegen der Verletzung wesentlicher Vertragspflichten. Der Schadensersatzanspruch für die Verletzung wesentlicher Vertragspflichten ist jedoch auf den vertragstypischen, vorhersehbaren Schaden begrenzt, soweit nicht Vorsatz oder grobe Fahrlässigkeit vorliegt oder wegen der Verletzung des Lebens, des Körpers oder der Gesundheit gehaftet wird. Eine Änderung der Beweislast zum Nachteil des Bestellers ist mit den vorstehenden Regelungen nicht verbunden.
3. Soweit dem Besteller nach diesem Art. XI Schadensersatzansprüche zustehen, verjähren diese mit Ablauf der für Sachmängelansprüche geltenden Verjährungsfrist gemäß Art. VIII Nr. 2. Bei Schadensersatzansprüchen nach dem Produkthaftungsgesetz gelten die gesetzlichen Verjährungsvorschriften.
4. Die zwölfmonatige Verjährungsfrist des Art. VIII Nr. 2 gilt auch für Maßnahmen der Schadenabwehr, insbesondere Rückrufaktionen.

IX. ERFÜLLUNGORT; GERICHTSSTAND; ANZUWENDENDEN RECHT

1. Erfüllungsort für Lieferungen und Zahlungen ist Linz. Der Gerichtsstand für sämtliche sich zwischen Niedax und dem Käufer ergebenden Streitigkeiten aus den zwischen uns und ihm geschlossenen Kaufverträgen (einschließlich Scheck- und Wechselklagen) wird ebenfalls vom Erfüllungsort bestimmt. Niedax ist jedoch berechtigt, den Käufer auch an seinem Geschäftssitz zu verklagen.
2. Die Beziehungen zwischen den Vertragsparteien regeln sich ausschließlich nach dem in der Bundesrepublik Deutschland geltenden Recht. Die Anwendung des UN-Kaufrechts ist ausgeschlossen.

X. VERBRAUCHERSTREITBEILEGUNG

Verbraucherverträge im Sinne des § 310 Abs. 3 BGB werden im Rahmen der Geschäftstätigkeit der Unternehmen der NIEDAX GROUP nicht abgeschlossen, denn wir beliefern ausschließlich den Fachhandel und gewerbliche Kunden mit unseren Produkten. Deshalb nehmen wir nicht an einem Streitbeilegungsverfahren vor einer Verbraucherschlichtungsstelle teil. Das Gesetz über die alternative Streitbeilegung in Verbrauchersachen fordert aber, dass wir Sie trotzdem auf eine für Sie zuständige Verbraucherschlichtungsstelle hinweisen:

Allgemeine Verbraucherschlichtungsstelle des Zentrums für Schlichtung e. V.
Straßburger Str. 8
77694 Kehl
Internet: www.verbraucher-schlichter.de

Stand 09/2020

Niedax GmbH & Co. KG. Postfach 1286 . D-53541 Linz/Rhein . Tel: +49 (0) 2644/5606-0 . Fax: +49 (0) 2644/5606-13



Niedax GmbH & Co. KG
Asbacher Straße 141
D-53545 Linz/Rhein

Postfach 1286
D-53541 Linz/Rhein

Tel: +49 (0) 2644/5606-0
Fax: +49 (0) 2644/5606-13

info@niedax.de
www.niedax.de